



Design by
Mikhail Kalashnikov

KALASHNIKOV

AKS 74 U

SOFTAIR
ELECTRIC POWERED

REG

6mm PLASTIC BBs

THE MOST FAMOUS WEAPON OF THE 20th CENTURY

USA - CANADA & AMERICAN COUNTRIES



DISASSEMBLING (TAKING APART) THIS SOFTAIR PRODUCT VOIDS ALL WARRANTY. PRODUCT MUST BE RETURNED IN ITS ORIGINAL PACKAGING.

FEDERAL LAW PROHIBITS ALTERING OR REMOVING THE ORANGE MARKING OR PAINTING OVER THE TRANSPARENT PART OF THIS PRODUCT.

Do NOT use 6 mm paintballs with this SOFTAIR PRODUCT. Shooting paintballs with this unit will result in jamming and will void any warranty. For a proper operation, use following Cybergun, Soft Air USA & Palcosports 6 mm BBs .20 & .25g.

WARNING

Sale restricted to **ADULTS ONLY**, 18 years of age or older. Proof of age required at the moment of purchase. **SALES PERSONNEL - CHECK PICTURE ID PRIOR TO SALE OF THIS PRODUCT.** This softair gun is intended for recreational or training purposes. Do not aim or shoot at other people or domestic animals. Protective goggles and mouth protection **MUST** be worn when operating this SOFTAIR gun by the user and any person within range. Misuse may cause serious injury, especially to the eyes. The owner/user should adhere to all federal, state and local laws governing the ownership and use of softair guns. **CONSULT YOUR LOCAL LAW ENFORCEMENT AGENCY PRIOR TO USE. MISUSE OR UNSAFE USE MAY RESULT IN SEVERE INJURIES OR DEATH. THIS IS NOT A TOY. THIS IS AN AIR OPERATED SOFTAIR GUN 6 MM CALIBER INTENDED FOR USE ONLY BY ADULTS OR MINORS UNDER CLOSE ADULT SUPERVISION. READ THE INSTRUCTION MANUAL CAREFULLY BEFORE USE. ANY ALTERATION AS TO THE COLORATION AND/OR MARKING OF THIS PRODUCT TO MAKE THIS PRODUCT LOOK MORE LIKE A FIREARM IS DANGEROUS, MAY CAUSE CONFUSION, MAY BE MISTAKEN TO BE A REAL FIREARM BY LAW ENFORCEMENT OFFICERS OR OTHERS AND MAY BE A CRIME. IT IS DANGEROUS AND MAY BE A CRIME TO BRANDISH OR DISPLAY THIS PRODUCT IN PUBLIC. PARENTS MUST NOT ALLOW MINORS TO TAKE THIS PRODUCT TO SCHOOL. HAVING THIS PRODUCT AT ANY SCHOOL OR COLLEGE OR UNIVERSITY MAY BE A CRIME. DISTRIBUTED in the USA by SOFT AIR USA Dallas (TX) and PALCOSPORTS (MN). **MADE IN CHINA** - www.cybergun.com - velocity 495 Fps**

SOFT
AIR
USA
PALCOSPORTS



DISTRIBUTED in the USA BY:
PALCOSPORTS : Minneapolis (MN) office : 800 882 4656 www.palcosports.com
SOFT AIR USA Dallas (TX) office : 817 717 4300 - www.softair.com

ATTENTION

La vente de ce produit est uniquement réservée aux adultes de 18 ans et plus. UNE PIÈCE D'IDENTITÉ AVEC PHOTO EST EXIGIBLE AU MOMENT DE L'ACHAT AFIN DE JUSTIFIER DE SON ÂGE. Cette réplique Softair est destinée à des fins récréatives ou d'entraînement. Une protection des yeux et de la bouche **DOIVENT** être portées pendant l'utilisation de ce produit SOFTAIR par l'utilisateur et toute personne à portée de tir. Une mauvaise utilisation peut causer de sévères préjudices, notamment aux yeux. Le propriétaire et/ou utilisateur doit respecter toutes les lois Fédérales et Nationales régissant la propriété et l'utilisation des répliques de Softair. **AVANT TOUTE UTILISATION, VEUILLEZ CONSULTER LA RÉGLEMENTATION EN VIGUEUR SUR CES PRODUITS SOFTAIR DANS VOTRE PROVINCE ET VOTRE PAYS. UNE MAUVAISE UTILISATION OU UNE UTILISATION RISQUÉE PEUVENT ENTRAÎNER DE SÉRIEUSES BLESSURES, OU LA MORT. CECI N'EST PAS UN JOUET.** Cette réplique de Softair d'un calibre de 6 mm est uniquement destinée à être utilisée par des adultes ou par des mineurs sous étroite surveillance d'un adulte. Lire attentivement la notice d'utilisation avant emploi. **TOUTE ALTÉRATION DE LA COULEUR, TOUTE TRANSFORMATION DES FORMES ET DES MARQUAGES AFIN D'OBTENIR L'ASPECT D'UNE VRAIE ARME EST DANGEREUX, PEUT PRÊTER À CONFUSION, ET INDUIRE EN ERREUR LES FORCES DE POLICE ET DE SÉCURITÉ. CECI EST CONSIDÉRÉ COMME UN DÉLIT. IL EST ÉGALEMENT DANGEREUX, ET CECI EST ÉGALEMENT CONSIDÉRÉ COMME DÉLIT, DE BRANDIR ET DE MONTRER CE PRODUIT EN PUBLIC. LES PARENTS NE DOIVENT PAS AUTORISER LES MINEURS À EMPORTER CE PRODUIT À L'ÉCOLE. AVOIR CE PRODUIT À L'ÉCOLE EST CONSIDÉRÉ COMME UN DÉLIT. FABRIQUÉ EN CHINE.**

PALCOSPORTS
SOFT
AIR
USA

DISTRIBUÉ AUX USA par :
PALCOSPORTS : Minneapolis (MN) office : 800 882 4656
www.palcosports.com
SOFT AIR USA Dallas (TX) office : 817 717 4300 www.softair.com



ATENCIÓN

La venta de este producto es únicamente reservada a los adultos de 18 años de edad y más. Una pieza de identidad con foto es exigible al momento de la compra con el fin de comprobar su edad. Esta replica de Softair tiene destino a fines recreativos o de practica. No apunte o tire a otra persona o animales domésticos. Gafas protectoras y protección de boca deben ser llevadas por el utilizador y toda persona cerca de tiro durante la manipulación de este producto SOFTAIR. Una mala utilización puede causar herida seria, sobre todo a los ojos. El propietario / el utilizador deberá conformar a todas las leyes federales y de estado que gobiernan la propiedad y el empleo de replicas softair. Consulte su agencia de policía local antes del empleo. Un empleo incorrecto o un empleo inseguro puede causar serias heridas o muerte. Esto no es un juguete. Esto es una replica Softair funcionando con aire y BOLAS DE PLASTICO de 6mm de calibre reservada al empleo por adultos, o menores con la supervisión cercana de un adulto. Lea el manual de instrucciones con mucha atención antes del empleo. Cualquier alteración en cuento a la coloración y/o las marcas de este producto para hacerlo parecer a una verdadera arma de fuego es peligroso, puede causar la confusión, puede ser confundido con una arma verdadera de fuego por los representantes de la ley u otros y puede ser un delito. Es peligroso y puede ser un delito de mostrar, de blandir este producto en publico. Los padres no deben permitir a menores de llevar este producto a escuela. El deteniemento de este producto en la escuela, el colegio, la universidad, puede ser un delito. **DISTRIBUIDO POR CYBERGUN S.A.: BP 87, 91072 BONDOUFLE CEDEX, FRANCE, RC EVRY B 337 643 795. FABRICADO EN CHINA - www.cybergun.com**

PALCOSPORTS
SOFT
AIR
USA

DISTRIBUIDO en USA por :
PALCOSPORTS : Minneapolis (MN) office : 800 882 4656
www.palcosports.com
SOFT AIR USA Dallas (TX) office : 817 717 4300 www.softair.com



WARNING - ATTENTION - ATENCION



- Store the gun unloaded, and do not look down the barrel.
- Treat the gun as if it were loaded.
- Stockez le pistolet (ou fusil) déchargé, et ne regardez pas dans le canon.
- Considérez toujours le pistolet (ou fusil) comme s'il était chargé.
- Récojan siempre la pistola (o fusil) descargada, y no miren dentro del cañon.
- Considere siempre la pistola (o fusil) como si estubiese cargada.

- Keep out of reach of children.
- Store the replica with magazine removed, and the safety in locked position.
- When not in use, degas (Gas Operated guns).
- Ne pas laisser à la portée des enfants.



- Rangez la réplique avec le magazine enlevé, et la sécurité en service.
- Videz le chargeur (ou la réplique) de son gaz au terme de toute utilisation (pour les répliques à gaz).
- No dejar al alcance de los niños
- Récojan la réplica con el cargador quitado, y la seguridad en servicio.
- Vacie el cargador (o la réplica) de su gas al término de toda utilización (para los modelos de gas).

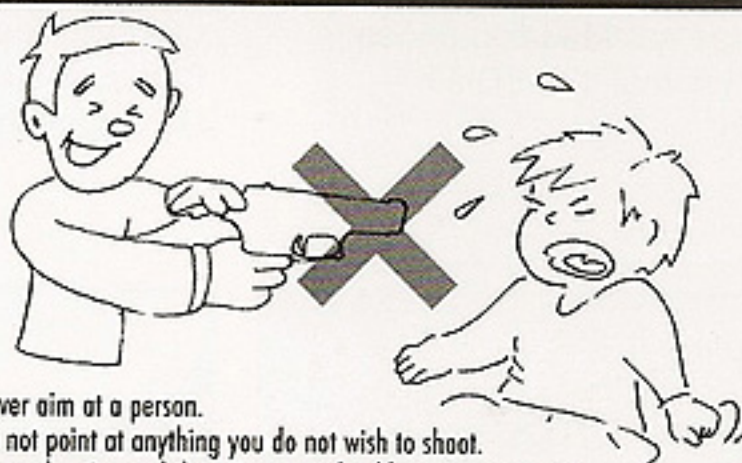

- Never aim at a person.
- Do not point at anything you do not wish to shoot.
- Those shooting and those in range should use eye protection.
- Ne jamais diriger le tir vers une personne.
- Ne jamais viser un objet que vous ne souhaitez pas tirer.
- Les tireurs et personnes à proximité doivent utiliser une protection pour les yeux.
- No apunten nunca a una persona.
- No apunten a un objeto que usted no desea tirar.
- Los tiradores y personas cercas deben utilizar una protección para los ojos.

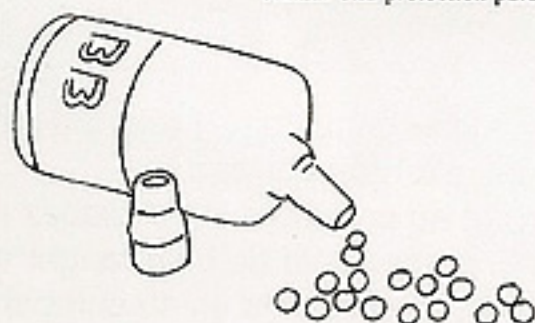

- Use only recommended Cybergun, Soft Air USA and/or Palco 6mm BBs
- Utiliser uniquement les billes Cybergun, Soft Air USA et/ou Palco 6mm préconisées
- Utilizar unicamente las bolas Cybergun, Soft Air USA and/or Palco 6mm

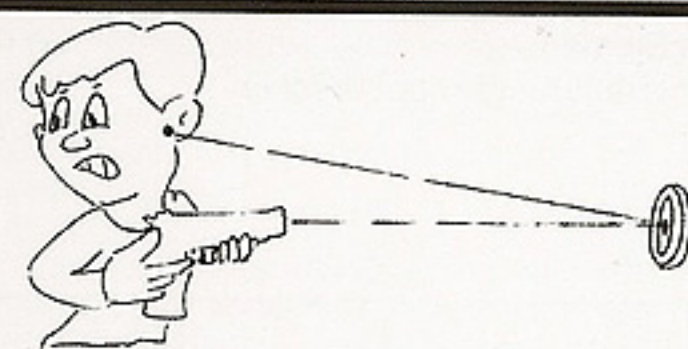

- Do not shoot at fragile objects
- Be careful to avoid rebounding
- Keep your finger off the trigger until ready to shoot.
- Ne jamais tirer sur des objets fragiles.
- Attention aux rebonds.
- Gardez votre doigt éloigné de la détente jusqu'au moment du tir.
- No disparen nunca a objetos fragiles.
- Guarde su dedo alejado del gatillo hasta el momento del tiro.
- Atención en los rebotes.

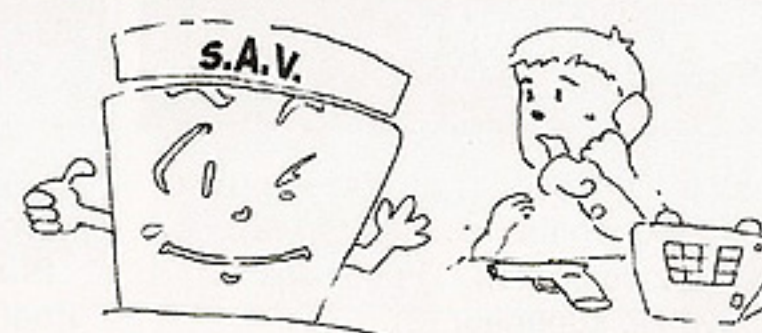

A question ?
info@palcosports.com
office : 800 882 4656



KALASHNIKOV

AKS 74 U

SOFTAIR
ELECTRIC POWERED

REG

6mm PLASTIC BBs

THE MOST FAMOUS WEAPON OF THE 20th CENTURY

Instructions Manual - Manuel d'utilisation - Gebruisaawijzing Bedienungsanleitung - Manuale Di istruzione - Manual del usuario

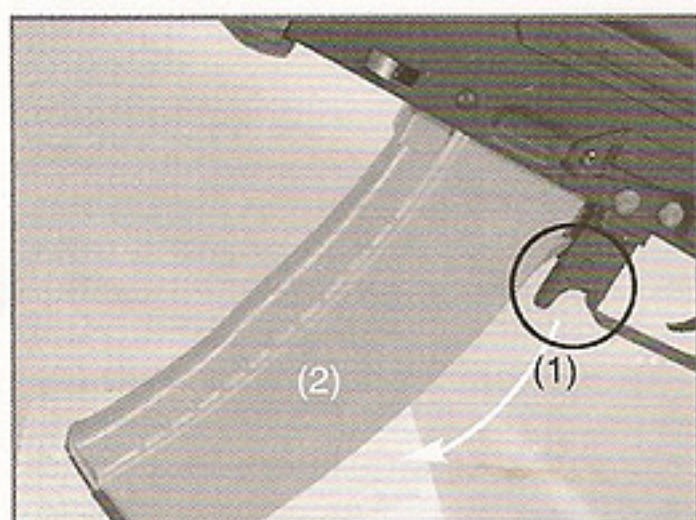

- Release magazine by pushing on the lever (1) located in front of the trigger guard and slide the magazine out of receptacle (2).
- Pour enlever le chargeur, poussez sur l'arrêtoir (1) comme indiqué sur la photo et glissez le chargeur en dehors du fusil (2).
- Para quitar el cargador, empujen en el mando (1) indicado en la foto y saquen el cargador fuera del modelo.
- Um das Magazin zu entnehmen müssen Sie den Magazinarrretierungsknopf drücken.



- To load the magazine, open the tab on top (1) and fill the compartment with recommended BBs (about 430 BBs) into storage compartment (2).
- Pour remplir le chargeur, ouvrez le couvercle (1) et versez les billes recommandées (env.430 BBs) dans le compartiment de stockage (2).
- Para llenar el cargador, abran latapa (1) y vaciar las bolas recomendadas (unas 430 bolas) en el deposito (2).
- Um das Magazin zu befüllen müssen Sie die Klappe am Magazin öffnen. Füllen Sie maximal 430 BB's in das Magazin.

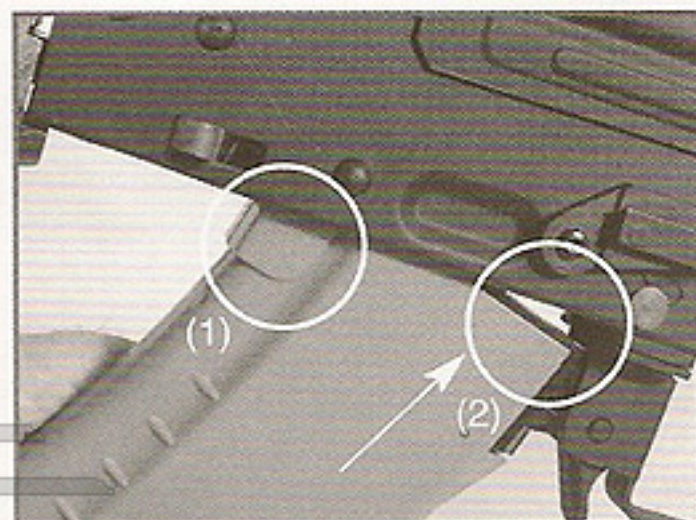

- Spin the wheel located at the bottom of the magazine anticlockwise for about 1 minute. Repeat operation every 150 shots.
- Remontez la mollette située sous le chargeur dans le sens indiqué. Répétez cette opération tous les 150 tirs environ.
- Dar la vuelta a la rueda situada bajo del cargador como lo muestra la foto. Repitan esta operación todos los 150 tiros.
- Drehen Sie ca. 1 Minute das Rad am Boden des Magazins entgegengesetzten Uhrzeigersinns.

- Insert magazine in receptacle. If you notice some dry firing during burst, wind the wheel again.
- Placez le chargeur dans la réplique. Si vous notez des tirs à vide, remontez de nouveau la mollette.
- Pongan el cargador en la replica. Si notan tiros sin bolas, dar de nuevo la vuelta a la rueda situada bajo del cargador.
- Setzen Sie das Magazin in die Waffe. Wenn nach einer Zeit keine BB's mehr verschossen werden, müssen Sie erneut das Rad drehen.

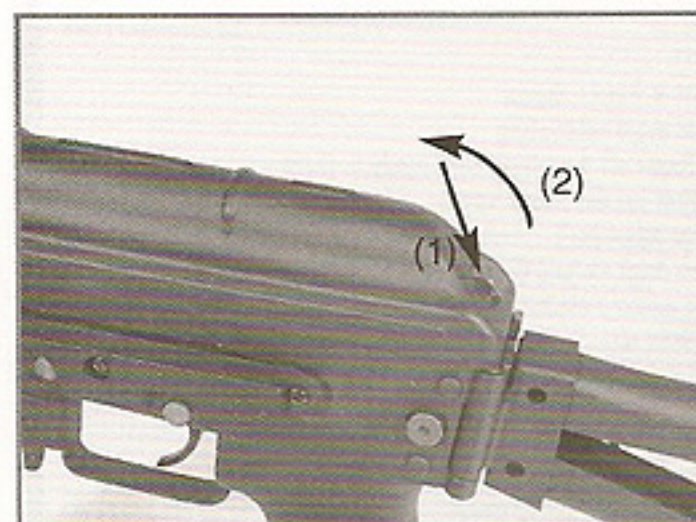

- Push the release (1) as shown on the picture to open the receiver top (2).
- Poussez ce bouton (1) pour enlever le couvercle supérieur (2).
- Empujar este botón (1) para quitar la tapa superior (2).
- Drücken Sie den Knopf, wie auf dem Bild gezeigt, um die obere Abdeckung zu entfernen.

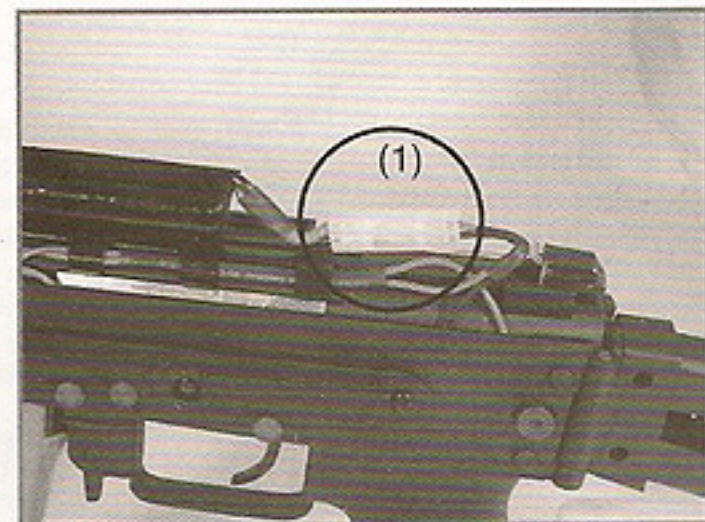

- Plug the charged battery to the connector (1) and slide it into compartment. Make sure to place the wires in a right position.
- Branchez la batterie chargée au préalable (1) et placez la dans son compartiment. Pour un rangement pratique, prenez soin de bien ranger vos fils sous les prises.
- Enchufar la batería cargada (1) y poner la en su compartimiento. Para una instalación cómoda, pongan los cables debajo de los conectores.
- Verbinden Sie den Anschluss des geladenen Akkus, mit dem der Waffe. Achten Sie darauf, dass sich die Kabel unter dem Akku befinden.

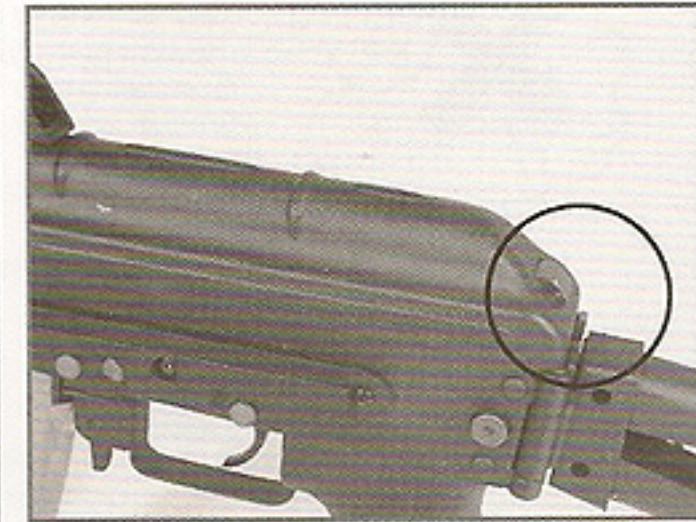
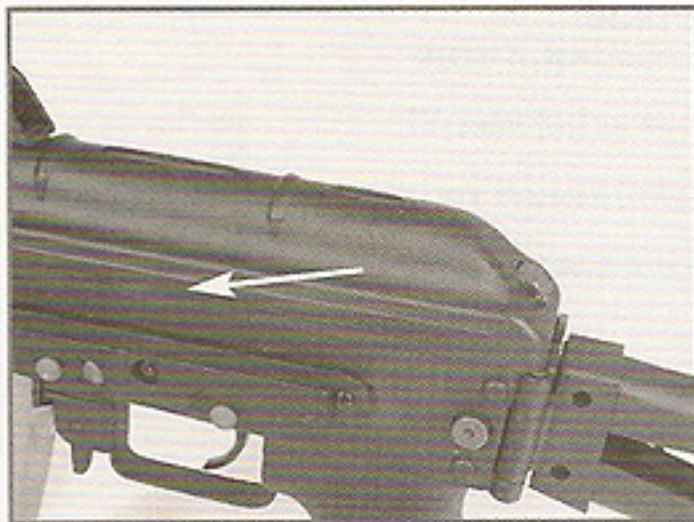

- Lock cover back in place as shown in picture.
- Bloquez le couvercle à l'arrière comme indiqué sur la photo.
- Encajen la tapa atrás como indicado en las fotos.
- Bringen Sie die Abdeckung wieder in die Ausgangsposition, siehe Bild.



KALASHNIKOV

AKS 74 U

SOFTAIR
ELECTRIC POWERED

REG

6mm PLASTIC BBS

THE MOST FAMOUS WEAPON OF THE 20th CENTURY

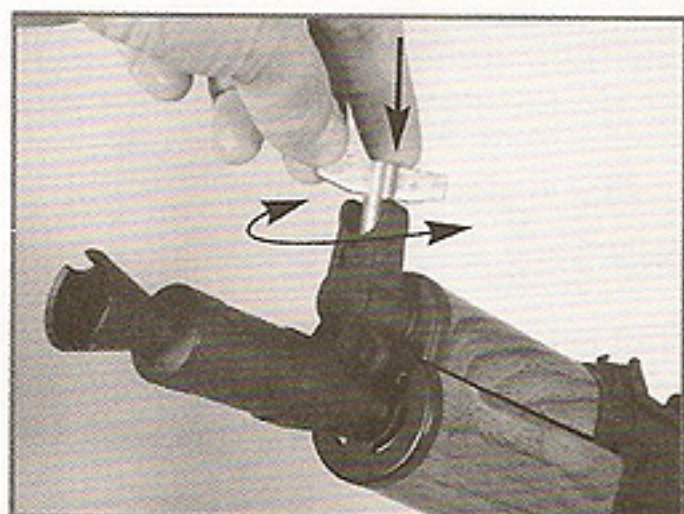

- Front sight can be adjusted in elevation.
- La visée AV se règle en Elevation uniquement.
- La puntera delantera se ajusta en Elevacion solamente.
- Das Korn kann in der Höhe mit dem mitgelieferten Werkzeug verstellt werden.

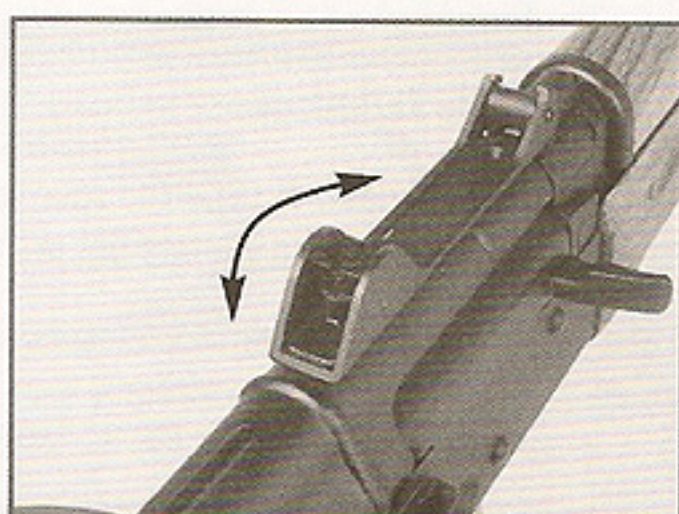

- Rear Sight offers 2 positions.
- La visée Arrière offre deux positions.
- La puntera trasera ofrece 2 posiciones.



- To start shooting, aim at a target, put the selector on one of two low positions (Semi or Full Auto)
- Pour tirer, visez une cible, placez le sélecteur sur une des 2 positions basses (Semi Automatique ou Rafales)
- Para disparar, cojan una diana, pongan el selector (1) en una de las dos posiciones bajas (Semi o Full Auto) y aprieten sobre el gatillo. (2)
- Um mit dem Schießen zu beginnen, visieren Sie ein Ziel an. Bringen Sie den Sicherungshebel in eine „Feuerstellung“, siehe Bild. In Deutschland ist der Vollautomatikmodus nicht gestattet.

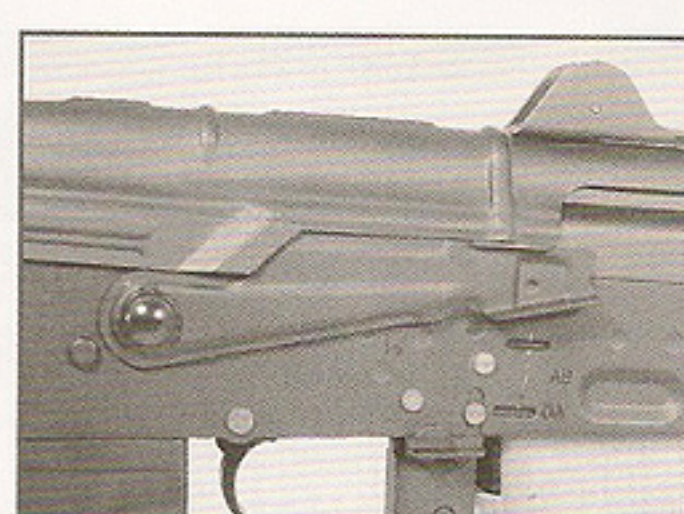

- Once finished shooting, put the shooting selector back on the "Safe" position. Make sure the rifle is stored empty of any ammunition, magazine removed.
- Le tir terminé, placez le sélecteur sur la position "Sécurité" (en haut). Prenez bien soin de ranger votre modèle vide de toute munition, chargeur enlevé.
- El disparo acabado, pongan el selector sobre la posición "Seguro" (arriba). Tengan cuidado de siempre recoger el modelo vacío de toda bola, cargador quitado.
- Nach dem Schießen sollten Sie das Magazin entfernen und den Sicherungshebel wieder in die Sicherungsposition bringen. Stellen Sie sicher, dass sich keine Kugeln mehr in der Waffe befinden.



- Pull the trigger.
- Appuyez sur la détente.
- Aprieten el gatillo



- Access the BAXS system by pulling on the charging handle (1). Move the cursor to adjust firing system (2). Adjust according to weight of BBS used.
- Accédez au Système de précision BAXS en tirant du levier de chargement (1). Déplacez le curseur pour régler ce système de tir (2). Ajustez aussi en fonction du poids de la bille utilisée.
- Acceden al Sistema de puntería BAXS en tirando del mando de cargamento (1). Muevan el cursor para ajustar el sistema y su tiro (2). Ajusten también cuando cambien el peso de las bolas.
- An das BAXS gelangen Sie, indem Sie den Spannhebel nach hinten ziehen. An dem Einstellrad können Sie nun die Intensität des BAXS einstellen.

CHARGE OF BATTERIES - CHARGE DES BATTERIES CARGA DE LAS BATERIAS - LADEN DER AKKUS

- Plug your battery pack on the small charger and plug this small charger on 110 or 220 volts. If your pack is empty, it will need between 4 and 5 hours to be fully charged. TIP : do not forget that any pack which begins to rise in temperature (lukewarmness) after a certain period of charge is a battery pack fully charged. CAUTION : Do not charge more than 10 hours.
- Branchez votre pack de batteries sur le petit chargeur et ce petit chargeur sur le 110 ou 220 Volts. Si votre pack est vide, il lui faudra entre 4 et 5 heures pour être chargé.

ASTUCE : n'oubliez pas que tout pack qui commence à monter en température (tiède) après une certaine période de charge est un pack qui est chargé.

ATTENTION : Ne chargez pas plus de 10 heures.

- Conecte su pack de baterías sobre el pequeño cargador y este pequeño cargador sobre el 110 o 220 Voltios. Si su pack está vacío, necesitara entre 4 y 5 horas para ser cargado.

CONSEJO: no olvide que todo pack que comienza a subir en temperatura (tibia) después de un cierto período de carga es un pack que esta cargado.

ATECION : No cargen la batería mas de 10 horas.

- Schließen Sie den Akku an ein kleines Ladegerät an und stecken Sie dieses in eine 110 oder 220V Steckdose. Wenn der Akku leer ist, benötigt er 4-5 Stunden, bis er komplett geladen ist. Tipp: Vergessen Sie nicht, dass jeder Akku sich erhitzt nach einer gewissen Zeit beim Laden. Nach einer gewissen Zeit ist der Akku voll geladen!

ACHTUNG: Laden Sie nicht mehr als 10 Stunden.

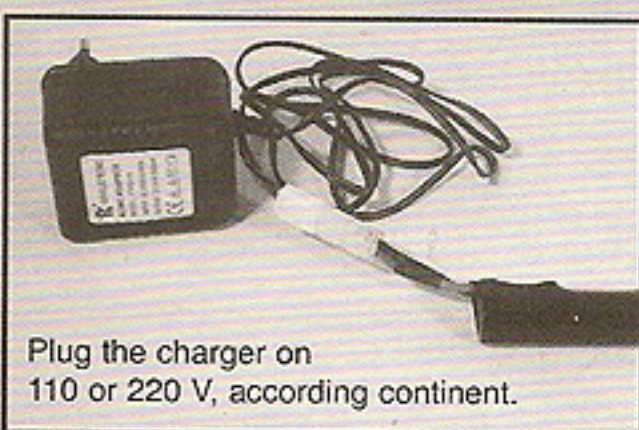

Plug the charger on 110 or 220 V, according continent.

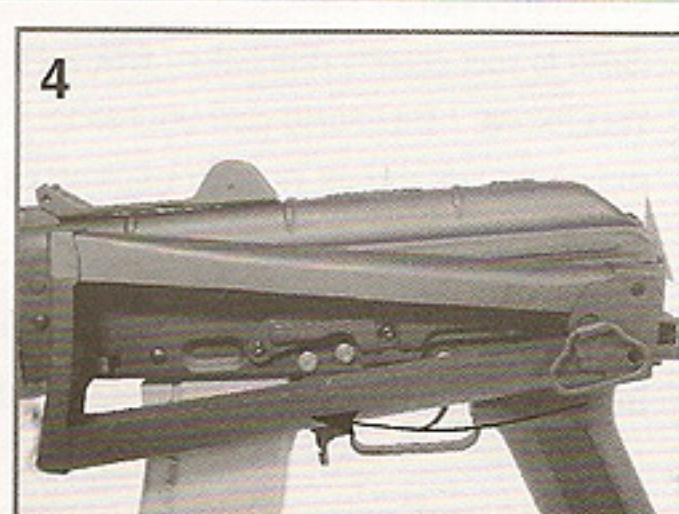
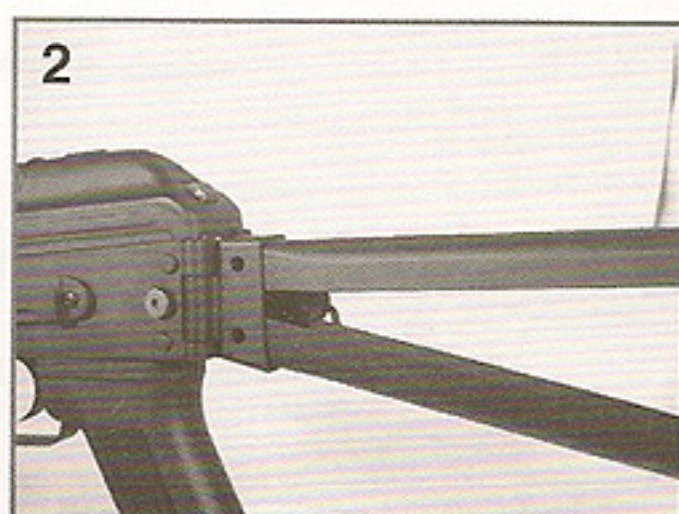
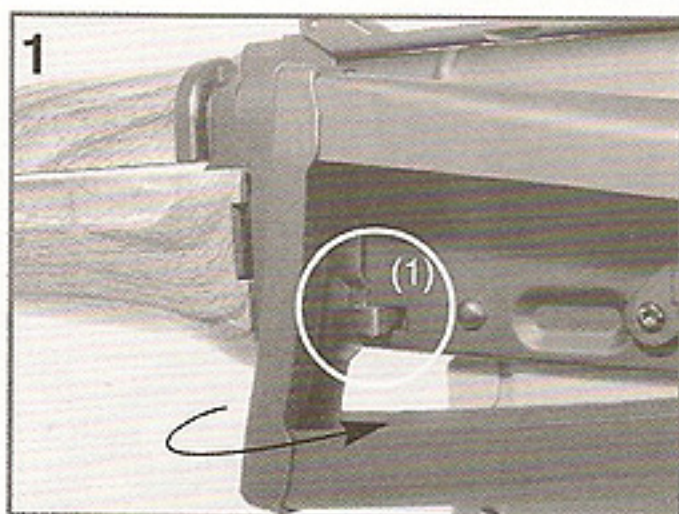

- Press the release (1) and push the stock firmly to unfold it in the right position. To fold it, press on the release shown on picture 3 and fold it.
- Appuyez sur le crochet (1) et dépliez la crosse fermement afin de la bloquer en bonne position. Pour la plier, pressez sur le bouton indiqué sur la photo 3 et ramenez la fermement.
- Enpujen el gancho (1) y despliegue la empuñadura firmemente con el fin de bloquearla en buena posición. Para plegarla, apriete sobre el botón indicado sobre la foto 3 y la pongan firmemente en plaza.

European countries, Pays Européens, Paises Europeos, Europäische Länder

ENGL : This box contents : a soft air gun with magazines. Soft Air is a real replica gun shooting 6 mm bb pellets. Before purchasing this product, please refer to the legislation in your country.

FR : Cette boîte contient un pistolet factice avec chargeurs. Cet Air Soft Gun® est un modèle factice d'arme tirant des billes en plastique inoffensives de 6 mm. **En France, la vente de ces produits est réglementée par le décret n°99-240 du 24 mars 1999, qui interdit la distribution aux mineurs des modèles dont l'énergie est comprise entre 0,08 et 2 Joules.**

**CE MODELE DEVELOPPE UNE ENERGIE DE 1,4 JOULE. DISTRIBUTION INTERDITE AUX MINEURS
ATTENTION : NE JAMAIS DIRIGER LE TIR VERS UNE PERSONNE**

ND: Deze doos bevat : een pistool met laders. Soft Air brengt modellen namaak wapens samen die schieten met plastic 6 mm kogels.
Voor het kopen van deze producten dient u zich te shikken naar de wet van kracht in uw land.

D : Diese Verpackung enthält ein Pistol / Gewehr mit Magazin. Soft Air Waffen sind Imitationen die 6 mm BB's verschießen. Zur Anschaffung dieses Produkts beachten Sie die im jeweiligen Land geltende Rechtslage.

I : Questa scatola contiene : una pistola con caricatori. Il Soft Air raggruppa le riproduzioni di armi che sparano pallini in plastica da 6 mm.
Per l'acquisto di questo prodotto, si prega di conformarsi alla legislazione vigente nel proprio paese.

E : Esta caja contiene una réplica de pistola. Soft Air agrupa las réplicas de armas que disparan bolas de plástico de 6 mm. Para la compra de este producto, conforme con la legislación en vigor en su país.

- Don't look inside the barrel.
- Ne pas regarder dans le canon.
- Nunca hacia los ojos.
- Non guardare mai nella canna.
- Gehen Sie sicher, das die Waffe nicht geladen ist und schauen Sie niemals direkt in den Lauf!

- Never aim at the creature
- Ne viser personne
- Nunca apuntar a una persona
- Non puntare mai l'arma su persona
- Niemals in die richtung einer person

- Be careful to avoid rebounding
- Attention aux rebonds de billes
- Cuidado con los rebotes
- Fare attenzione ai rimbalzi
- Achten Sie auf zurück prallende Kugeln. Verletzungsgefahr!

- Keep out of reach of children
- Ne pas laisser à portée des enfants
- No dejar a l'alcanze de ninos
- Bewahren Sie Waffe unzugänglich (für Kindern auf! Entfernen Sie das Magazin und entfernen Sie evtl. das Gas aus der Waffe!

- Use only recommended Cybergun .20 & 25g BBs
- Utiliser uniquement les billes Cybergun 0,20 et 0,25 g préconisées
- Utilizar unicamente las bolas Cybergun de 0,20 et 0,25 g
- Verwenden Sie ausschließlich 0,20 et 0,25 g Cybergun BB's

Pour toute question,
appelez nous au
+33 (0)1 69 11 71 00
Call now ! - Una pregunta, llamen !
Eine Frage, rufen Sie !

CYBERGUN SA Licencié officiel pour l'Air Soft Gun® des marques :
Smith & Wesson, Colt, Uzi, Auto Ordnance, Sig Sauer, Desert Eagle, IMI, Taurus, Famas, Tanfoglio, Mauser, Thompson, DPMS Panther Arms, Kalashnikov.



BP 87 - 91072 BONDOUFLE CEDEX - FRANCE
RC EVRY B 337 643 795

www.cybergun.com

WARRANTY CERTIFICATE / CERTIFICAT DE GARANTIE / WAARBORG / GARANTIE / GARANZIA : CERTICADO DE GARANTIA

This replica has an illimited warranty against all production defects. But there will be no warranty if the gun has been used unproperly, or if it has been modified or dismantled. Moreover, using pellets other than ones recommended on the box will cancel the warranty. In every matters, the first thing to do is to visit your Soft Air retailer. If he cannot fix your replica, then fill the warranty form and send it with gun to : **ENGLAND : Sportmarketing Commerce Way, Withehall Road Industrial Estate, Colchester, Essex CO2 8HH.**

Ce pistolet bénéficie d'une garantie illimitée contre tout défaut de fabrication, mais n'est pas garanti contre l'usure des pièces, sauf usure prématurée anormale. Aucune garantie ne sera appliquée si le pistolet a été manipulé de façon incorrecte ou s'il a été démonté ou modifié. D'autre part, l'utilisation de billes autres que celles distribuées par CYBERGUN S.A. annulera d'office la garantie. Dans tous les cas, la première chose à faire est de s'adresser à son revendeur spécialisé en Soft Air. Si toutefois, votre revendeur ne peut vous réparer votre réplique, remplissez le certificat de garantie et envoyez-le avec votre pistolet complet à CYBERGUN S.A. qui assurera la réparation sous 3 semaines. **CYBERGUN S.A. - BP 87 - 91072 Bondoufle Cédex - FRANCE.**

Dit pistool heeft een levenslange garantie voor fabricagefouten. Indien het pistool op een onjuiste manier werd gehanteerd, als het werd gedemonteerd of als de samenstelling werd gewijzigd, vervalt de garantie. Anderzijds zal tevens het gebruik van andere kogels dan de kogels die verdeed worden door «CYBERGUN S.A.» de garantie te niet doen. In al deze gevallen moet men zich vooreerst nach zijn gespecialiseerde verdeler wenden. **CYBERGUN S.A. - BP 87 - 91072 Bondoufle Cédex - FRANCE.**

Für diese Waffe gilt der gesetzliche Gewährleistungsanspruch von 2 Jahren auf Fabrikationsfehler. Der Gewährleistungsanspruch erlischt bei unsachgemäßer Benutzung der Waffe, Benutzung falscher BB's oder Modifizierung der Waffe.
DEUTSCHLAND : German Sport Guns GmbH, Oesterweg 21, 59469 Ense-Höingen, Germany SCHWEIZ : FREIBURGHaus SA - CP 149 - 1225 Chene Bourg.

Questa arma beneficia di una garanzia illimita contro tutti i difetti di fabbricazione. Nessuna garanzia sara applicata se l'arma e' stata manipolata in maniera scorretta o anche se l'arma e' stata smontata o modificata. D'altra parte anche l'utilizzo di pallini non distribuiti da Cybergun comportera l'annullamento della garanzia. **Distribuito in Italia dai migliori rivenditori.**

Esta pistola tiene una garantia illimitada contra cualquier defecto de fabricacion. Esta o cualquier otra garantia perdera todos sus efectos en caso de uso incorrecto, desmontaje o modificacion. Por otro lado, la utilizacion de otras bolas que no sean las distribuidas por anulara la garantia. En cualquier caso, lo primero que debe hacer es dirigirse a su vendedor especializado Soft Air. No obstante, si su vendedor no puede reparar su replica, rellene el certificado de garantia y envíelo con su pistola completa a : **CYBERGUN S.A. - BP 87 - 91072 Bondoufle Cédex - FRANCE. + 33 1 69 11 71 00**

NAME / NOM / NOMBRE : _____ AGE / EDAD : _____

AD(D)RESSE / DIRECCION : _____

COUNTRY / PAYS / PAIS : _____

(Send to your country distributor / Envoyez au distributeur de votre pays / Enviar al distribuidor de su país)

TELEPHONE / TELEFONO (DAY/JOURNÉE) _____

DESCRIBE THE BREAK DOWN / DECRIVEZ LA PANNE / DESCRIBA LA AVERIA : _____

REFERENCE OF YOUR GUN / REFERENCE DE VOTRE PISTOLET / REFERENCIA DE SU PISTOLA

DATE OF PURCHASE / DATE D'ACHAT / FECHA DE COMPRA : _____

STAMP OF YOUR RETAILER CACHET DE VOTRE DÉTAILLANT / SELLO DE SU VENDEDOR :

SEND THIS PAGE FULLY COMPLETED TO THE DISTRIBUTOR OF YOUR COUNTRY

ENVOYEZ CE CERTIFICAT DUMENT REMPLI AU DISTRIBUTEUR DE VOTRE PAYS (ADRESSE CI-CONTRE)

ENVIE ESTE CERTIFICADO CORRECTAMENTE RELLENO AL DISTRIBUIDOR DE SU PAIS.

