

BLOW BACK

GAS TYPE

Age: Above 18 Years

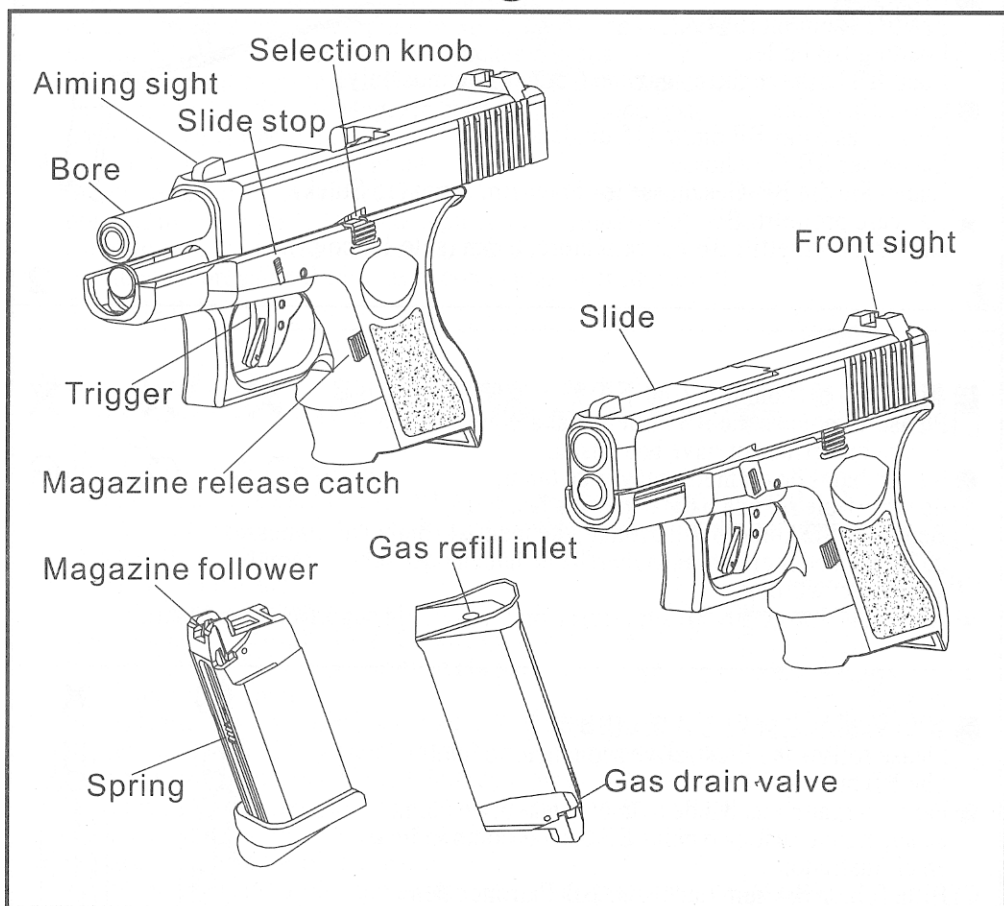

- 瓦斯注入
填充氣體務必垂直

Gas injection
To refill the gas with the gas container in vertical position

● Normalmente
Para rellenar el aire, hay que ser vertical.

Gaseinfüllung
Zum Nachfüllen des Gasbehälters in vertikaler Position halten.

★ Iniezione gas
Per caricare il gas con il contenitore, mettetelo in posizione verticale

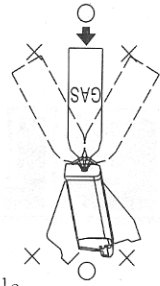

1

- BB彈裝填
裝填BB彈6m/m(15發入)

Loading BB bullet
Load BB bullet in the magazine, 6 mm (15 rounds only)

● Cargar las balas
Cargar las balas BB 6m/m (15 unidades)

Laden der BB-Geschosse
Laden Sie die BB-Geschosse ins Magazin, 6 mm (15 Stück)

★ Caricare proiettili BB
Caricate i proiettili BB nel caricatore, 6 mm (solo 15 colpi)

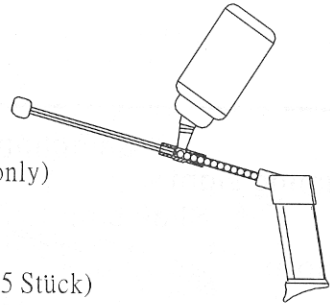

2

- 請勿使用超過6mm、表面不平整、或使用過之BB彈
- Please do not use the BB bullets that are over 6mm, rough on surface or have been used.

● No use balas de diámetro mayor de 6mm, de superficie rústica o balas BB usadas.

Benutzen Sie keine BB-Patronen, die mehr als 6mm Durchmesser aufweisen oder eine raue Oberfläche haben oder schon einmal verwendet wurden.

★ Non usate i proiettili BB superiori a 6mm, ruvidi in superficie o già usati.



- 請依照圖示之排列方式裝填BB彈

Please follow the illustrative sequences to load the BB bullets.

● Favor cargar balas BB de diámetro mayor de 6mm, de superficie rústica o balas BB usadas como indicado en el ilustrado.

Bitte folgen Sie zum Laden der BB-Patronen den entsprechenden Abbildungen.

★ Seguite le illustrazioni per caricare i proiettili BB.

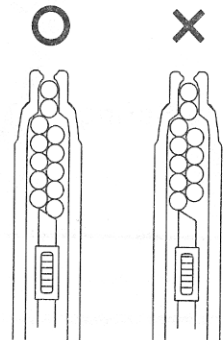

■ 彈匣入退要點

入彈匣時推到底如聽"答"一聲即到定位，
押下彈匣卡筴，彈匣即會脫離

注意：務必用手托住彈匣，以免造成掉落破損

□ Load and release the magazine

While loading the magazine, push it inward to the bottom till a "tick" sound is heard. Press the magazine release catch, the magazine will fall off from the stock. Attention: use hand to receive the magazine to prevent it from falling down to the ground.

● El cartuche en posición correcta

Empuje la cartuche de balas hasta el final, y se oye el sonido "Tak". Así significa ya está en su posición correcta Pulse el seguro del cartuche, y el cartuche se sale.

Advertencia: Sostenga el cartuche para evitar el daño.

○ Einsetzen und Herausnehmen des Magazins

Setzen Sie das Magazin ein, indem Sie es nach innen schieben, bis ein "Klicken" vernehmbar ist. Drücken Sie den Magazinfreigabverschluss. Das Magazin fällt aus dem Schaft heraus. Achtung: Halten Sie das Magazin dabei mit der Hand fest, um Stürze zu vermeiden.

★ Inserire e rimuovere il caricatore

Mentre inserite il caricatore, premetelo fino in fondo sino a quando non sentite un "click". Premete il pulsante di rilascio del caricatore e questo cadrà automaticamente dal calcio.

Attenzione: prendete il caricatore con la mano per impedirgli di cadere in terra.



3

■ 第一次射擊之送彈

初次擊發時需將滑套往後退至定點放開後滑套向前上膛擊鎚卡於後方即可發射

□ First load of bullet for firing

Pull the slide backward to a specific position, then release and let the slide moving forward to load the bullet in the firing chamber, and retain the hammer at the rear position, ready for firing.

● El seguro del cartuche

El suministro del primer disparo

Necesita jalar el deslizador hacia atrás a su posición y luego suétele. El percutor se queda la parte atrás y ya está lista para disparar.

○ Erstes Einsetzen von Geschossen zum Abfeuern

Ziehen Sie den Gleitzug nach hinten bis zu einer festgelegten Position, lassen Sie ihn dann los und der Gleitzug bewegt sich wieder nach vorn und lädt dabei das Geschoss in die Abschusskammer. Ziehen Sie den Hammer nach hinten - das Gerät ist schussbereit.

★ Prima carica di proiettili da sparare

Tirate indietro il carrello fino ad una posizione specifica, poi lasciatelo e fatelo tornare avanti per caricare il proiettile nella camera di scoppio, tenendo il cane indietro in modo da essere pronti a sparare.

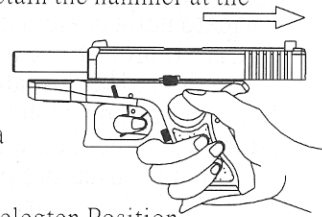

4

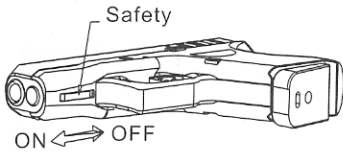

- 保險 (安全裝置)
- Safety (protection device)
- El seguro (El dispositivo de la seguridad)
- Sicherheit (Sicherheitsgerät)
- ★ Sicura (sistema di protezione)

5

■ 初次裝填彈擊發時需先將滑套後拉使其BB彈上膛，擊扣扳機即可發射
 注意：填充子彈以15發為限
 BB彈發射完畢，滑套定位於後方此無子彈之狀況，如欲繼續射擊
 填充子彈後下按滑套保險後上膛

□ When the slide is pulled back and released forward, the bullet is loaded in the firing chamber, press the trigger to fire the loaded bullet.

Attention: The maximum containment for a magazine is 15 rounds. After the last BB bullet is fired, the slide will be retained in the back position, it means an empty magazine condition. If you want to resume the firing, insert a new fully loaded magazine, press the slide stop to release the slide and to reload the bullet.

● La primera vez que carga el cartuche, hay que jalar el deslizador hacia atrás. Y toque el gatillo para disparar.

Advertencia: La limitación de las balas es 15 unidades.

Cuando termina el disparo, el deslizador se queda atrás. Significa que está en posición de no bala.

○ Nachdem der Gleitzug zurückgezogen und wieder nach vorn geschneilt ist, befindet sich ein abschlussbereites Geschoss in der Abschusskammer.

Betätigen Sie den Abzug, um das Geschoss abzuschießen.

Achtung: In ein Magazin passen maximal 15 Geschosse.

Nachdem das letzte BB-Geschoss abgefeuert wurde, geht der Gleitzug zurück in die rückwärtige Position. Dies bedeutet, das Magazin ist leer. Falls Sie weiter schießen wollen, so setzen Sie ein neues, voll geladenes Magazin ein. Drücken Sie auf den Gleitzugstopp, um den Gleitzug freizugeben und Geschosse nachzuladen.

★ Tirato indietro il carrello e poi lasciandolo tornare avanti, il proiettile è caricato nella camera di scoppio, a questo punto premete il grilletto per sparare il proiettile caricato in canna.

Attenzione: Un caricatore può contenere al massimo 14 colpi.

Sparato l'ultimo proiettile BB, il carrello rimane nella posizione posteriore, ad indicare che il caricatore è vuoto. Se volete continuare a sparare, inserite un caricatore pieno e premete il pulsante di sblocco del carrello per rilasciarlo e ricaricare un proiettile.

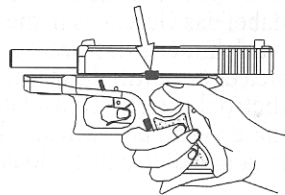
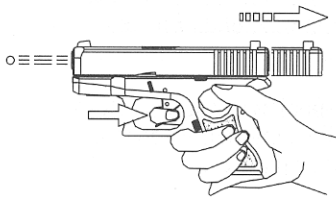

6

■ 長時間連續發射容易使彈匣過於低溫，影響氣體壓力及子彈出速，此為正常現象非故障所致。擊發時請勿倒轉擊發此動作無法使氣體揮發產生霧氣噴出容易導致零件耗損

□ After a long and continued firing practice, the low temperature of the magazine will cause a reduced gas pressure as well as the low velocity of bullet. It is a normal condition, not a trouble. Never practice the reverse firing for this action renders the gas hardness to volatilize and to produce the atomized gas of ejection which leads the damaged to the parts.

● Si quiere continuar el disparo, rellene el cartuche y jala el deslizador hacia atrás como el paso anterior.

El disparo continuo hace el cartuche de balas en temperatura baja, y afecta a la presión del aire y la velocidad de bala. Eso es normal.

○ Nach längerem, ununterbrochenem Schießen passiert es, dass die Temperatur im Magazin absinkt und dadurch der Gasdruck wie auch die Geschwindigkeit abnimmt. Dies ist eine normale Erscheinung und kein Anlass zur Sorge. Halten Sie das Gerät beim Schießen nicht seitenverkehrt (d.h. Lauf nach unten) Dies kann zu Gasverflüchtigung und Beschädigung der Einzelteile führen.

★ Dopo una lunga e prolungata sessione di sparato, la bassa temperatura del caricatore comporterà una riduzione della pressione del gas e diminuirà velocità dei proiettili. Si tratta di una condizione normale, non di un guasto. Non provate mai a sparare con il fucile al contrario, dato che questa azione fa volatilizzare la densità del gas e produce perdite di gas atomizzato che possono danneggiare i componenti.

7

■ 發射完畢

發射完畢欲收藏時將彈匣取出後往下按滑套保滑套就定位，擊扣扳機讓擊鎚回復定位

□ After the firing practice, take off the magazine from the stock, push down the slide stop to hold the slide in place and press the trigger to release the hammer.

● Disparo finalizado

Quando termina el disparo y quiere guardar la pistola, saque el cartuche de bala. Y después empuje el seguro del deslizador

○ Nach dem Schießen

Nachdem Sie mit der Schießübung fertig sind, müssen Sie das Magazin abnehmen. Drücken Sie den Gleitzugstopp nach unten und fixieren Sie den Gleitzug. Betätigen Sie dann den Abzug, um den Hammer freizugeben.

★ Dopo aver sparato

Finito di sparare, toglie il caricatore dal calico, tenete premuto in basso il pulsante di sblocco, in modo da tenere bloccato il carrello, quindi premete il grilletto per rilasciare il cane.

8

- 注意：如有子彈請取出
- Attention: Take out any bullet that is inside.
- Advertencia: Retire todas las balas.
- Achtung: Nehmen Sie vorhandene Patronen heraus.
- ★ Attenzione: Togliete qualunque proiettile rimasto dentro.

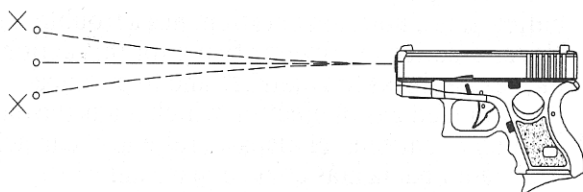
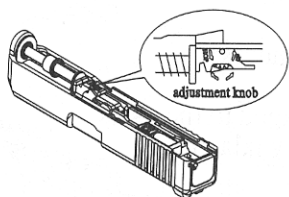
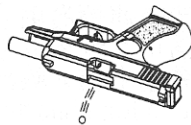

- 彈道調整 □ Bullet Path Adjustment ● Ajuste balístico
- Einstellung der Schusslinie ★ Regolazione del percorso del proiettile

<ul style="list-style-type: none"> ■ 子彈飛行狀態 □ Bullet Flying State ● Trayecto de la bala ○ Flugbahn der Patrone ★ Stato di volo del proiettile 	<ul style="list-style-type: none"> ■ 改善方法 □ Improvement ● Método de mejoramiento ○ Verbesserung ★ Miglioramento
<ul style="list-style-type: none"> ■ 子彈上飄 □ Bullet with deflection upward ● Hacia arriba ○ Flugbahn nach oben gebogen ★ Proiettile con deviazione verso l'alto 	<ul style="list-style-type: none"> ■ 將調整鈕向左調 □ Turn the adjustment knob leftward ● Doblar la perilla hacia la izquierda ○ Drehen Sie den Einstellknopf nach links. ★ Girate a sinistra la manopola di regolazione
<ul style="list-style-type: none"> ■ 最長的射擊距離 □ Longest shooting distance ● Mximo alcance ○ Maximale Schussdistanz ★ Massima distanza di sparò 	<ul style="list-style-type: none"> ■ 調整鈕保持不動 □ Keep the adjustment knob unchanged ● Sin ajuste de la perilla ○ Der Einstellknopf verbleibt in der Ausgangsposition ★ Non toccate la manopola di regolazione
<ul style="list-style-type: none"> ■ 子彈下墜 □ Bullet with deflection downward ● Bala hacia abajo ○ Flugbahn nach unten gebogen ★ Proiettili con deviazione verso il basso 	<ul style="list-style-type: none"> ■ 調整鈕向右調 □ Turn the adjustment knob rightward ● Doblar la perilla hacia la derecha ○ Drehen Sie den Einstellknopf nach rechts. ★ Girate a destra la manopola di regolazione

■ 大部分解

先將滑套後拉至上膛位置，壓下彈夾鈕並取出彈夾

□ Major Disassembly

Pull the sleeve backward to loading position. Press the magazine button and take out the magazine.

● Desarme general

Primero tira el deslizador hacia atrás y arriba, para luego oprimir la perilla del cartucho y retirarlo.

○ Demontage

Ziehen Sie die Muffe zurück bis zur Ladeposition. Drücken Sie auf den Magazinknopf und entnehmen Sie das Magazin.

★ Smontaggio generale

Tirate indietro l'elevatore del caricatore alla posizione di carica. Premete il pulsante del caricatore e togliete il caricatore.



10-1

■ 壓下滑套固定鎖並將滑套往前移，取出滑套

□ Press the slide lock and move the slide forward.

Take out the sleeve.

● Ensambla el resorte y la barra guía siguiendo a la figura.

○ Drücken Sie auf das Schieberschloss und bewegen Sie den Schieber nach vorn. Nehmen Sie die Muffe ab.

★ Premete lo slide di blocco e muovete avanti lo slide.

Togliete l'elevatore.

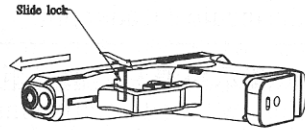

10-2

■ 依圖之順序將復進簧及導桿取出。將復進簧襯套往前推

□ Follow the illustrative sequences to take out the recoil spring and the leader pin. Push forward the recoil spring sleeve.

● Siguiendo a la secuencia dada en la figura, retira el resorte y la barra gu a para luego empujar el manguito del resorte hacia adelante.

○ Halten Sie sich an die Darstellungen, um Rückstoßfeder und Führungsstift herauszunehmen.

Drücken Sie die Muffe der Rückstoßfeder nach vorn.

★ Seguite le illustrazioni per togliere la molla di rinculo e leader pin. Premete avanti l'elevatore della molla di rinculo.

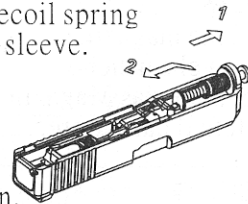

10-3

■ 取出槍管組

□ Take out the gun pipe assembly.

● Retira el barril de la pistola.

○ Nehmen Sie den Gewehrlauf ab.

★ Togliete il gruppo canna del fucile.

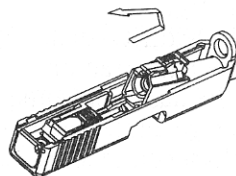

10-4

■ 組合 依圖示置入槍管組

□ Assembly Follow the illustrative instructions to put back the gun pipe assembly.

● Ensamblaje Introduce el barril de la pistola siguiendo a la figura.

○ Montage Folgen Sie den Abbildungen, um den Gewehrlauf wieder einzusetzen.

★ Montaggio Seguite le illustrazioni per rimettere il gruppo canna del fucile.

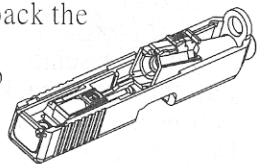

11-1

■ 依圖示之順序組合復進簧及導桿

□ Follow the illustrative instructions to combine the recoil spring and the leader pin.

● Ensambla el resorte y la barra guía siguiendo a la figura.

○ Folgen Sie den Abbildungen, um Rückstoßfeder und Führungsstift wieder einzusetzen.

★ Seguite le illustrazioni per combine la molla di rinculo e leader pin.

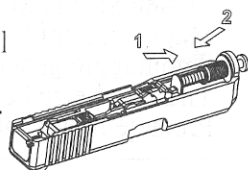

11-2

■ 依圖示將滑套與槍身組合

□ Follow the illustrative instructions to combine the sleeve and gun body.

● Ensambla el manguito y la unidad siguiendo a la figura.

○ Folgen Sie den Anweisungen, um Muffe und Gewehrkörper wieder zusammenzufügen.

★ Seguite le illustrazioni per combinare l'elevatore e la canna del fucile.

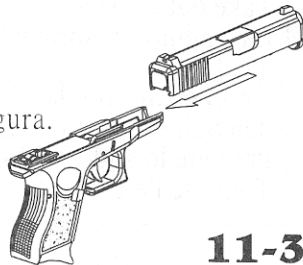

11-3

■ 上彈夾

□ Load the magazine.

● Coloca el cartucho.

○ Setzen Sie das Magazin wieder ein.

★ Mettete il caricatore.



11-4

■ 定期保養 □ Periodic maintenance

● Mantenimiento Regular ○ Periodische Pflege

★ Manutenzione periodica

■ 運動潤滑不夠時請參照圖示上油

□ Lubricate it in accordance with the indications shown in the figure.

● Cuando se hace difícil el movimiento, lubrique la pistola como la ilustración.

○ Schmieren Sie das Gerät entsprechend der in den Abbildungen gezeigten Arbeitsgängen.

★ Lubrificatelo secondo le indicazioni mostrate in figura.

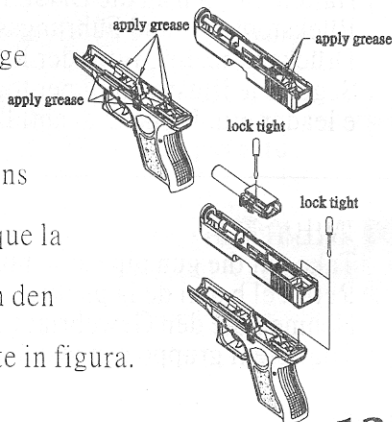

12

槍枝狀況	原因	處理方法
無法動作	關閉保險	將保險解除即可
	彈匣瓦斯過多	由充氣口或出氣閥向下按壓釋放少量氣體即可 注意：釋放氣體時不可對準火源以及人畜
	彈匣瓦斯不足	填充瓦斯氣體容量不足或特別低溫之情況 解決方法：填充適量瓦斯氣體即可
	不明原因	請至購買之經銷店維修
無法出彈	BB 彈變形	請勿選用使用過和選用劣質 BB 彈
	彈道孔內有異物 給彈結構部份損傷	彈匣上彈道內 BB 彈擠壓卡住或有異物阻塞將雜物清除即可 請至購買之經銷店維修
滑套無法回復定位	給彈口附近有異物阻塞	將異物清除即可
BB 彈發射滑套動作不順	氣溫過低（冬季時）	將彈匣放置室內待溫度回復方可使用 建議使用兩個彈匣交替使用
	彈匣瓦斯不足（1 個彈匣長時間使用或連續快速發射，造成快速冷卻結冰）	
	彈匣氣壓不足	填充瓦斯即可
	擊發結構損壞	請至購買之經銷店維修
	氣密橡膠摩擦破損 運動之潤滑不夠	參考潤滑作業程序
BB 彈射程不夠	入彈橡膠破損	
	彈簧彈性疲乏	請至購買之經銷店維修
	出氣口結構損壞	

Condition	Causes	Correction
No action	Safety is locked	Release the safety
	Too much gas	Press the refill inlet or the drain valve to breed an adequate amount of gas. Caution: Never aim the discharged gas to a fire, animal or person.
	Insufficient gas	Insufficient gas filled or at a very low temperature. Solution: Inject an adequate amount of gas into the gun.
	Unknown reason	Please contact our distributor.
No load of bullet	Deformed BB bullet The bore is clogged with extraneous material	Use the standard BB bullet only. Remove the extraneous material from the bore.
The slide fails to return to the position	An extraneous material jams at the front end of the barrel	Remove the extraneous material
The motion of the slide is not smooth while firing BB bullet	The ambient temperature is too low (in winter)	Place the magazine indoor to recover the temperature. It is recommended to prepare two magazines.
	Insufficient gas in the magazine (a long and continued firing causes quick cooling and frozen)	
	Low gas pressure in the magazine	Refill the gas
	The trigger mechanism is out of work The air-tight rubber seal is worn out or damaged	Please contact our distributor.
Short projectile	Poor lubrication	Please carry out the periodic lubrication accordingly
	The rubber seal is damaged	Please contact our distributor
	The spring fatigue	
	The gas discharging mechanism is broken	

Condición Irregular	Causa	Solución
No puede usar	Seguro Cerrado	Librar el seguro
	Demasiado gas	Pulsar la salida de aire hacia abajo. Advertencia: Al desechar el aire, no la ponga contra el fuego o animal.
	Gas del cartuche insuficiente	La condición del contenido del gas insuficiente o temperatura baja. Solución: Rellenar el gas
	Causa no conocida	Lleve la pistola al distribuidor
La bala no sale	Desformación de la bala	No use las balas usadas o de mala calidad.
	Cosa desconocida en la trayectoria	Las balas torsidas o algo desconocido queda en la trayectoria . Solución: Quite los.
	Daños en las partes de suministrar las balas	Lleve la pistola al distribuidor
El deslizador no vuelve a su posición	Algo congestionada en la parte de suministrar las balas	Quite las cosas.
El movimiento del deslizador extraño cuando dispara.	Temperatura demasiada baja (en invierno)	Ponga el cartuche de bala en temperatura ambiental. Recomendación: Use dos cartuches en turno.
	Gas del cartuche insuficiente (Se usa el cartuche por mucho tiempo o dispara rápida y continua , y causa la congelación.	
	Presión de cartuche insuficiente	Rellenar el gas
	Daño en la composición de disparo	Lleve la pistola al distribuidor
	Rotura o desgaste del hule	Consulte el procedimiento del lubricación
Alcance de fuego insuficiente	Lubricante insuficiente	
	Rotura del hule	
	Fatiga del elevador	Lleve la pistola al distribuidor
	Daño en la composición de la salida de aire	

Problem	Ursache	Lösung
Schießt nicht.	Gerät ist gesichert	Entsichern Sie.
	Zu viel Gas	Drücken Sie auf die Wiederfülleinlage oder das Ablassventil, um die Gasmenge zu beeinflussen. Vorsicht: Während Sie Gas ablassen, zielen Sie mit dem Gerät nicht auf Feuer, Tiere oder Personen.
	Zu wenig Gas	Zu wenig Gas aufgefüllt oder zu geringe Temperatur. Lösung: Füllen Sie das Gewehr mit der entsprechenden Gasmenge auf.
	Unbekanntes Problem	Wenden Sie sich an den Fachhandel.
Geschosse lassen sich nicht laden.	Deformierte BB-Geschosse	Benutzen Sie nur Standard BB-Geschosse.
Der Gleitzug geht nicht auf seine Position zurück	Der Lauf ist verstopft.	Entfernen Sie Verstopfungen aus dem Lauf.
	Verunreinigungen blockieren das vordere Ende des Gewehrschafts.	Entfernen Sie Verunreinigungen
Während der Benutzung von BB-Geschossen bewegt sich der Gleitzug unregelmäßig.	Die Umgebungstemperatur ist zu niedrig (Winter)	Legen Sie das Magazin an einen Ort mit Normaltemperatur. Es wird nicht empfohlen, zwei Magazine bereit zu halten. Füllen Sie das Gas auf.
	Nicht ausreichend Gas im Magazin (langes ununterbrochenes Schießen verursacht schnelle Abkühlung)	
	Niedriger Gasdruck im Magazin	Bitte kontaktieren Sie den Fachhändler.
	Der Abzugsmechanismus ist gestört.	
Kurze Schussweite	Der luftdichte Gummiverschluss ist verschlissen oder beschädigt.	Bitte kontaktieren Sie den Fachhandel.
	Schlechte Schmierung	Bitte schmieren Sie das Gerät in periodischen Abständen.
	Der Gummiverschluss ist beschädigt. Die Feder ist verschlissen. Der Gasablass-Mechanismus ist gestört.	Bitte kontaktieren Sie den Fachhandel.

Condition	Causes	Correction
Non succede nulla	La sicura è bloccata	Togliete la sicura
	Troppo gas	Premete la presa di riempimento o la valvola di drenaggio per fornire una quantità adeguata di gas. Nota bene: non sparate mai il gas contro fuoco, animali o persone.
	Gas insufficiente	Gas insufficiente o a temperatura molto bassa. Soluzione: caricate una quantità sufficiente di gas nel fucile.
	Ragione sconosciuta	Contattate il distributore.
I proiettili non si caricano	Proiettile BB deformato	Usate solo i proiettili BB standard
Il carrello non ritorna in posizione	L'anima è inceppata per via di oggetti estranei	Togliete gli oggetti estranei dall'anima
	Un oggetto estraneo lo blocca nella parte anteriore della canna	Togliete l'oggetto estraneo
Il movimento del carrello non è scorrevole durante lo sparo dei proiettili BB	La temperatura è troppo bassa (in inverno)	Mettete il caricatore al riparo per tornare alla temperatura normale. Si raccomanda di preparare due caricatori. Riempite con altro gas
	Gas insufficiente nel caricatore (una lunga sessione di sparo causa raffreddamento veloce e congelamento)	
	Pressione bassa del gas nel caricatore	Contattate il distributore
	Il meccanismo del grilletto non funziona	
Proiettili sparati a poca distanza	Il sigillo di gomma a tenuta d'aria è consumato o danneggiato	Contattate il distributore
	Poca lubrificazione	Svolgete regolarmente le operazioni di lubrificazione
	Il sigillo di gomma è danneggiato La molla non funziona bene Il meccanismo di sparo del gas è rotto	Contattate il distributore

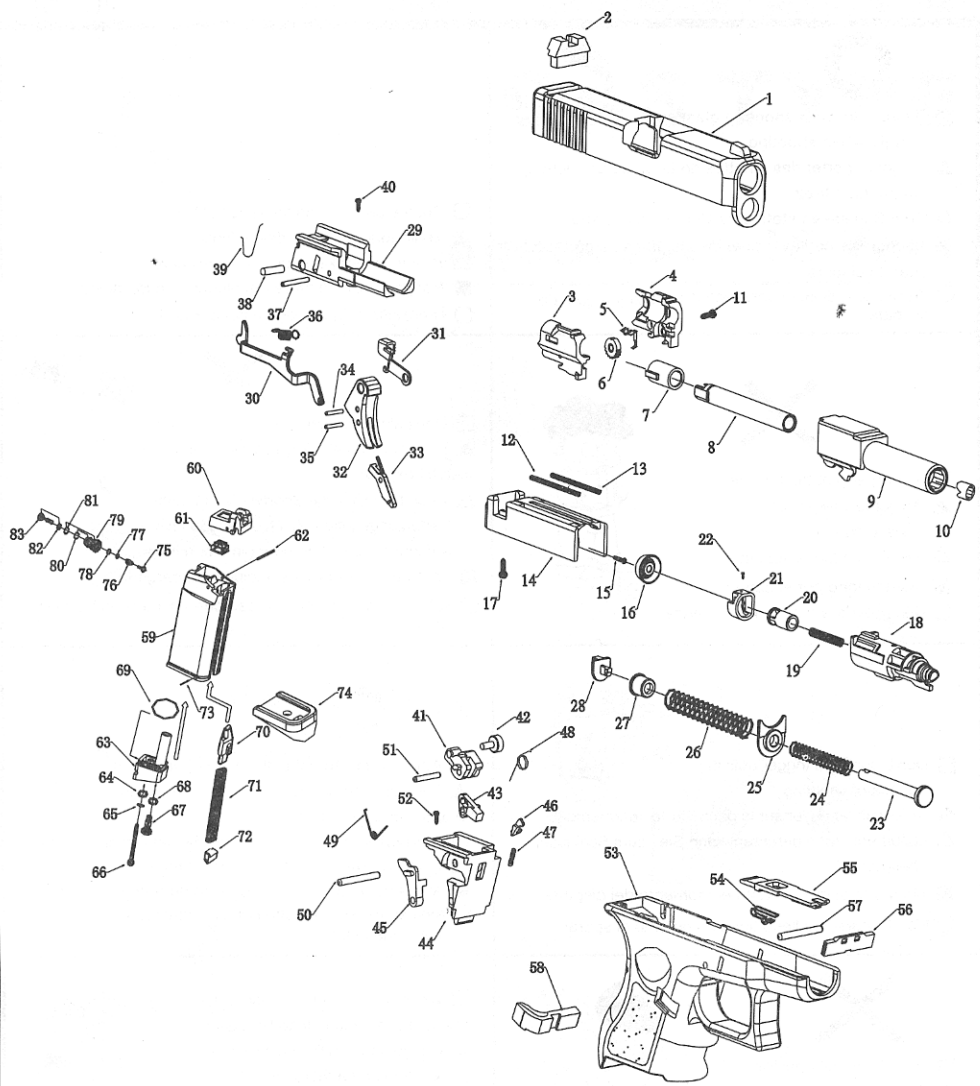

CHOOSE ACCESSORIES

Specialized new design
"Hidden gas valve"

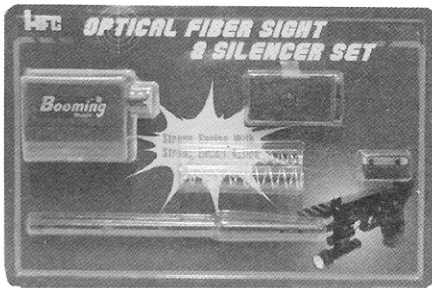
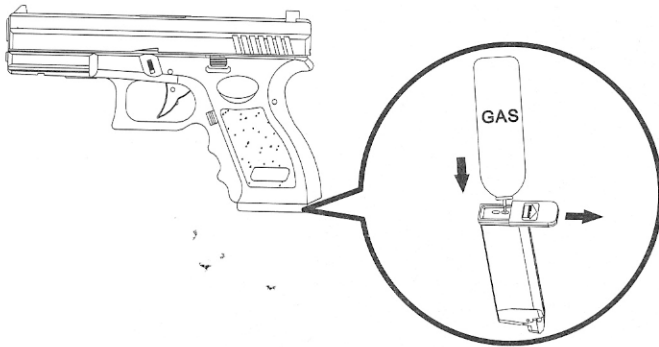

H-185A H-185B



H-622B

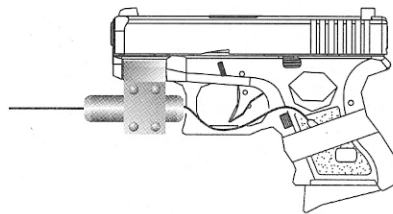
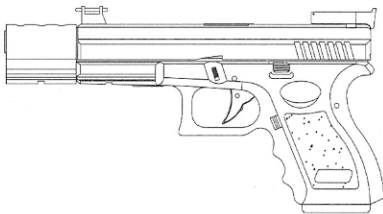

Ho Feng Industry Co., Ltd
<http://www.hofeng.com>