



警告

- 未成人需成人陪伴操作。
- 使用電動槍時需配戴護目鏡。
- 粗心或濫用電動槍容易造成自己及他人身體上的傷害。
- 不能將槍口對人或動物。
- 操作電動槍前請確實研讀使用說明書。
- 買家及玩家購買、使用電動槍需遵守各國當地法令與規定。
- 槍使用完畢請拔除電池。

TW



WARNING

- Product is intended for adults 18 years and older.
- Wear proper eye protection while shooting.
- Misuse may cause injury or death.
- The muzzle of an airsoft gun should never be pointed at someone to cause injury.
- Read this entire manual to ensure proper usage.
- Buyers and users should obey the laws and rules of the local authority.
- **Remove the battery from the product when it is not in use.**

EN



ATENCIÓN

- Si el jugador o jugadores tienen menos de 18 años se les requerirá ir acompañados de un mayor de edad que se responsabilice del menor en todo momento.
- Durante la práctica del Airsoft, es obligatorio llevar gafas de protección ocular acorde a las normativas vigentes en todo momento.
- El uso descuidado o indebido del Airsoft puede causar fácilmente daños a sí mismo y a los que le rodean.
- No se debe apuntar a personas o animales.
- Lea bien los manuales que acompañan las réplicas antes de empezar a usarlas para practicar Airsoft.
- Los poseedores de réplicas de Airsoft deben seguir estrictamente las leyes y regulaciones locales vigentes en el país de residencia o uso de las mismas, e informarse debidamente en los puntos de venta o autoridades del país antes de comprar y utilizar cualquier réplica de airsoft.
- **Retire la batería del producto cuando no esté en uso.**

ES



ATTENTION

- Ce produit est réservé aux utilisateurs de 18 ans et plus.
- Toujours porter des protections oculaires adaptées lors de l'utilisation du produit.
- La mauvaise utilisation de ce produit peut causer des blessures graves ou la mort.
- Ne jamais pointer le canon de la réplique vers une personne ou un animal.
- Lire attentivement le mode d'emploi avant d'utiliser ce produit.
- L'acheteur et l'utilisateur de ce produit doivent se conformer aux lois du pays qui réglementent l'usage et la possession de répliques airsoft.
- **Retirez la batterie du produit lorsque vous l'utilisez.**

FR



警告

- 対象年齢18才以上。
- 弾を発射する時やゲームなどの場合は、必ずプロゴーグルを装着してください。
- 不用意に引き金を引くと非常に危険です。
- 50m以内は危険です。
- 取扱説明書は最後まで必ずお読み下さい。
- 購入者及び販売者は、エアガンの使用及び所有に関するすべての現地法律に準ずる。
- ゲームが終わりましたら、バッテリーをコネクターから取り外してください。

JP



**G&G**  
ARMAMENT

**TAIWAN** ChangHua  
(Head Quarter)  
Sales Dept.  
Technology Dept.

Tel : +886-4-798-9000 Fax : +886-4-798-9900  
No.999, Zhonghua Rd. Shengang Township, Changhua County 50952, Taiwan (R.O.C.)  
sales@guay2.com, b2b@guay2.com PR Dept. | pr@guay2.com  
support@guay2.com

G2-201510-01-多

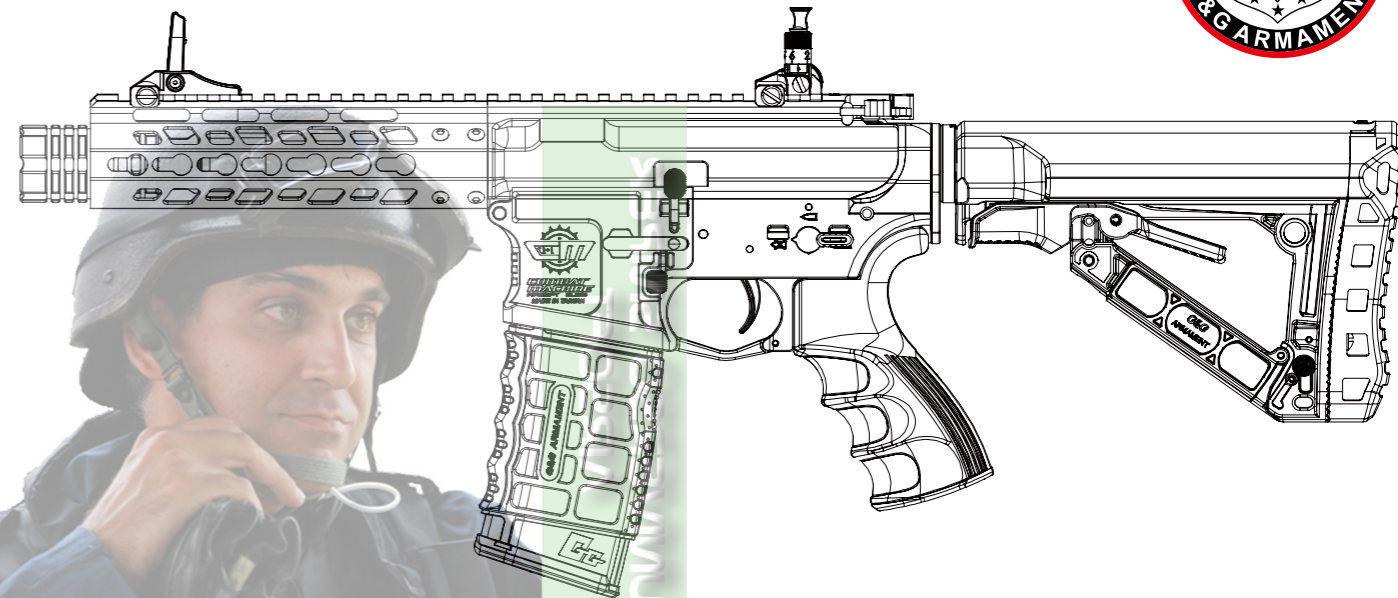

## CM16 WILD HOG SERIES

TW 說明書 | 01-06

EN Operating Instructions | 07-12

ES Instrucciones de operación | 13-18

FR Mode d'emploi | 19-24

JP 取扱説明書 | 25-30



**G&G**  
ARMAMENT

## [零件說明]

CM16 WILD HOG 13.5"

準星

槍機拉柄

CM16 WILD HOG 12"

彈匣釋放鈕

CM16 WILD HOG 9"

射擊選擇鈕

CM16 WILD HOG 7"

照門

護木

防火帽

槍托底板卡榫

伸縮槍托

槍托調整片

握把

彈匣釋放鈕

扳機

扳機護弓

彈匣

## [注意事項] ⚠

- 敬請搭配使用G&G生產之高精密度BB彈，確保槍枝最佳性能。
- 請勿使用無品質保證之廉價BB彈，將導致槍枝不可預期之卡彈、故障、零件損壞。
- 只能使用100%純度矽油保養，使用其他種類保養油可能導致塑膠、橡膠零件腐蝕。
- 請勿自行改造本槍零件，任何不當改造將喪失保固權利，並有可能觸犯法令。
- 射擊前請務必戴上護目鏡。

- 本產品限18歲以上成年人使用。
- 請仔細閱讀本手冊確保正確操作。
- 50m射程以內具有一定的危險性。
- 電池容量過低時請停止射擊。

## [射擊模式] ⚠ 未射擊前請關上保險。



關保險 - 槍枝無法擊發



半自動 - 單發射擊



全自動 - 連發射擊

## [設定電子板機] ⚠

設定三發點放功能前，請確認彈匣與內膛均無殘彈以策安全。  
由於低電壓或不同馬達規格會造成單發出雙彈情況，請確保電池為充飽狀態。

**[如何設定連發為三發點放]**  
請選擇單發模式並扣住扳機10秒不放，當晶片上的閃示燈亮起後，設定即完成。



**[恢復設定至連發]**  
重覆三發點放的設定步驟，即可恢復連發功能。



### [槍托調整]

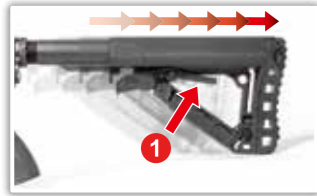

壓下調整片並且調整適合之槍托長度 (可6段調整)。

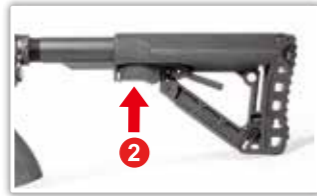

壓回。



壓下釋放鈕。



將後托支架向下拉開。 支架內空間可存放CR123尺寸電池。

### [電池安裝]

⚠ 請勿使用放電係數超過25C的鋰電池。

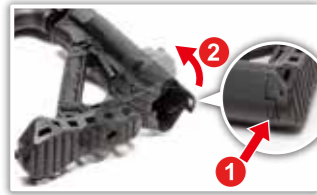

1. 壓下底板卡榫。  
2. 轉開底板。



取出電源接頭並確實接上電池。

### [彈匣設置]

⚠ 敬請搭配使用G&G生產之高精密度BB彈，確保槍枝最佳性能。 請勿使用無品質保證之廉價BB彈，將導致槍枝不可預期之卡彈、故障、零件損壞。

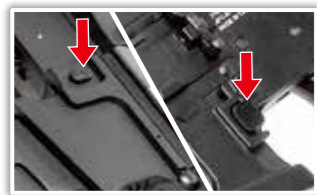

1. 壓下彈匣釋放鈕即可卸下彈匣。



1. 打開彈匣上蓋。  
2. 將BB彈填滿彈倉，然後蓋回上蓋。



轉動彈匣下方發條輪，直到無法轉動即代表已上緊發條。



插回彈匣，射擊中如無法上彈，請重新上緊發條。

### [準星調整]



將前準星放置在理想的位置。



旋緊螺絲。



1. 按下固定鈕。  
2. 摺疊或上掀。

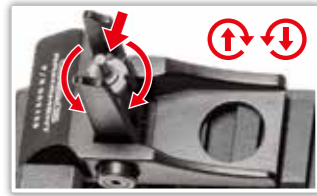

下壓星尖後可以旋轉調整高低。

### [照門調整]



將後照門放置在理想的位置。



旋緊螺絲。



摺疊或上掀。



風偏調整鈕(照門左右調整)。  
高低調整鈕(照門上下調整)。

### [彈道調整]

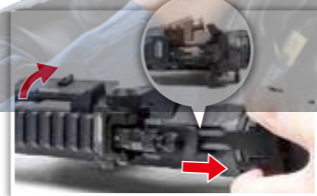

拉槍機拉柄，開起防塵蓋層蓋可順時針或逆時針調整內腔。



⚠ 彈道HOP-UP調整齒輪位於拋殼孔內，調整時請小心槍機飾片夾傷手指。 請勿側面持槍射擊，避免BB彈左右偏離。

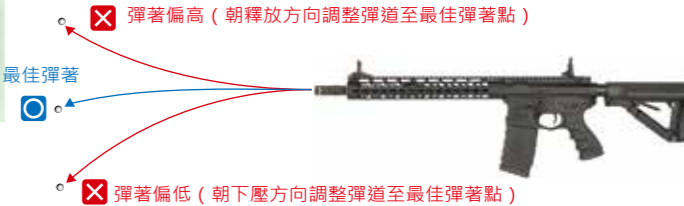

## [槍管清潔]



1. 將通槍條纏妥清潔布料，滴上砂油數滴。

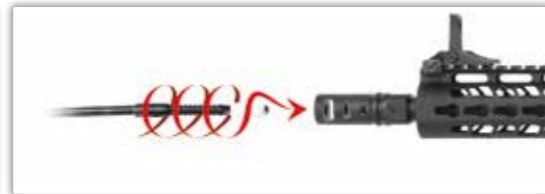

2. 將通槍條插入內管，旋轉通槍條帶出髒汗，重複以上步驟直到內管清潔。

## [卡彈排除]



1. 壓下彈匣釋放鈕。  
2. 取下彈匣。

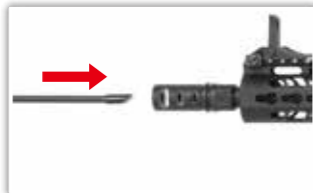

將Hop up撥回Normal位置，由槍管前端插入通槍條。



確認通槍條斜面朝下直插到底，移除堵塞BB彈。

## [故障排除]



如齒輪發出尖銳聲響

使用螺絲起子調整握把底部螺絲。



無作動

檢查馬達連接線(需卸下底板)。



無作動

檢查電池是否接妥，確認電池已經充電。

## [保養維護]



## [故障排除]

| 項目            | 原因  | 解決方式                           |
|---------------|---|--------------------------------|
| 完全無作動         | 射擊選擇鈕置於保險位置。  | 轉到半自動或全自動位置。                   |
|               | 電池沒有充電。   | 更換電池。                          |
|               | 電池接頭脫落。   | 接好接頭。                          |
|               | 電池正負極接反。  | 確認正負極位置再接上。                    |
|               | 超過馬達壽限(約5-6萬發)或馬達線接觸不良。                             | 更換馬達(可直接向當地經銷商或G&G購買)。檢修馬達線接頭。 |
| 馬達作動但無法擊發     | BB彈堵塞在彈匣中。  | 使用通槍條清理彈匣，移除堵塞之BB彈。            |
|               | BB彈堵塞在內腔中。  | 使用通槍條移除堵塞之BB彈。                 |
| 無法全自動操作(自動射擊) | 齒輪毀損。   | 洽詢經銷商或G&G購買新齒輪替換。              |
|               | 電力不足。   | 更換電池。                          |
|               | 彈匣上彈問題，接觸不良。  | 修復彈匣堵塞。                        |
| 射程變短          | 內腔損壞或磨損。  | 洽詢經銷商或G&G維修保養。                 |
|               | 活塞總成損壞或磨損(O環,活塞彈簧)。                                 | 更換零件(請向經銷商或G&G購買)。             |
|               | 內管堵塞。   | 使用通槍條清理內管。                     |
|               | 不適合的BB彈(太小或太重)。                                     | 使用G&G生產之高精度BB彈。                |
|               | 沒有砂油。   | 在內腔加入些許砂油。                     |
| 操作聲變大         | 過度頻繁的空發導致齒輪問題。                                      | 洽詢經銷商或G&G維修保養，更換零件(齒輪...等)。    |
|               | 齒輪損壞或磨損。  |                                |
|               | 過度頻繁的空發導致齒輪問題。                                      |                                |
| BB彈自槍管掉出      | 內腔總成損壞或磨損。  | 調整hop位置。                       |
|               | 沒有設置Hop。  |                                |
| 泡水槍           | 不適合的BB彈(太小或太重)。                                     | 使用G&G生產之高精度BB彈。                |
|               | 立刻停止操作，移除電池，將槍隻內外擦乾，待槍隻完全乾燥後再行試射。如有故障，請聯繫當地經銷商進行維修。 |                                |

## [免責聲明]

- ▶ 產品不一定包含照片中所有配件。
- ▶ 未成年人使用時一定要有成年人在旁監督。
- ▶ 買家及使用者必須完全遵守當地關於空氣槍的所有法律規定。

- ▶ 本操作手冊中所有產品僅為仿真造型，無任何真實武器功能性、設計意圖，亦不可與真實武器共同比照。
- ▶ 產品中所有G&G商標，均無接受任何真實武器、彈藥公司贊助、協助，亦無任何關連。實際產品與照片有落差可能性。

**[COMPONENTS]**

CM16 WILD HOG 13.5"

Folding Front Sight

Charging Handle

CM16 WILD HOG 12"

Magazine Catch Button

CM16 WILD HOG 9"

Selector Lever

CM16 WILD HOG 7"

Folding Rear Sight

KeyMod Rail System

Flash Suppressor

GOS-V3 Retractable Stock

Stock Buttplate Release Button

Stock Release Latch

Ergonomic Grip

Magazine Catch Button

Trigger

Trigger Guard

GMAG-V1 Magazine

**[WARNING]** ⚠️

- We recommend using G&G Armament high precision BB's on all G&G Armament guns to ensure proper feeding and performance.
- Using low quality BBs may jammed the gun and cause malfunction or damage the internal parts.
- For maintenance, apply the silicon oil on air nozzle, do not use other types of corrosive oil.
- Do not adjust the motor without authorization or by a certified technician.
- Always wear safety goggles when using this product.
- Product is intended for adults 18 years and older.
- Read this entire manual to ensure proper usage.
- May be hazardous up to 50 meters.
- Stop shooting when the battery power is low.

**[FIRING MODE & SAFETY]** ⚠️

Always keep the safety on if not ready to shoot.



**Safety On** - The gun will not fire.



**Semi Auto** - Single shot.



**Full Auto** - Automatic firing.

**[MOSFET SETTING]** ⚠️

Empty magazine and chamber before setting up the 3-rounds burst or full auto mode. Due to the low voltage from different battery and/or motor specifications, it might cause an auto-semi problem, please charge the battery to full when this problem occurs to assure the longevity of the product.

**[TO SET UP FULL AUTO TO 3-ROUNDS BURST]**

Switch the selector switch to semi-auto mode and hold the trigger for 10 seconds, the set-up is now completed.



**[TO RESET FULL AUTO]**

Repeat the same steps as setting up the 3-round bursts to restore the setting back.

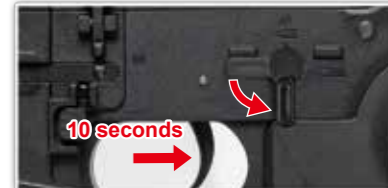

## [GOS-V3 STOCK ADJUSTMENT]

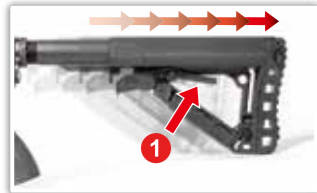

1. Pull the release Latch to adjust the position of the stock. (6 positions)



2. Pull the locking Latch until it clicks into place to secure the position of the stock.



Press the button.



Pull out the grip for the extra storage space.

## [INSTALLING THE BATTERY]

**⚠ Do not use batteries with discharge rate above 25C.**

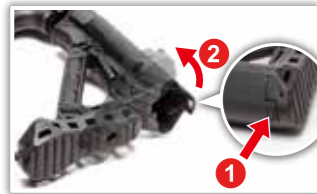

1. Press the button.  
2. Turn the stock buttplate.



Pull the wire set from the stock and connect the battery until it clicks.



Insert the battery into the stock.



Turn and reinstall the stock buttplate.

## [SETTING MAGAZINE]

**⚠ It is strongly recommended to use G&G Armament high precision BB's only. Using low quality BB pellets will shorten product life and void product warranty.**

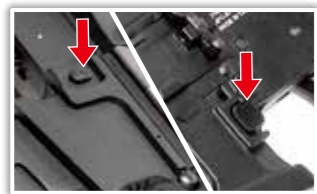

Press the magazine catch button on either sides of the receiver to release the magazine.



1. Open the top plate  
2. load BBs into the chamber and close the plate when the chamber is full.



Turn the winding wheel on the bottom of the magazine to tighten the spring. This will allow the BBs to feed through the top of the magazine.



Insert the magazine into the airsoft gun until it clicks into place.

## [FRONT SIGHT ADJUSTMENT]



Place the front sight onto the rail.



Fasten the screw.



1. Press down the button  
2. Fold down the front sight.

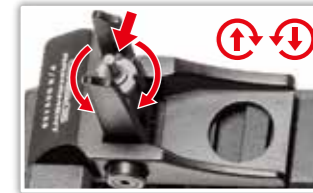

Press the button to adjust front sight up-down.  
Turning clockwise : Raises the impact point.  
Turning counterclockwise : Lowers the impact point.

## [REAR SIGHT ADJUSTMENT]



Place the rear sight onto the rail.

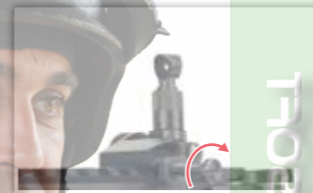

Fasten the screw.



Flip down or up.



Windage knob (left / right adjustment)  
Elevation knob (up / down adjustment)

## [CHARGING HANDLE & HOP-UP ADJUSTMENT]

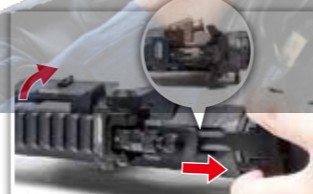

Pulling the charging handle will take the bolt back and open the port cover.

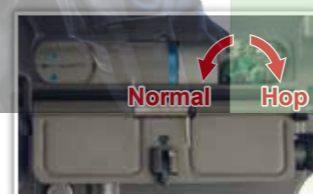

**⚠ Do not catch your fingers in the dummy bolt. Never hold the gun sideways as the BB pellets will curve right or left.**

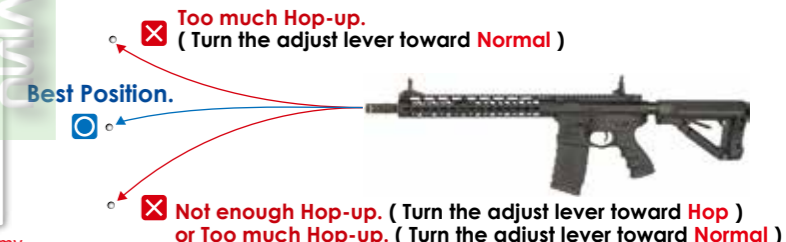

## [CLEANING THE BARREL]



1. Place a few drops of silicone oil or teflon oil on the cleaning cloth and wind around the rod.

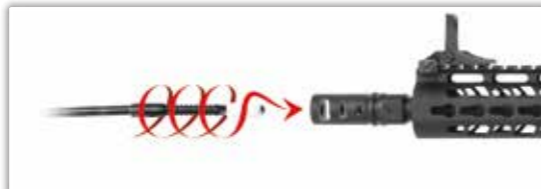

2. Insert the cleaning rod into the inner barrel, turning the rod as you insert. Repeat same steps until barrel is clean.

## [UNJAM]



Remove the magazine.

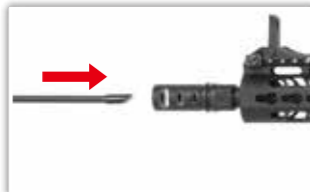

Return the hop up dial to normal position and insert the cleaning rod from the lead edge of the inner barrel.

## [TROUBLESHOOTING]



Use a screwdriver to adjust the screw at the bottom of the grip.



Check the wire set contact on the motor.



Make sure the battery is fully charged.

## [MAINTENANCE]



Be sure to have the rod facing down and reaching to the end. Remove clogged pellets.



- ▶ Make sure no dirt gets into the chamber to avoid clogging of pellets.
- ▶ Hop-up may be unstable for 200 to 300 rounds after using silicone oil. This is the normal operation of the gun.
- ▶ Never use CRC-556, WD40, or other corrosive lubricants.

## [TROUBLESHOOTING]

| SYMPTOM   | POTENTIAL   | CORRECTIVE  |
|---|---|---|
| No operation at all                                 | Selector lever is set to safety.<br>Battery is not charged.<br>Battery connector is disconnected.<br>The $\oplus$ and $\ominus$ of battery connector is reversed.<br>Expired motor life (50,000 to 60,000 rounds) or poor electrical connection.    | Set the selector lever to Semi or Full Auto.<br>Charge the battery.<br>Connect the connector.<br>Switch the batteries to the correct position.<br>Replace the dead motor (can be purchased from local dealer or directly from G&G). Check and repair the contacts.<br>Insert the charging rod into the magazine and move up and down a few times to remove clogged pellets. |
| Although motor is revolving, no pellet can be fired | Pellets are clogged inside the magazine.<br>Pellets are clogged in the chamber.<br>Faulty gear.   | Remove clogged pellets using the cleaning rod.<br>Purchase the replacement gear from your dealer or G&G and repair.   |
| Impossible full-auto operation (automatic firing)   | Insufficient battery power.<br>Faulty pellet feed of magazine.<br>Poor electrical connection.   | Charge the battery.<br>Repair clogging of the magazine.<br>Consult your dealer or G&G for overhaul maintenance or repair.   |
| Shooting distance becomes shorter                   | Damaged or worn chamber set.<br>Damaged or worn piston set (O-ring, piston spring)<br>Something is jammed in the inner barrel<br>Faulty BB pellets (too small or heavy)<br>Shortage of silicone oil<br>Gear problem caused by too many blank firing | Replace the replacement parts (purchase from your dealer or G&G)<br>Use the cleaning rod and clean the inner barrel.<br>Use G&G Armament high precision BB's.<br>Place a few drops of silicone oil onto the upper chamber.  |
| Too loud operating noise                            | Worn or damaged gear<br>Gear problem caused by too many blank firing<br>Damaged or worn chamber set.  | Consult your dealer or G&G for overhaul maintenance, part replacement (gear, etc.) or repair.   |
| Pellets being fallen out from barrel end            | No hop setting.<br>Faulty BB Pellets (too small or heavy)   | Turn the hop adjustment lever toward Hop.<br>Use G&G Armament high precision BB's.  |
| If gun gets wet                                     | Stop operation immediately, disconnect the battery, wipe off water from inside the main body and the battery. After the gun is completely dry, carry out trial firing. If the unit is not operational, please contact your local dealer for repair. |   |

## [DISCLAIMER]

- ▶ Accessories in the pictures are not always included with product.
- ▶ Adult supervision required for users under 18 years of age.
- ▶ The purchaser and user should conform to all laws governing the ownership of airsoft guns.
- ▶ All products in this manual are imitation firearms and are not intended nor represented to be comparable in design, appearance, or function to any actual firearm offered by other manufacturers.
- ▶ Product names are trademarks of G&G, which has no affiliation to, and is not associated, or sponsored by any manufacturer of actual or imitation firearms. Products may vary from those pictured.

## [COMPONENTES]

CM16 WILD HOG 13.5"

Guía o mira delantera

Manija de carga

CM16 WILD HOG 12"

Botón retenedor de cargador

CM16 WILD HOG 9"

Selector

CM16 WILD HOG 7"

Mira trasera plegable

GOS-V3 Culata Retractable

Guardamanos KeyMod

Bocacha

Botón liberador de cantonera

Botón retenedor de cargador

Gatillo

Liberador de Culata

Guardamonte

Empuñadura reforzada

GMAG-V1 Cargador

## [ATENCIÓN]



- Balines de alta precisión de G&G recomendados para todas las réplicas.
- Usando balines de baja calidad puede causar atascos en la réplica, mal funcionamiento o daños en las partes internas.
- Use solo 100% aceite de silicona para mantenimiento, otros aceites pueden contener ingredientes corrosivos que pueden causar daños a los componentes de goma y plástico.
- No ajuste el motor sin autorización de un técnico certificado.
- Siempre use gafas de protección cuando use la réplica.
- Este producto está diseñado para personas de 18 años en adelante.
- Lea todas las instrucciones antes de usar este producto.
- Puede ser dañino a 50 metros.
- Deje de disparar cuando la batería tenga poca carga.

## [SEGURO Y MODOS DE DISPARO]



Siempre seleccione el modo seguro inmediatamente cuando termine de disparar.



Seguro - la réplica no dispara



Semi Auto - disparo sencillo



Automático - disparo automático

## [AJUSTES DEL MOSFET]



Vacíe el cargador y la cámara de hop antes de ajustar a ráfagas de 3 tiros o modo automático.

Debido al bajo voltaje de diferentes baterías y diferentes especificaciones de motores, puede que cause problemas de tiro semi automático, por favor recargue la batería cuando este problema ocurra para asegurar la duración del producto.

### [PARA PROGRAMAR DE AUTOMÁTICO A RÁFAGAS DE 3 TIROS]

Ajustar de full auto a ráfagas de 3 rondas.

Coloque el selector en modo semi-auto y mantenga apretado el gatillo por 10 segundos, luego estará ajustada.

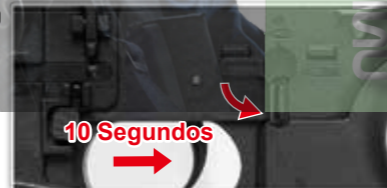

### [PARA RETORNAR A MODO AUTOMÁTICO]

Repita el procedimiento para volver de 3 rondas al modo automático.





## [GOS-V3 AJUSTES DE CULATA]

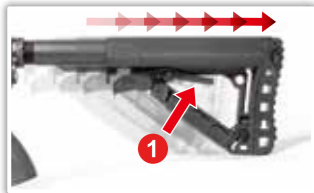

Hale la palanca liberadora para ajustar la posición de la Culata (6 Posiciones).



Hale la palanca de bloqueo hasta que ajuste la posición segura de la culata.



Presione el botón.



Hale la empuñadura de culata para espacio extra de almacenaje.

## [INSTALACIÓN DE BATERÍA]

**⚠️ No use baterías con velocidad de descargas sobre los 25C.**

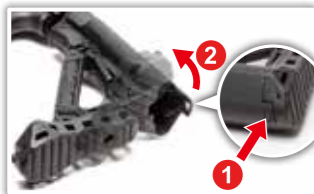

1. Presione el botón.  
2. Gire la Cantonera.



Saque los cables de la culata y coloque correctamente la batería.



Inserte la batería dentro de la culata.



Gire y coloque en su posición la Cantonera.

## [AJUSTES DE CARGADOR]

**⚠️ Es extremadamente recomendado solamente el uso de balines G&G. Usando balines de baja calidad puede acortar la vida del producto y anular la garantía.**

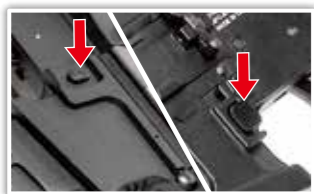

Presione el botón retenedor de cargador colocado en ambos lados para liberar el cargador.



Abra la tapa superior y llene con balines y cierre cuando esté lleno.



Gire el engranaje en la parte inferior del cargador para atiesar el resorte. Esto hará que los balines alimenten la recámara.



Inserte el cargador en el recibidor inferior hasta que escuche un click.

## [AJUSTES DE MIRA DELANTERA]



Coloque la mira delantera en el Rail.



Apriete el tornillo.

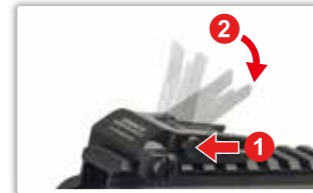

Presione el botón para plegarla.

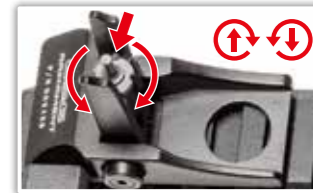

Presione el botón para ajustar la mira arriba o abajo. Girando a favor de las manecillas del reloj sube el punto de mira. Girando en contra de las manecillas del reloj, baja el punto de mira.

## [AJUSTES DE MIRA TRASERA]

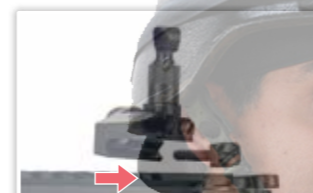

Coloque la mira en el riel.

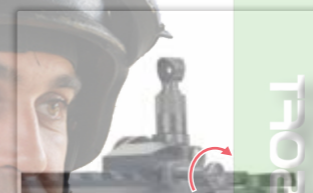

Apriete el tornillo.



Plegar y desplegar.



Perilla corta vientos (Ajuste Izq./Der.)  
Perilla de elevación (Ajuste Arriba/Abajo)

## [MANIJA DE CARGA Y AJUSTES DEL HOP-UP]

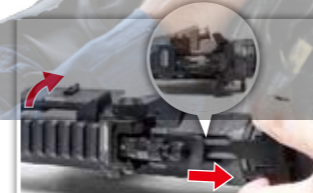

Halando la manija de carga llevará el cerrojo atrás y abrirá la cubierta.

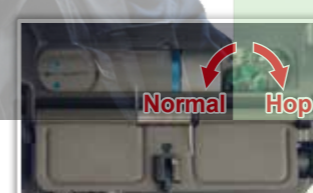

**⚠️ No pille su dedo con el cerrojo. Nunca dispare la réplica lateralmente. Los balines pueden curvar.**



## [LIMPIANDO EL CAÑÓN]



1. Coloque algunas gotas de aceite de Silicona o teflón en un paño limpio y sujete con la varilla.

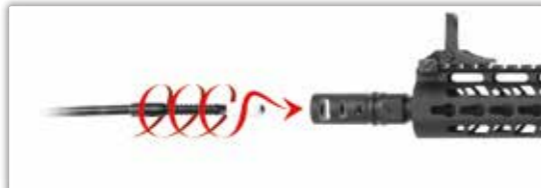

2. Inserte la varilla de limpieza dentro del cañón girando la varilla cuando la introduzca. Repita estos pasos hasta que el cañón esté limpio.

## [MANTENIMIENTO]

## [DESBLOQUEANDO]



Remueva el cargador.

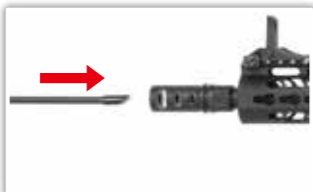

Gire el dial de Hop-up a posición normal e inserte la varilla por la boca dentro del cañón.



Asegúrese de introducir la varilla con la parte segmentada hacia abajo. Remueva los balines atascados.

## [SOLUCIÓN DE PROBLEMAS]



Use un destornillador para ajustar el tornillo debajo de la empuñadura.



Revise los contactos del motor.



Asegúrese de que la batería tiene carga suficiente.



- ▶ Asegúrese de que la recámara no esté sucia para evitar el atasco de balines.
- ▶ El Hop-up puede estar inestable por 200 o 300 rondas luego de usar el aceite de Silicona. Esto es normal en la operación de la réplica.
- ▶ Nunca use CRC'556, WD40 u otro lubricante corrosivo.

## [SOLUCIÓN DE PROBLEMAS]

| SÍNTOMA   | PROBLEMA POTENCIAL  | POSIBLE SOLUCIÓN  |
|---|---|---|
| No funciona   | El selector puede estar colocado en modo seguro.<br>La batería no está cargada.   | Coloque el selector en Semi o en Automático.<br>Cargue la batería.  |
|   | Los conectores están desconectados.   | Ajuste los conectores.  |
|   | El + y - de la batería están mal conectados.<br>Motor agotado (50,000 o 60,000 rondas) o pobre conexión eléctrica.                                      | Coloque los conectores correctamente (Revise el fusible).<br>Reemplace el motor dañado (puede ser comprado en su distribuidor local o directamente en G&G. Revise y repare los contactos).<br>Inserte la varilla de carga dentro del cargador y mueva hacia arriba y abajo varias veces para remover los balines atascados. |
| A pesar de que el motor funciona, no se pueden disparar los balines | Balines atascados en el cargador.<br>Balines atascados en la recámara.<br>Caja de engranajes defectuosa.<br>Insuficiente carga de batería.              | Remueva los balines atascados usando la varilla de limpieza.<br>Compre el reemplazo del engranaje en su distribuidor local o en G&G y repare.<br>Cargue la batería.   |
| No opera el automático  | Llenado incorrecto del cargador.<br>Pobre conexión eléctrica.   | Repare el atasco del cargador.<br>Consulte su distribuidor o a G&G para mantenimiento general o reparación.   |
| La distancia de disparo se hace corta                               | Conjunto de recámara defectuoso o dañado.<br>Conjunto de Pistón dañado o defectuoso (Sellos, Spring)  | Reemplace las partes (comprándolas en su distribuidor local o en G&G).  |
|   | Algo atascado en el cañón interior.<br>Balines defectuosos (muy pequeños o pesados)   | Use la varilla de limpieza y limpie el cañón interior.<br>Use balines genuinos G&G.   |
|   | Escasez de aceite de silicona.<br>Problemas de la caja de engranajes por disparos en seco.  | Eche varias gotas de aceite de silicona por encima de la recámara.  |
| Ruido de operación alto   | Caja de engranajes dañada o defectuosa.<br>Problemas en la caja de engranajes por muchos disparos en seco.<br>Conjunto de recámara dañada o defectuosa. | Consulte su distribuidor o a G&G para mantenimiento general, reemplazo de piezas (Engranajes, etc.) o reparación.   |
| Balines fallan y salen por el cañón                                 | No ajuste del hop.<br>Balines defectuosos (muy pequeños o pesados)  | Gire el dial de ajuste del hop-up hacia Hop.<br>Use los balines G&G.  |
| Si la réplica se moja   |   | Detenga la operación inmediatamente, desconecte la batería, seque todas las partes internas y la batería. Después de completar el secado, trate de disparar. Si la unidad no funciona por favor contacte su distribuidor local para reparación.   |

## [DESCARGO]

- ▶ Los accesorios en las fotos no siempre están incluidos con el producto.
- ▶ La supervisión de un adulto es requerida para usuarios menores de 18 años.
- ▶ El comprador y el usuario final deben obedecer todas las leyes y reglamentos locales acerca de la propiedad de réplicas de armas.
- ▶ Todos los productos en este manual son imitaciones de armas reales y no está representada a ser comparada en diseño, apariencia o funciones con ninguna arma actual ofrecida por otros fabricantes.
- ▶ Los nombres de los productos son marcas registradas de G&G, los cuales no tienen afiliación ni están asociados o patrocinados por ningún fabricante de imitaciones de armas. Productos pueden variar en la forma a los presentados en las fotos.

## [COMPOSANTS]

CM16 WILD HOG 13.5"

Guidon pliable

Levier de chargement

CM16 WILD HOG 12"

Arrêteur de chargeur

CM16 WILD HOG 9"

Sélecteur de tir

CM16 WILD HOG 7"

Hausse pliable

Garde-main keymod

Cache-flamme

Crosse rétractable GOS-V3

Bouton verrou du talon de crosse

Arrêteur de chargeur

Queue de détente

Levier d'ajustement de la crosse

Poignée ergonomique

Pontet

Chargeur GMAG-V1

## [PRECAUTION]

- Il est fortement recommandé d'utiliser uniquement des billes de précision G&G.
- L'utilisation de billes de mauvaise qualité peut entraîner un bourrage, un dysfonctionnement ou l'endommagement des pièces internes.
- Pour l'entretien, appliquez de l'huile de silicone sur le nozzle et n'utilisez pas d'autres types d'huile corrosive.
- Ne réglez pas le moteur sans autorisation ou sans l'aide d'un technicien certifié.
- Portez toujours des protections oculaires adaptées lorsque vous utilisez ce produit.
- Ce produit est réservé aux utilisateurs de 18 ans et plus.
- Lisez attentivement le mode d'emploi avant d'utiliser ce produit.
- Arrêtez de tirer lorsque la batterie est faible.

## [MODE DE TIR ET SECURITE]

 Toujours garder la sécurité active si vous n'êtes pas prêt à tirer.

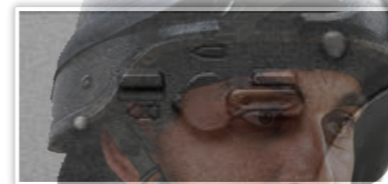

Sécurité - ne tire pas



Semi Auto - tir coup par coup



Full Auto - tir en rafale

## [REGLAGE MOSFET]

Retirer le chargeur et vider la chambre hop-up avant de procéder au réglage du mosfet.

En raison du faible voltage d'une batterie et/ou des caractéristiques d'un moteur, des problèmes en mode semi auto peuvent survenir. Veuillez recharger la batterie au maximum lorsque cela se produit pour assurer une durée de vie optimale du produit.

### [REGLAGE BURST 3 COUPS]

Positionnez le sélecteur de tir sur le mode semi auto et maintenir appuyé la queue de détente pendant 10 secondes, le réglage est terminé.



### [REGLAGE FULL AUTO]

Répétez la même opération que pour le burst 3 coups.

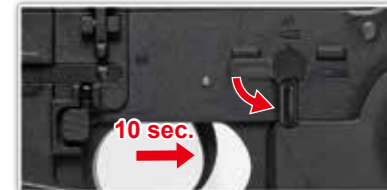

## [REGLAGE CROSSE GOS-V3]

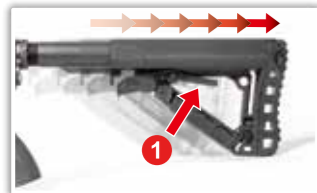

1. Appuyez sur le levier pour déverrouiller la crosse et régler la position (6 positions).



2. Appuyez sur le levier jusqu'à entendre un clic pour verrouiller la crosse dans la position souhaitée.



Appuyez sur le bouton.



Tirez vers le bas pour accéder au compartiment de rangement.

## [INSTALLATION BATTERIE]

**⚠ N'utilisez pas de batterie avec un taux de décharge supérieur à 25°C.**

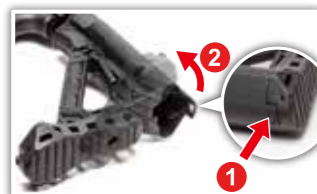

1. Appuyez sur le bouton.  
2. Faites pivoter le talon de crosse.



Sortez les fils pour brancher les bornes de la batterie jusqu'à entendre un clic.



Remettez la batterie à l'intérieur de la crosse.



Refermez la crosse en faisant pivoter le talon.

## [UTILISATION CHARGEUR]

**⚠ Il est fortement recommandé d'utiliser uniquement des billes G&G. L'utilisation de billes de mauvaise qualité peut raccourcir la durée de vie du produit et annuler la garantie.**

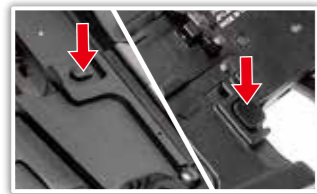

Appuyez sur le bouton situé de chaque côté de la réplique pour retirer le chargeur.



1. Ouvrez la trappe.  
2. Versez les billes dans le chargeur.



Tournez la molette au talon du chargeur pour comprimer le ressort. Cette action permet aux billes d'alimenter la réplique.



Insérez le chargeur dans la réplique jusqu'à entendre un clic.

## [REGLAGE GUIDON]



Installez le guidon sur le rail.

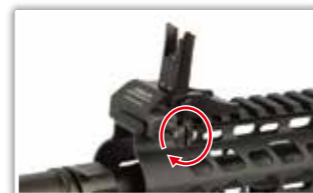

Resserrez les vis.



Appuyez sur le bouton pour plier le guidon.

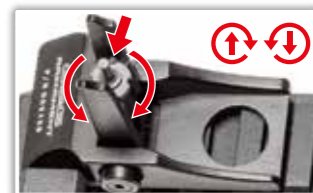

Appuyez sur le bouton pour régler la hauteur. Tournez dans le sens horaire pour élever le point d'impact. Tournez dans le sens antihoraire pour baisser le point d'impact.

## [REGLAGE HAUSSE]



Installez la hausse sur le rail.

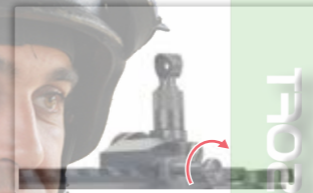

Resserrez les vis.



Abaissez ou relevez.



Dérive (réglage gauche/droite)  
Elevation (réglage haut/bas)

## [LEVIER DE CHARGEMENT ET REGLAGE HOP-UP]



Tirer sur le levier de chargement va tirer la culasse en arrière et ouvrir le capot latéral.

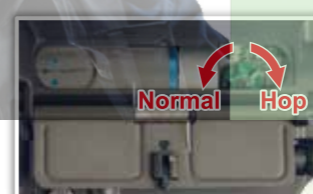

**⚠ Ne vous coincez pas les doigts dans la culasse factice. Ne jamais tenir la réplique inclinée sinon la trajectoire des billes partira vers la droite ou la gauche.**



**⊗ Trop de hop-up (tournez la molette vers Normal).**  
**⊗ Pas assez de hop-up (tournez la molette vers Hop) ou trop de hop-up (tournez la molette vers Normal).**

## [NETTOYAGE CANON]



1. Versez quelques gouttes d'huile de silicone ou de téflon sur un morceau de tissu que vous accrocherez sur la tige de débouillage.

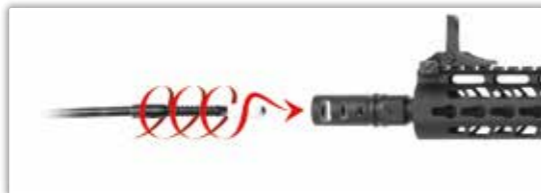

2. Insérez la tige de débouillage dans le canon et tournez en même temps. Répétez la même opération jusqu'à ce que le canon soit propre.

## [ENTRETIEN]

## [DEBOURRAGE]



1. Appuyez sur l'arrière de chargeur.  
2. Retirez le chargeur.

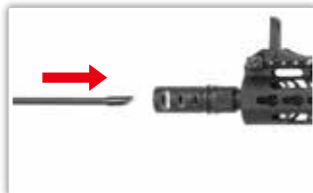

Réglez la molette du hop-up à zéro sur la position Normal et insérez la tige de débouillage dans le canon.



Assurez-vous que l'extrémité de la tige soit orientée vers le bas et touche bien le fond du canon pour retirer toutes les billes.

## [EN CAS DE PANNE]



Les gears sont trop bruyant.  
Utilisez un tournevis pour régler la vis située sur le talon de la poignée lorsque les gears sont trop bruyants.



Ne fonctionne pas.  
Vérifiez le branchement du moteur.



Ne fonctionne pas.  
Assurez-vous que la batterie soit chargée au maximum.



1. Assurez-vous qu'il n'y ait pas d'impuretés dans la chambre hop-up pour éviter un bourrage.
2. Le hop-up peut être instable pendant 200 ou 300 coups après avoir utilisé l'huile de silicone. Ceci fait parti du fonctionnement normal de la réplique.
3. Ne jamais utiliser les produits CRC-556, WD40 ou autres lubrifiants corrosifs.

## [EN CAS DE PANNE]

| SYMPTOME                                      | CAUSE  | SOLUTION  |
|---|--|---|
| Ne fonctionne pas                             | Le levier est en mode de sécurité.   | Positionnez le sélecteur de tir sur le mode Semi-auto.  |
|   | La batterie est déchargée.   | Rechargez la batterie.  |
|   | La batterie est débranchée.  | Rebranchez la batterie.   |
|   | Les bornes et de la batterie sont inversés.  | Branchez les bornes correctement (vérifiez le fusible).   |
|   | Moteur en fin de vie (entre 50000 et 60000 billes) ou mauvais branchement électrique.  | Remplacer le moteur en fin de vie (disponible chez votre revendeur local ou G&G directement). Vérifiez et réparez les branchements. |
| Le moteur tourne mais impossible de tirer     | Des billes sont coincées dans le chargeur.   | Insérez la tige de débouillage dans le chargeur et remuez de haut en bas pour retirer les billes coincées.                          |
|   | Des billes sont coincées dans la chambre.  | Retirez les billes coincées en utilisant la tige de débouillage.  |
|   | Gears défectueux.  | Achetez de nouveaux Gears chez votre revendeur local ou G&G directement.  |
| Impossible d'utiliser le mode full auto       | Batterie trop faible.  | Rechargez la batterie.  |
|   | Billes défectueuses dans le chargeur.  | Retirez les billes coincées dans le chargeur.   |
|   | Mauvais branchement électrique.  | Consultez votre revendeur local ou G&G directement pour un entretien complet ou une réparation.                                     |
| La portée de tir diminue                      | Chambre endommagée ou usée.  | Remplacez les pièces (disponible chez votre revendeur local ou G&G directement).  |
|   | Ensemble piston endommagé ou usé (O-ring, ressort de piston).  | Utilisez la tige de débouillage pour nettoyer le canon interne.   |
|   | Quelque chose est coincé dans le canon interne.  | Utilisez les billes de qualité supérieure G&G.  |
|   | Billes défectueuses (trop petites ou trop lourdes).  | Vaporisez de l'huile de silicone sur la chambre.  |
|   | Pas assez d'huile de silicone.   |   |
| Fonctionnement trop bruyant                   | Problème de Gear à cause de tirs à blanc trop fréquent.  | Contactez votre revendeur local ou G&G pour effectuer un entretien complet, une réparation ou un changement de pièces.              |
|   | Gears endommagés ou usés.  |   |
| Les billes s'échappent par la bouche du canon | Problème de Gear à cause de tirs à blanc trop fréquent.  |   |
|   | Ensemble de la chambre endommagé ou usé.   | Réglez la molette du Hop-Up dans le sens horaire vers plus d'effet.   |
|   | Aucun réglage du Hop-Up effectué au préalable.   | Utilisez les billes de qualité supérieure G&G.  |
| Si la réplique est mouillée.                  | Arrêtez immédiatement d'utiliser votre réplique, débranchez la batterie, essuyez l'eau restée dans le corps ainsi que la batterie. Après séchage complet, faites un essai de tir. Si la réplique ne fonctionne toujours pas, veuillez contacter votre revendeur pour réparation. |   |

## [RECLAMATION]

- ▶ Les accessoires sur les photos ne sont pas toujours inclus avec la réplique.
- ▶ La surveillance d'un adulte est obligatoire pour les utilisateurs de moins de 18 ans.
- ▶ L'acheteur et l'utilisateur doivent se conformer aux lois du pays concernant la possession d'une réplique airsoft
- ▶ Tous les produits dans ce mode d'emploi sont des imitations d'armes à feu et ne sont en aucun cas destinées ou représentées à être comparées par la conception, par l'apparence ou par le fonctionnement à toutes armes à feu produites par d'autres fabricants.
- ▶ Le nom des produits et les marques déposées G&G n'ont aucune affiliation et ne sont pas associés ou sponsorisés par aucun fabricant d'armes à feu ou d'imitations d'armes à feu.

## 【構成要素】

CM16 WILD HOG 13.5"

折りたたみフロントサイト

チャージングハンドル

CM16 WILD HOG 12"

マガジンキャッチボタン

CM16 WILD HOG 9"

セレクターレバー

CM16 WILD HOG 7"

折りたたみリアサイト  
GOS-V3 伸縮ストック

フラッシュサプレッサー

ストックブットプレートリリースボタン

キーモードレールハンドガード

ストックリリースレバー

マガジンキャッチボタン

トリガー

人間工学グリップ

トリガーガード

GMAG-V1 マガジン

## ⚠ 警告

- 不完全なBB弾の使用は、弾詰まりや製品の不調、内部部品の損傷を引き起こしたりします。
- 不完全なBB弾の使用は、銃の弾詰まり、故障、内部部品の損傷を引き起こす原因になる場合があります。
- 他のオイルだとプラスチックとゴム製品に損傷を引き起こす可能性がある腐食性成分を含んでいる場合があるので、メンテナンスには100%シリコンオイルだけを使ってください。
- すべてのG&Gエアソフトガンには、G&Gの高精度BB弾を推奨します。
- この製品をご使用になるときは、常時安全なゴーグルを装着してください。
- この製品は、18歳以上のユーザーを対象とします。
- この製品をご使用になる前に、取扱説明書を全部お読みください **フルオートと3連バーストの設定**
- 50メートル以上離れて、危険を回避してください。
- バッテリーのパワーが低いときは、撃つのを止めてください。

## 【発射モード & セーフティ】

⚠ 撃たないときは、常にセーフティにしてください。

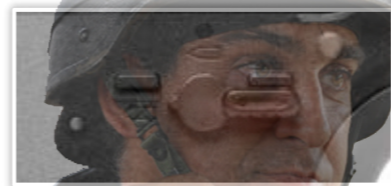

セーフティオン - 発射できません



セミオート - 単発



フルオート - 連発

## 【MOSFET バーストの設定】

【フルオートと3連バーストの設定】  
セレクターをセミオートに切り替えて、トリガーを引いたまま10秒押さえます、するとセットアップが完了します。



【フルオートをリセットの設定】  
3発バーストをフルオートに切り替えるのも、上記を繰り返してください。



⚠ セットする前にマガジンとチャンバーを空にし、3発バーストまたはフルオートモードにします。  
低電圧の状態で作動していると、フルオートセミオートの切り替えで、バッテリーとモーターに影響を及ぼす場合があります。電子部品の寿命維持のためにも、継続使用を避けて、バッテリーの交換をお勧めします。

## [GOS-V3 ストック調整]

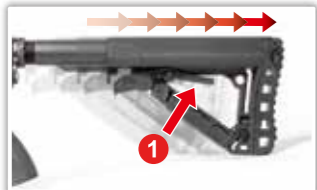

1.ストックの位置を調節するために、リリスバーを引いてください。(6段階)

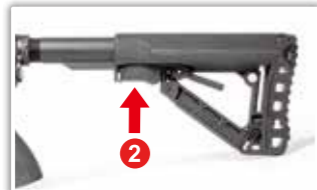

2.ロックレバーを押し下げて、ストックの位置がきちんと保持されカチンというまで動かしてください。



ボタンを押してください。



グリップを押すと予備収納が開きます。

## [バッテリー挿入]

⚠️ 2.5Cを上回る放電率のバッテリーを使わないでください。

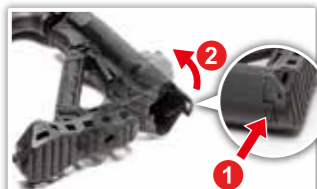

1.ボタンを押してください。  
2.ストックのフットプレートを廻して、差し込んでください。



ストックからワイヤーセットを引き出して、バッテリー端子をカチンというまで差し込んでください。



ストックにバッテリーを挿入します。



ストックのフットプレートを廻して、元に戻します。

## [マガジン装着]

⚠️ G&G BB弾だけを使うことを強くお勧めします。低品質のBB弾を使うと、製品寿命を短くし、製品保証も無効になります。

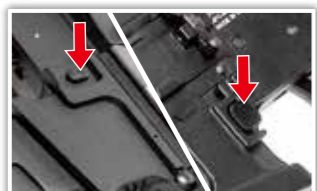

マガジンをリリースするために、レシーバーの両側にあるマガジンキャッチボタンを押してください。



上部のプレートを開けて、BB弾をチャンバーに詰めて、チャンバー内がいっぱいになったら、プレートを開けてください。



巻取りバネを締めるために、マガジンの底部を向けてください。BB弾がマガジンの上部に行き配給されるためです。



マガジンをエアソフトガンにカチンというまで、装入してください。

## [フロントサイト調整]



レールの上にフロントサイトを置いてください。

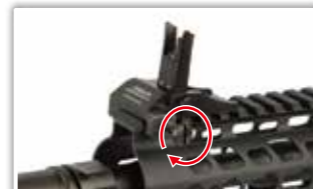

ネジを固定してください。



フロントサイトをたたむために、ボタンを押してください。

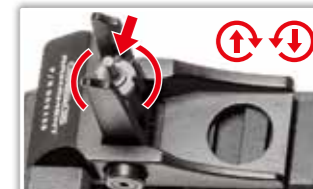

フロントサイトの上下調整のために、ボタンを押してください。  
時計回り: 着弾点を上げます。  
反時計回り: 着弾点を下げます。

## [リアサイト調整]



レールの上にリアサイトを置いてください。

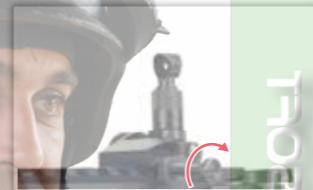

ネジを固定してください。



リアサイトを上下に動かしてください。



偏差つまみ(左/右調整)  
仰角つまみ(上下調整)

## [チャージングハンドル & ホップアップ調整]



チャージハンドルを引いて、ボルトを戻して、ポートカバーを開けます。

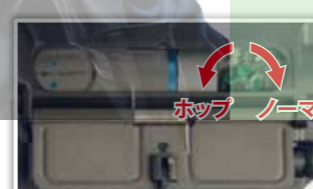

⚠️ ダミーボルトで指を挟まないでください。BB弾が左右に曲がらないようにエアソフトガンを横向きに保持しないでください。

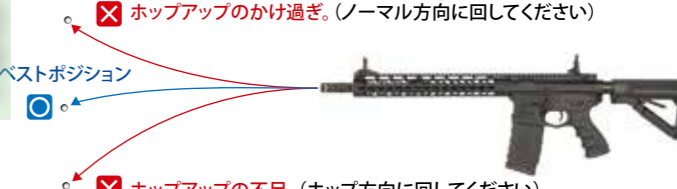

ベストポジション

❌ ホップアップのかけ過ぎ。(ノーマル方向に回してください)

❌ ホップアップの不足。(ホップ方向に回してください) または、ホップアップのかけ過ぎ。(ノーマル方向に回してください)

## 【バレルクリーニング】



1. 数滴のシリコンオイルまたは、テフロンオイルを布に付けて、ロッドに巻きつけてください。

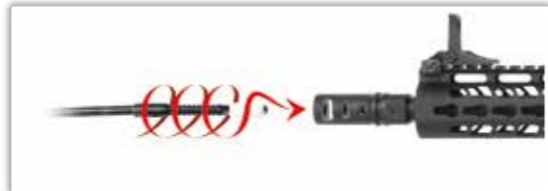

2. クリーニングロッドをインナーバレルに挿入して、ロッドを回してください。バレルがきれいになるまで、同じことを繰り返してください。

## 【弾詰まり】



マガジンを外してください。

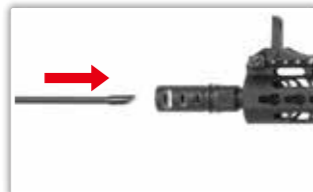

ホップアップダイヤルをノーマルの位置に戻して、インナーバレル先端部から、クリーニングロッドを挿入してください。



必ずロッドを下方向に向けて、奥まで延ばしてください。詰まったBB弾を取り除いてください。

## 【トラブルシューティング】



ギアノイズが甲高い音を出すとき、ネジを調節してください。



ワイヤーセットがモーターに接続されているかチェックしてください。



バッテリーが完全に充電されているか確認してください。

## 【メンテナンス】



▶ 弾詰まりが起きないようにチャンバーにほこりなどが入らないように注意してください。

▶ シリコンオイルを使った後に、ホップアップは、200~300発不安定である場合があります。これは、エアソフトガンの通常の作動です。

▶ CRC-556、WD40または他の腐食性潤滑油を決して使わないでください。

## 【トラブルシューティング】

| 銃の状態                    | 可能性  | 対処方法  |
|-------------------------|--|---|
| 全く動かない                  | セレクターレバーがセーフティになっている。  | セレクターレバーをセミオートかフルオートにする。  |
|                         | バッテリーが充電されていない。  | バッテリーを充電する。   |
|                         | バッテリーのコネクターが外れている。   | コネクターをつなぐ。  |
|                         | バッテリーのコネクターが⊕と⊖が逆になっている。   | バッテリーを正しい位置に切り替える。  |
| モーターが回転しているが、BB弾が発射できない | モーターの寿命 (50,000~60,000発)、または、接点不良。   | 古くなったモーターを交換する。(購入した販売店かG&Gサポートで購入する) チェックして修理する。   |
|                         | モーターの配線が抜けている  | モーターにしっかりと配線を差し込む   |
| フルオート射撃ができない(連射)        | マガジン内にBB弾が引っかかっている。  | チャージングロッドをマガジンに挿入して、数回上下に動かしてつまったBB弾を除去する。  |
|                         | チャンバー内にBB弾が詰まっている。<br>ギアトラブル。<br>バッテリーのパワー不足。<br>マガジンの供給不良。<br>電気接続不良。                             | クリーニングロッドを使って、つまったBB弾を除去する。<br>交換するギアを購入した販売店かG&Gサポートから購入して、修理する。<br>バッテリーを充電する。<br>マガジンのつまりを直す。<br>オーバーホールメンテナンスが修理のために購入した販売店かG&Gサポートに相談する。 |
| 飛距離が短くなった               | チャンバーの損傷か摩耗。<br>ピストンの損傷か摩耗。(O-リング、ピストンスプリング)<br>インナーバレルに何かがつまった。<br>BB弾の不良。(小さいか重い)<br>シリコンオイルの不足。 | 交換部品を購入する。(購入した販売店かG&Gサポートから購入)<br>クリーニングロッドを使って、インナーバレルをきれいにする。<br>精密度のG&GBB弾を使う。<br>チャンバーの上部に数滴のシリコンオイルを塗布する。                               |
|                         | 空撃ちのしすぎによるギアトラブル。<br>ギアの損傷か摩耗。<br>空撃ちのしすぎによるギアトラブル。  | オーバーホール、メンテナンス、部品交換(ギアなど)または修理のために購入した販売店またはG&Gに相談してください。   |
| 作動音が異常になった              | チャンバーの損傷か摩耗。   | ホップ調整レバーをホップ方向に廻す。<br>G&GBB弾を使う。  |
| 銃口からBB弾がこぼれる            | ホップがかかっている。<br>BB弾の不良。(小さいか重い)   |   |
| 銃を濡らした                  | すぐに作動を止めて、バッテリーを外して、本体内とバッテリーの中から、水分をふき取る。銃が完全に乾いたあとに試射をする。作動ができなければ、修理のために購入した販売店に連絡する。           |   |

## 【免責】

- ▶ 写真の中のアクセサリが製品に必ずしも含まれるわけではありません。
- ▶ 18歳未満のユーザーは、大人の管理の下での利用を厳守してください。
- ▶ 購入者と使用者は、エアソフトガンの所有及び利用を定めているすべての法律に従わなければなりません。

- ▶ このマニュアルの中のすべての製品は、イミテーション銃で、他メーカーの銃にも、実際の銃にもデザイン、外見、機能面で意図もなく相当するものではありません。
- ▶ 製品名はG&Gの商標であり、実銃であるか模造銃であるかを含め、あらゆるメーカーと関係はありません。
- ▶ 製品は、任意にデザインを変更する場合があります。



# CM16 WILD HOG 7" 9" 12" 13.5"

- 7":GFM-A01, 9":GFN-A01, 12":GFO-A01, 13.5"GFP-A01 槍托 & 彈匣 / Stock & magazine / Culata & cargador / Crosse et chargeur / ストック & マガジン
- 7":GFM-A02, 9":GFN-A02, 12":GFO-A02, 13.5"GFP-A02 後托桿模組 / Buffer Tube Set / Conjunto Tubo Amortiguador de Culata / Ens. tube de crosse / バッファチューブセット
- CM16 WILD HOG 7", 9", 12", 13.5" : GDP-A08 下槍身模組 / Lower Receiver / Conjunto de Cañón y Hop Up / Corps inférieur / インナーパレルとホップアップセット
- CM16 WILD HOG 7", 9", 12", 13.5" : GDP-A09 下槍身總成 / Lower Receiver Set / Conjunto Recibidor Inferior / Ens. corps inférieur / ロアレシーバー
- CM16 WILD HOG 7", 9", 12", 13.5" : GDP-A13 上槍身模組 / Upper Receiver Set / Cañón exterior y rieles / Ens. corps supérieur / パレルセット&レール

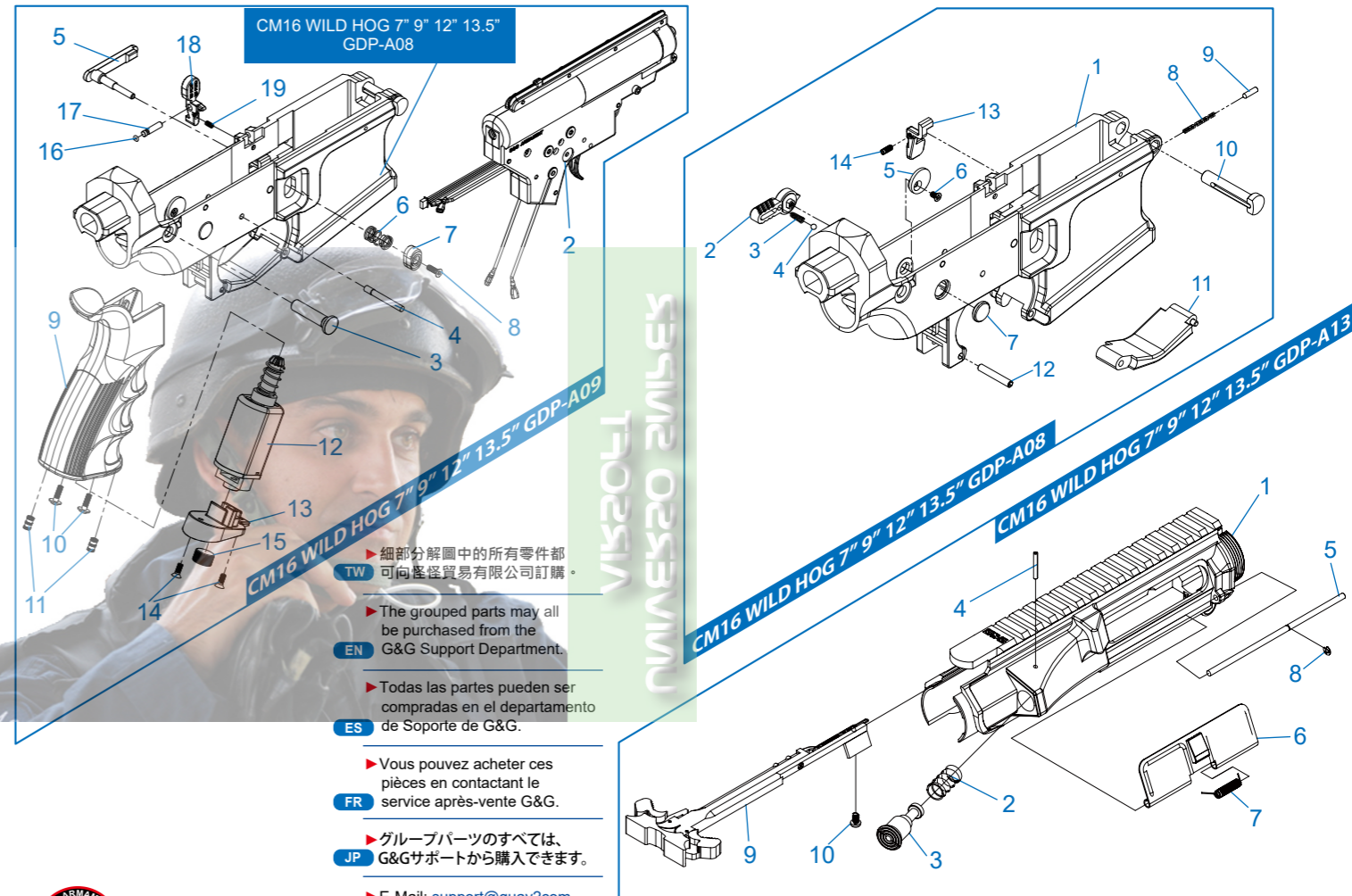
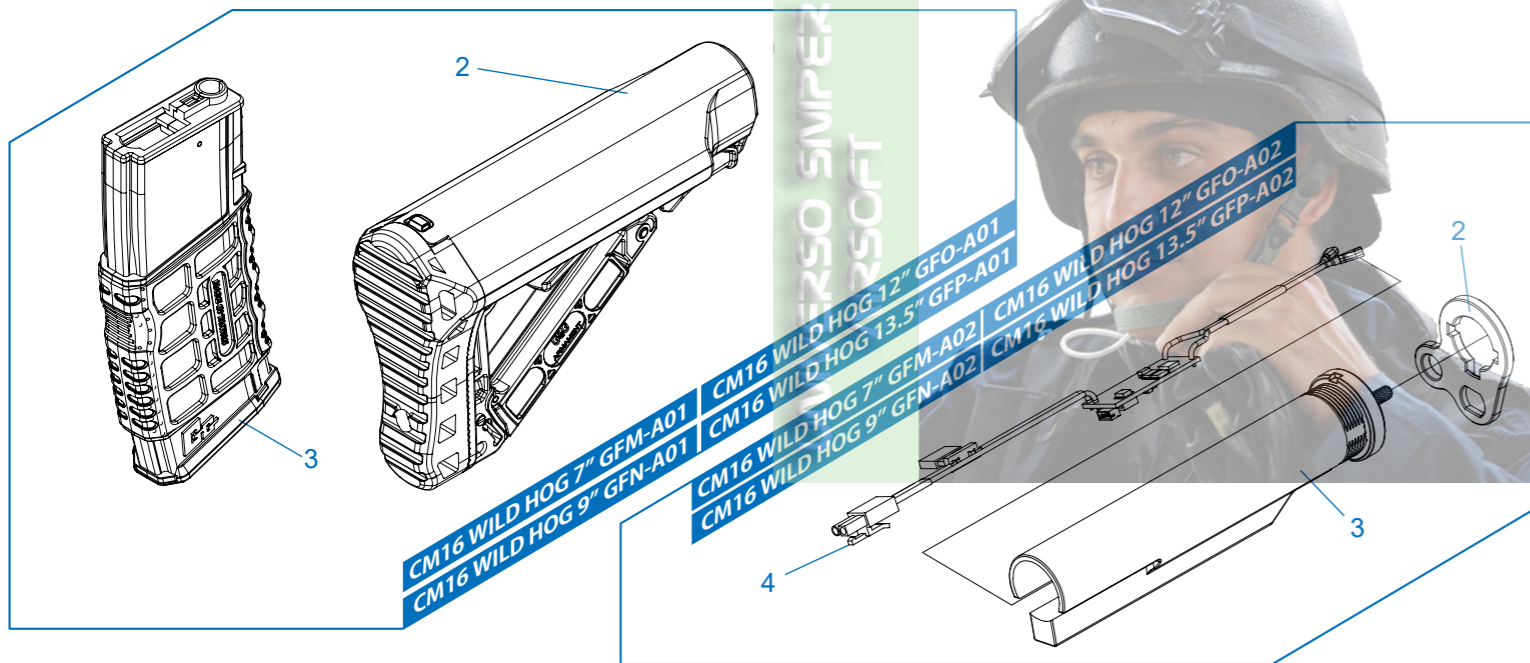

► 細部分解圖中的所有零件都可向經銷貿易有限公司訂購。  
**TW**

► The grouped parts may all be purchased from the G&G Support Department.  
**EN**

► Todas las partes pueden ser compradas en el departamento de Soporte de G&G.  
**ES**

► Vous pouvez acheter ces pièces en contactant le service après-vente G&G.  
**FR**

► グループパーツのすべては、G&Gサポートから購入できます。  
**JP**

► E-Mail: support@guay2com



# CM16 WILD HOG 7" 9" 12" 13.5"

7": GFM-A03, 9": GFN-A03, 12": GFO-A03, 13.5": GFP-A03

前段總成 / Front End set / Cañón exterior y rieles / Ens. avant / パレルセット&レール

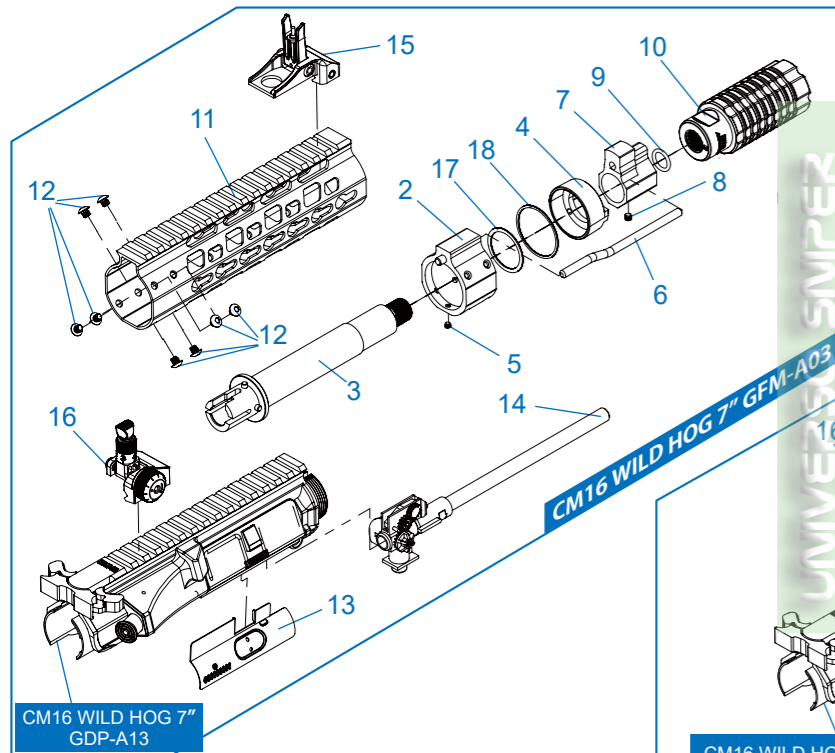

CM16 WILD HOG 7" GFM-A03

CM16 WILD HOG 7" GDP-A13

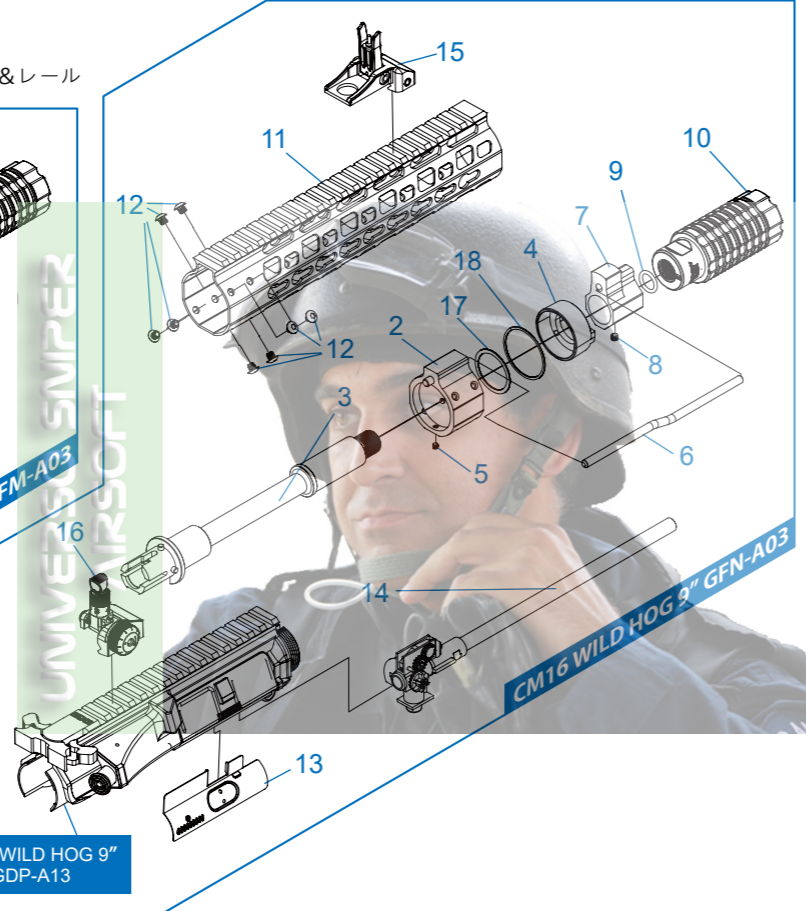

CM16 WILD HOG 9" GFN-A03

CM16 WILD HOG 9" GDP-A13

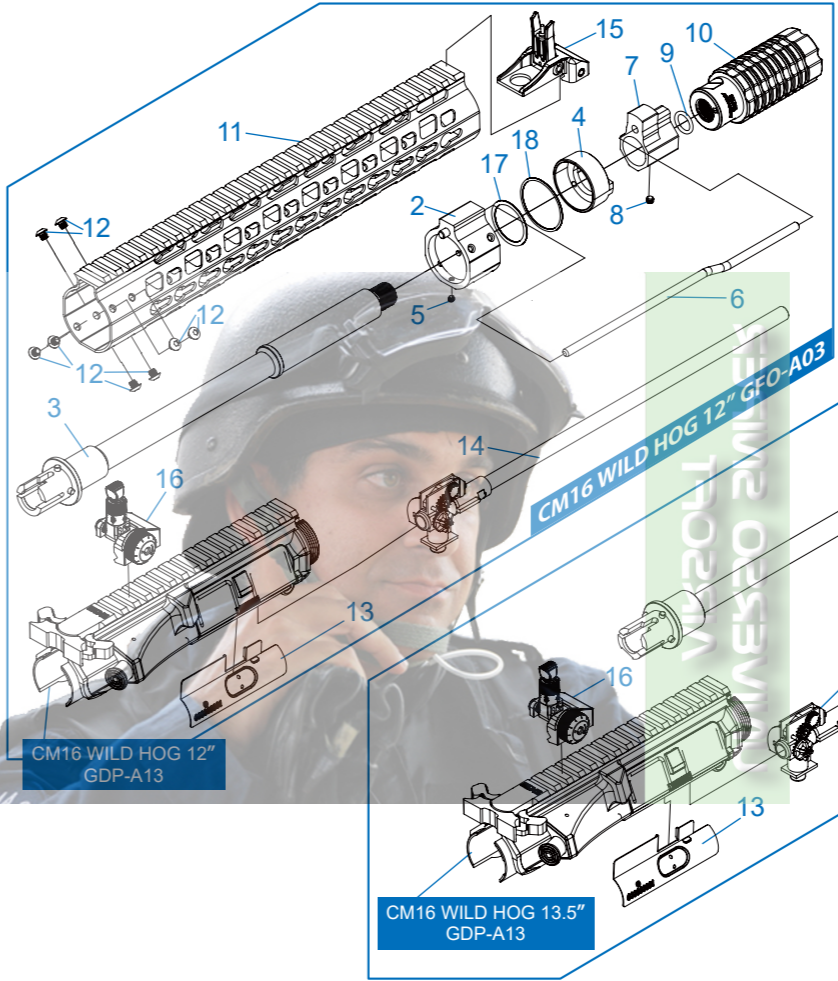

CM16 WILD HOG 12" GFO-A03

CM16 WILD HOG 12" GDP-A13

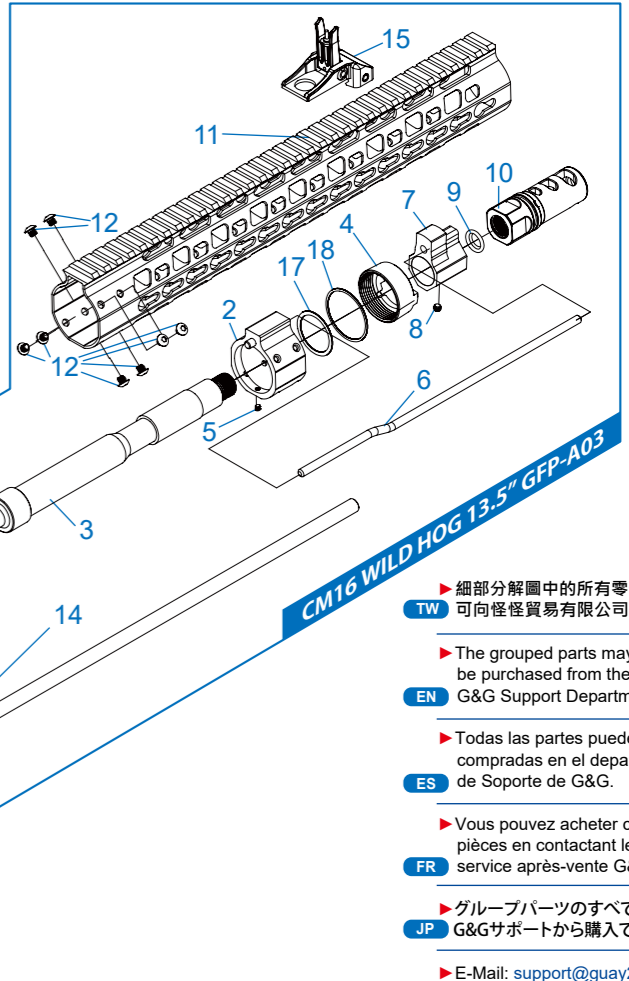



CM16 WILD HOG 13.5" GFP-A03

CM16 WILD HOG 13.5" GDP-A13

- TW** 細部分解圖中的所有零件都可向怪怪貿易有限公司訂購。
- EN** The grouped parts may all be purchased from the G&G Support Department.
- ES** Todas las partes pueden ser compradas en el departamento de Soporte de G&G.
- FR** Vous pouvez acheter ces pièces en contactant le service après-vente G&G.
- JP** グループパーツのすべては、G&Gサポートから購入できます。
- E-Mail:** support@guay2com





 請選擇有合格認證(CE)的電池，避免損害產品。  
Please select quality battery with the CE approval, to avoid any unnecessary damage on the product.

 請使用說明書上建議的電池伏特數，使用錯誤的伏特數將損害產品。  
Please use suggested battery in the manual, if different voltage used, it might damage the product.

 不使用產品時請將電池拔除。  
Remove the battery from the product when it is not in use.

 電池請遠離潮濕和火源，請勿破壞電池。  
Do not wet nor incinerate the battery, nor to deform terminal.

 Por favor seleccione la batería de calidad con la aprobación del CE, para evitar daños innecesarios en el producto.

 Por favor utilice la batería que se sugiere en el manual si utiliza un voltaje diferente, podría dañar el producto.

 Retire la batería del producto cuando no esté en uso.

 No moje ni incinere la batería. Tampoco deforme el terminal.

 即使你只是開玩笑對他人射擊，你也必須為他人與公物受到的傷害負完全的責任。請在法規的範圍內玩射擊遊戲。  
You may be liable for damaging public or personal property or for injuring a person or an animal even if you only meant to shoot as a "practical joke." Always observe good manners and enjoy fun sport shooting.

 不要將槍口指向人、動物或者造成第三人的傷害、危險。  
Never direct the muzzle towards a person, animal or in any direction. That may cause harm or damage to the third party.

 Usted puede ser responsable por daño de propiedad pública o privada al herir a una persona o animal incluso sin que fuese intencional o como una "broma pesada". Siempre tenga buenos modales y disfrute de la diversión de tiro deportivo.

 Nunca dirija el cañón hacia una persona, un animal o en cualquier dirección. Puede causar daño o perjuicio a la terceros.

 攜帶軟氣槍時，請將槍口套上安全套，選擇鈕指向安全位置，並把槍放入槍盒或槍袋中。  
When you carry the air gun, attach the safety cap, set the selector lever to the safety position and always put the air gun in a case or bag.

 射擊以外的時間，為避免BB彈造成意外危險及防止灰塵掉入槍管，請確實將槍口套上安全套。當槍管套上安全套時，不要扣扳機。  
Make sure to put the barrel and safety cap on the muzzle, except when you are shooting. Do this to prevent accident, discharge of BB's and also for dust protection purpose. Never pull the trigger while the barrel and the safety cap is attached.

 Cuando transporte el rifle de aire utilice una cobertura de cañón, coloque el rifle en modo seguro y siempre ponga el rifle de aire en una bolsa o una caja.

 Asegúrese de colocar siempre la cobertura de cañón en la boca, a excepción de cuando esté disparando. Para evitar accidentes por disparo de balines accidentales y proteger el rifle contra el polvo. Nunca tire del gatillo mientras la cobertura del cañón este en el barril.

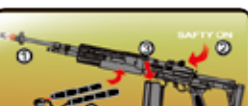
 安全規範：1. 在槍口套上安全套 2. 將選擇鈕設於安全位置上 3. 移除彈匣 4. 將電池拆下。  
Safety procedures: 1. Attach the safety cap to the muzzle. 2. Set the selector lever to the safety position. 3. Remove the magazine. 4. Remove the battery.

 看槍口確認是否有BB彈滯留於槍管中是十分危險的。你的眼睛可能會被BB彈打傷，有失明的可能性。  
Looking into the muzzle is extremely dangerous regardless of BB's having been loaded or not. If you get hit in the eye by a BB pellet, you may in worst case, lose your eye sight.

 Procedimientos de Seguridad:  
1. Utilice una cobertura de cañón.  
2. Coloque el selector en modo seguro.  
3. Quite los cargadores.  
4. Quite la batería.

 Mirar dentro el cañón es extremadamente peligroso a pesar de que los balines no hayan sido cargados. Si recibe un golpe directo en el ojo por un balin puede perder su vista permanentemente.

 請選擇一個周邊沒有人和車的安全地點玩軟氣槍。  
Select a safe place for operating the air gun, avoid places where people and cars are around.

 射擊時不留意是十分危險的。不要將手指放在扳機上，除非你已取下安全套，準備開始射擊。  
Activating the trigger carelessly is extremely dangerous. Never put your finger on the trigger unless the safety cap is removed and you are ready to shoot a target.

 Seleccione un lugar seguro para usar el rifle de aire, evite lugares donde se encuentren personas y coches alrededor.

 Activar el gatillo sin cuidado es extremadamente peligroso. Nunca ponga el dedo en el gatillo a menos que la cobertura del cañón haya sido retirada y esté preparado para disparar al objetivo.

 當在玩射擊遊戲或練習射擊時，請佩戴護目鏡，並注意彈跳物，最重要的不要傷害到周邊其他的人。  
When shooting the air guns for target practice or in a game situation, You and all participants must wear safety goggles or other eye protective gear. Also pay attention to ricochet. It is very important to pay attention to third parties other than the participants.

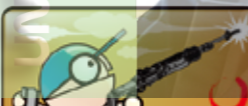
 有些情況是在取下彈匣後發現還有BB彈滯留在槍身內，所以取下彈匣後請對空中或安全的地方射擊，無殘留後再套上安全套。  
There may be cases where some BB's remain in the gun after the magazine has been removed. After removal of the magazine, direct the muzzle towards a safe direction and pull the trigger to confirm that there are no BB's remain in the gun, then attach the safety cap.

 Al disparar los rifles de aire en prácticas de tiro o en juegos, usted y todos los participantes deberán llevar gafas de seguridad u otras gafas protectoras. También preste atención al rebote. Es muy importante prestar atención no solo a los participantes sino también a terceros.

 Puede haber casos en los balines se queden dentro del rifle después de que el cargador haya sido retirado. Después de la extracción del cargador, dirija la boca del cañón hacia una dirección segura y apriete el gatillo para confirmar no haya quedado ningún balin dentro del rifle, por último coloque la cobertura del cañón.

 將槍口套上安全套，移除電池，放入槍袋或槍盒中，並且放在孩童取不到的地方。  
Always attach the safety cap to the muzzle, remove the battery and store the air gun in a case or bag and at a place that is out of reach by children.

 私自拆解或改裝軟氣槍會造成危險，甚至會有違法的可能性。Disassembling or modifying the gun may adversely affect the performance and make it dangerous. "It may be against the Law."

 Siempre utilice una cobertura de cañón, retire la batería y almacene el rifle de aire en una caja o bolsa. Fuera del alcance de los niños.

 Al modificar o desmontar el rifle puede afectar el rendimiento de la réplica y convertirlo en algo peligroso. "Puede estar en contra de la ley."

 Utilisez des batteries certifiées CE afin d'éviter tout dommage du produit.

 Utilisez les batteries recommandées dans le manuel. Une différence de voltage peut endommager le produit.

 Retirez la batterie du produit lorsque vous l'utilisez.

 Ne mouillez pas ou ne chauffez pas la batterie sinon vous risquez de déformer le connecteur.

 品質の良いバッテリーを選択してください (CE認証) アンペア数の異常に高い製品や粗悪なバッテリーなどはメカBOXが破損しますので絶対使用しないでください。

 指定以外のバッテリーの使用による事故、故障などについて、当社は一切の責任を負いません。

 バッテリーをコネクターから取り外してください。

 バッテリーを濡らしたり、火の周りに近づけたりしないでください。また、バッテリーの外観を損傷しないでください。

 Vous pouvez être tenu responsable pour tout dommage de propriété publique ou personnelle, ou blessure sur une personne ou un animal. Faites preuve de fair-play pour profiter pleinement de l'Airsoft.

 Ne pointez jamais votre réplique vers une personne ou un animal afin d'éviter de causer des dommages ou des blessures.

 たとえイタズラのつもりでも、共有物や他人の財産を撃って破損させたり、人や生き物を撃って怪我をさせたりすると、器物破損罪や傷害罪などで処罰される場合があります。

 エアガンで人や動物を狙ったり、撃ったりしないでください。標的を撃つ時以外は銃口に保護キャップを必ず装着してください。

 Mettre le capuchon de sécurité sur le cache-flamme, le sélecteur de tir sur la position sécurité et la réplique dans un sac lors de son transport.

 Assurez-vous de mettre le bouchon de sécurité sur le cache-flamme, sauf si vous tirez évidemment. Procédez ainsi pour éviter tout accident et protéger la réplique de la poussière.

 エアガンを持ち歩く場合は、銃口に保護キャップをして、セレクトターレバーをセーフティの位置にし、必ずケースやバッグに入れて運んでください。

 万が一の暴発を防ぐと共に防塵のために、発射時以外は必ず銃口に保護キャップを装着してください。

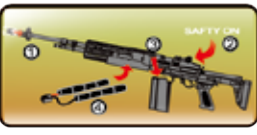
 Procédures de sécurité:  
1. Mettre le capuchon de sécurité sur le cache-flamme.  
2. Mettre le sélecteur de tir sur la position sécurité.  
3. Retirer le magazine.  
4. Retirer la batterie.

 Regarder dans le canon est extrêmement dangereux même s'il ne reste plus de billes dans la réplique. Si vous êtes touché à l'œil par une bille, vous risquez dans pire des cas de perdre la vue.

 安全手順  
1.銃口に保護キャップを装着する。  
2.切り替えレバー(セレクトターレバー)をセーフティの位置にする。  
3.マガジンを取り外す。  
4.バッテリーをエアガンから取りはずす。

 銃口は、弾が入っている入っていないにかかわらず、絶対にのぞかないでください。BB弾が眼に当たった場所、最悪失明の恐れがあり大変危険です。

 Choisissez un endroit sûr pour utiliser la réplique, et évitez tout endroit entouré d'automobile ou de personne.

 Presser la queue de détente sans aucune précaution est extrêmement dangereux. Ne déposez jamais votre doigt sur la queue de détente si vous n'avez pas au préalable retiré le capuchon de sécurité et si vous n'êtes pas prêt à tirer.

 エアガンを撃つ際は、安全に配慮し、人や動物又は危険な場所には向けしないでください。また、周囲に人がいるような場所での射撃は絶対にしないでください。

 標的に向けて発射する時以外は、引き金に指をかけないでください。引き金に指をかけた状態では、何らかのはずみで引き金を引いてしまう恐れがあり大変危険です。

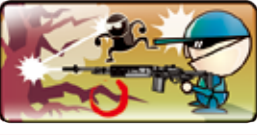
 Lors de l'utilisation de la réplique, tout participant se doit de porter des lunettes de protection. Faites attention au ricochet des projectiles et aux passants.

 Dans certains cas il est possible que des billes soient restées dans la réplique après avoir retiré le magazine. Lorsque le magazine est retiré, pointez votre réplique dans une direction sans danger pour autrui et tirer pour vous assurer qu'il ne reste pas de billes à l'intérieur, puis mettez le capuchon de sécurité sur le cache-flamme.

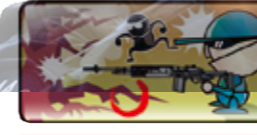
 弾を発射する時やゲームなどの場合は、跳弾にも注意し、ゴーグルなどの眼の保護具を本人と参加者全員が必ず装着して行ってください。(参加者以外の第三者に弾が当たらないように十分注意ください。)

 マガジンを抜いてもガン内部に弾が残っている場合があります。不用意に引き金を引くと弾が発射され大変危険です。マガジンを抜いた後、銃口を安全な方向に向けて撃ち、弾が残っていない事を確認してから、銃口に保護キャップをして保管してください。

 Toujours mettre le capuchon de sécurité sur le cache-flamme, retirer la batterie et garder la réplique dans un sac à l'abri des enfants.

 Désassembler ou modifier la réplique vous même peut affecter défavorablement ses performances, la rendre dangereuse et vous mettre hors la loi.

 対象年齢以外の子供がイタズラをして怪我などを起こさないように、必ず銃口に保護キャップをしてバッテリーをガンからはずし、ケースやバックにいれて子供が手の届かない所に保管してください。

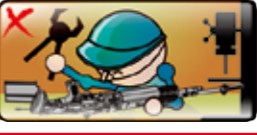
 このエアガンは、最適な性能、操作性を考慮して製造されています。むやみな分解、改造は、危険性を誘発したり性能を著しく損なう場合がありますので、絶対にお止めください。