



WARNING

- Product is intended for adults 18 years and older.
- Wear proper eye protection while shooting.
- Misuse may cause injury or death.
- The muzzle of an airsoft gun should never point in a direction in which, if discharged, it would do injury.
- Read this entire manual to ensure proper usage.
- Buyers and users should obey the laws and rules of the local authority.

EN



ATENCIÓN

- Si el jugador o jugadores tienen menos de 18 años se les requerirá ir acompañados de un mayor de edad que se responsabilice del menor en todo momento.
- Durante la práctica del Airsoft, es obligatorio llevar gafas de protección ocular acorde a las normativas vigentes en todo momento.
- El uso descuidado o indebido del Airsoft puede causar fácilmente daños a sí mismo y a los que le rodean.
- No se debe apuntar a personas o animales.
- Lea bien los manuales que acompañan las réplicas antes de empezar a usarlas para practicar Airsoft.
- Los poseedores de réplicas de Airsoft deben seguir estrictamente las leyes y regulaciones locales vigentes en el país de residencia o uso de las mismas, e informarse debidamente en los puntos de venta o autoridades del país antes de comprar y utilizar cualquier réplica de airsoft.

ES



ATTENTION

- Ce produit est réservé aux utilisateurs de 18 ans et plus.
- Toujours porter des protections oculaires adaptées lors de l'utilisation du produit.
- La mauvaise utilisation de ce produit peut causer des blessures graves ou la mort.
- Ne jamais pointer le canon de la réplique vers une personne ou un animal.
- Lire attentivement le mode d'emploi avant d'utiliser ce produit.
- L'acheteur et l'utilisateur de ce produit doivent se conformer aux lois du pays qui réglementent l'usage et la possession de répliques airsoft.

FR



警告

- 対象年齢18才以上。
- 弾を発射する時やゲームなどの場合は、必ずプロゴーグルを装着してください。
- 不用意に引き金を引くと非常に危険です。
- 50m以内は危険です。
- 取扱説明書は最後まで必ずお読み下さい。
- 購入者及び販売者は、エアガンの使用及び所有に関するすべての現地法律に準ずる。

JP

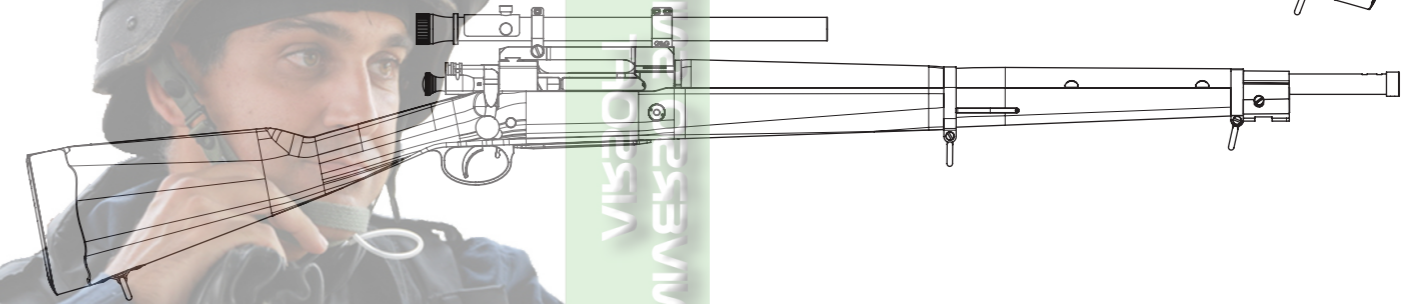
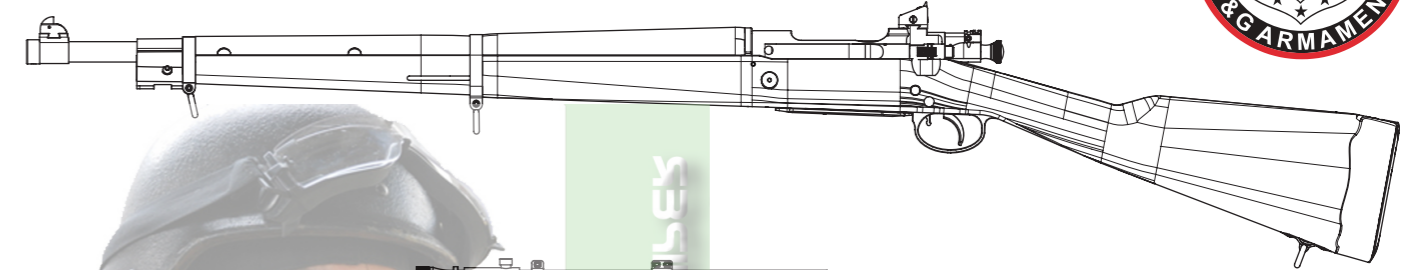

# GM1903 SERIES

EN Operating Instructions | 01-06

ES Instrucciones de operación | 07-12

JP 取扱説明書 | 13-18



**G&G**  
ARMAMENT

TAIWAN ChangHua  
(Headquarters)  
Sales Dept.  
Technology Dept.

Tel : +886-4-798-9000 Fax : +886-4-798-9900  
No.999, Zhonghua Rd. Shengang Township, Changhua County 50952, Taiwan (R.O.C.)  
sales@guay2.com, b2b@guay2.com PR Dept. | pr@guay2.com  
support@guay2.com

G2-201909-07-多



**G&G**  
ARMAMENT

## [COMPONENTS]

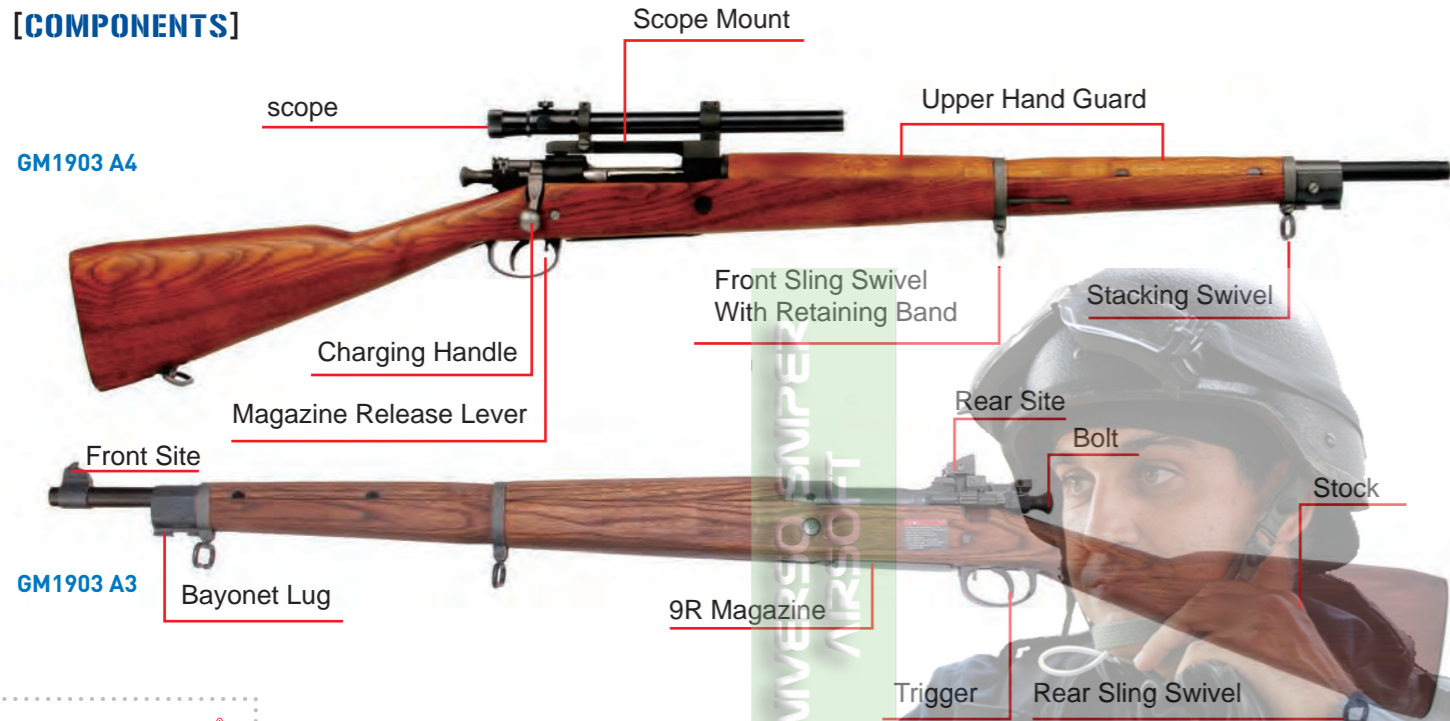

## [WARNING] ⚠️

- We recommend using G&G Armament high precision BB's on all G&G Armament guns to ensure proper feeding and performance.
- Using low quality BBs may jammed the gun and cause malfunction or damage the internal parts.
- For maintenance, apply the silicon oil on the air nozzle, do not use other types of corrosive oil.
- Do not adjust the motor without authorization or by certified technician.
- Always wear safety goggles when using this product.
- Product is intended for adults 18 years and older.

- Read this entire manual before use.
- May be hazardous up to 50 meters.

## [SELECTOR AND SAFETY SETTING]

⚠️ Always keep the safety on if not ready to shoot.



Fire mode



Safety mode

Complete the loading cycle before switch to safety mode.

Complete the loading cycle before switch to safety as following :

1. Pivots the bolt upward.
2. Pull the bolt back to cock the hammer.
3. Push the bolt forward to load the BB into chamber.
4. Pivots the bolt downward to complete the loading cycle.
5. Switch the safety to right hand side.



## [SIGHT ADJUSTMENT] GM1903 A3



Turning clockwise : Move the rear sight post to the right.  
Turning counter-clockwise : Move the rear sight post to the left.



Slide the sight up or down accordingly to the target range near or far away.

## [ELEVATION ADJUSTMENT] GM1903 A4



Elevation knob : Up / Down Adjustment  
Windage knob : Left / Right Adjustment

## [INSTALLING CO2 OR GAS]



CO2



Turn counterclockwise to release the CO2 cartridge cover plate.



Take out the cover plate.



Insert the CO2 cartridge in the magazine then screw back the cover plate on.

GAS



Fill gas through the magazine valve.

**Warning** Use the extended gas nozzle if necessary.

Push the button backward.  
Take out the BB loader.

## [LOADING THE MAGAZINE]

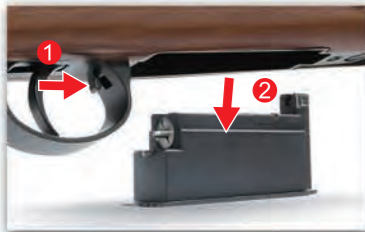

1. Press magazine catch button.  
2. Remove the magazine.



Load G&G 5.95 mm BB pellets into the magazine.



Insert the magazine until it clicks.

### **Remarks**

- ▶ Make sure to set the magazine upwards and securely inserted until it clicks.
- ▶ Pull out the charging handle before remove or insert the magazine.

## [REMOVING THE BOLT]

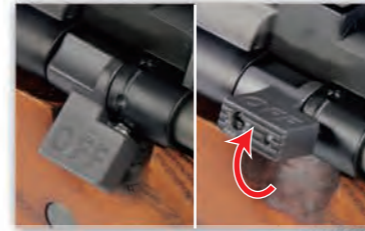

Adjust the switch to the center to unlock before remove the entire bolt out of the rifle.

## [HOP-UP ADJUSTMENT]

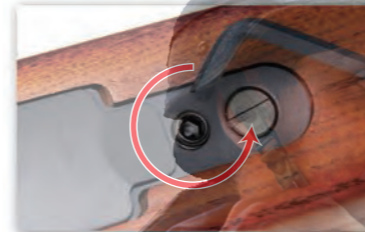

1. Loose the screw.



2. Push the hop up dial from the right side of the receiver and loosen the locking wheel, then push the dial from the left side all the way to the end.



3. Turning hop-up dial for desired flight pattern of the BB pellet. The hop-up dial can be turned to a certain degree.

**Warning**  
Adjust hop up unit with care, extreme force on the dial may damage the unit.

**Too much Hop-up.**  
( Turn the adjust lever toward Normal )

Best Position.

**Not enough Hop-up.** ( Turn the adjust lever toward Hop )  
**or Too much Hop-up.** ( Turn the adjust lever toward Normal )



## [CLEANING THE BARREL]



1. Place a few drops of silicone oil or teflon oil on the cleaning cloth and wind around the rod.

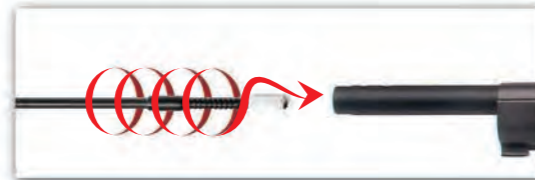

2. Insert the cleaning rod into the inner barrel, turning the rod as you insert. Repeat same steps until barrel is clean.

## [UNJAM]



Remove the magazine.



Return the hop up dial to normal position and insert the cleaning rod from the lead edge of the inner barrel.

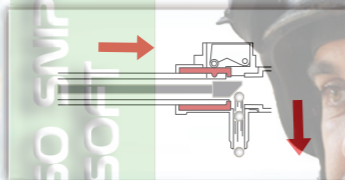

Be sure to have the rod facing down and reaching to the end. Remove clogged pellets.

## [INSTALLATION SCOPE]



1. Place scope mount on your airsoft gun.



2. Fasten the screw.



3. Installation scope and fasten it.

## [MAINTENANCE]



- ▶ Make sure no dirt gets into the chamber to avoid clogging of pellets.
- ▶ Hop-up may be unstable for 200 to 300 rounds after using silicone oil. This is the normal operation of the gun.
- ▶ Never use CRC-556, WD40, or other corrosive lubricants.

## [TROUBLESHOOTING]

- 1 Keep the bolt lubricated for optimal operation. Mechanical malfunctions may happen if not properly maintained.
- 2 Point the muzzle in a safe direction and inspect the chamber or feed tube if the weapon doesn't fire. Typically, a pellet or BB may jam inside the chamber, causing the airsoft gun not to fire, or other debris may be inside the barrel or chamber. Place the airsoft gun on "Safe." Look through the chamber or feed tube to locate and remove the jammed BBs or debris. A slender pointed tool or tweezers may be used to grab jammed BBs or other debris.
- 3 Check all O-rings, air seals and pistons if the weapon isn't shooting at its indicated velocity range. Low air pressure causes poor range performance. Check the explosion view to locate O-rings, seals and pistons. Look for any visible damage or worn spots. Replace the items if needed.
- 4 For CO2 models, poor performances may be caused by lack of CO2 resulting of loud snappy sounds or misfiring. Check that the CO2 cartridge is properly installed and sealed. Change the CO2 cartridge if required.
- 5 Adjust your sights or scope if the airsoft gun isn't firing accurately. If to no avail, try zeroing the sights or scope again. Transporting or dropping the replica and improper storage may result in the sights or scope been off.

## Hopup Issues

SYMPTOM	CAUSE	SOLUTION
Pellets flying upwards	Too much hop setting.	Gradually return adjustment lever backward.
Short flying distance of pellets (less hopping up effect)	Too much hop setting.	Gradually return adjustment lever forward.
	Hop packing contaminated by oil or dirt.	Fire pellets equivalent to 4 to 5 magazine or clean the chamber using cleaning rod.
	Dirt inside a barrel.	
Cannot adjust	Worn or damaged hop packing.	Purchase the replacement part at your dealer or from G&G and replace it.
	Damaged adjustment lever or other parts.	Purchase the replacement part at your dealer or from G&G and replace it.
Frequent pellet clogging	Too much hop setting.	Gradually return adjustment lever towards Normal.
	Improper size BB pellets.	Use the BB pellet recommended by G&G Armament.
	Dirty hop-up chamber.	Clean using the cleaning rod or consult your dealer or G&G for repair.

## [COMPONENTES]

GM1903 A4



GM1903 A3



## [ADVERTENCIA] ⚠

- Es altamente recomendable el uso de Balines de alta precisión de G&G Armament para asegurar la correcta alimentación y rendimiento.
- El uso de balines de baja calidad puede atascar el arma y causar malfuncionamiento o daños en las partes internas.
- Para mantenimiento, aplique aceite de Silicona en el Nozzle, no use otro tipo de aceite corrosivo.
- No ajuste el motor sin la autorización de un técnico certificado.
- Siempre use gafas de protección usando este producto.
- Este producto está diseñado para adultos de 18 años en adelante.

- Lea completamente el manual antes de utilizar.
- Puede ser peligroso a menos de 50 metros.

## [SELECTOR Y AJUSTE DE SEGURO] ⚠

Siempre mantenga el seguro colocado si no está listo para disparar.



Modo de disparo



Modo seguro

Complete el ciclo antes de colocar el modo seguro.

Complete el ciclo de carga antes de colocar el seguro como se indica:

1. Levante el pivote del cerrojo.
2. Hale el cerrojo para amartillar.
3. Empuje el cerrojo hacia adelante para cargar el balín en la recámara.
4. Baje el pivote para completar la carga.
5. Coloque el seguro hacia la derecha.



## [AJUSTES DE TRASERA] GM1903 A3



Girando al derecha : mueva la mira trasera a la derecha.  
Girando a izquierda: mueva la mira trasera a la izquierda.



Deslice la vista hacia arriba o hacia abajo en consecuencia al rango objetivo cerca o lejos.

## [AJUSTES DE ELEVACION] GM1903 A4



Perilla de elevación : Ajuste Arriba / abajo  
Perilla Corta-viento : Ajuste Izq. / Derecha

## [INSTALANDO CO2 O GREEN GAS]



Empuje hacia atrás el pasador de bloqueo. Remueva el cargador de balines.

CO2



Gire en contra de las manecillas del reloj para aflojar la tapa.

GAS



Llene con Green Gas a través de la válvula del cargador.



Saque la tapa.



Inserte el cartucho de CO2 en el cargador y vuelva a atornillar la tapa.

## [LLENANDO EL CARGADOR CON BALINES]

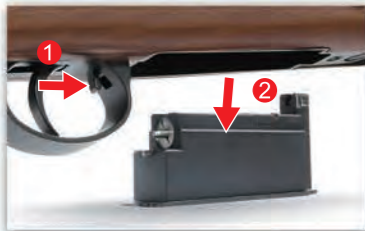

1. Presione la palanca liberadora de cargador



Llene con balines 5.95 mm como se muestra en la foto.



Inserte el cargador hasta que hasta que suene Click!

### ⚠ Aviso

- ▶ Asegúrese de insertar correctamente el cargador hasta que escuche un sonido "Click".
- ▶ Saque la manija de carga antes de remover o insertar el cargador.

## [REMOVIENDO EL CERROJO]



Ajuste el interruptor al centro para desbloquear antes de remover el cerrojo fuera de la réplica.

## [HOP-UP ADJUSTMENT]

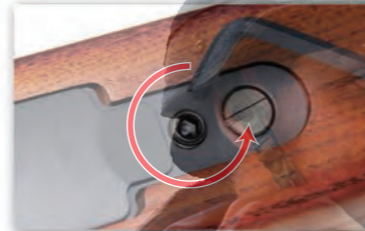

1. Afloje el tornillo.



2. Empuje el dial del hop-up por el lado derecho del receptor y afloje la rueda de cierre en el lado izq., entonces empuje de vuelta por el lado izq. hasta el fondo para sacar el dial.



3. Ajuste el hop-up hasta conseguir el disparo correcto de balín. El dial de hop-up puede ser girado hasta cierto grado.

### ⚠ Atención

Ajuste la unidad de Hop-up con cuidado. Fuerza extrema en el dial puede dañar la unidad.

❌ Demasiado Hop-up (Gire el dial a Normal)

Dirección correcta



❌ No demasiado Hop-up (Gire a Hop) o demasiado Hop-up (Gire el dial a normal)



## [LIMPIANDO EL CAÑÓN]

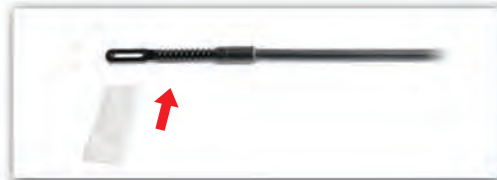

1. Coloque algunas gotas de aceite de Silicona o teflón en un paño limpio y sujete con la varilla.

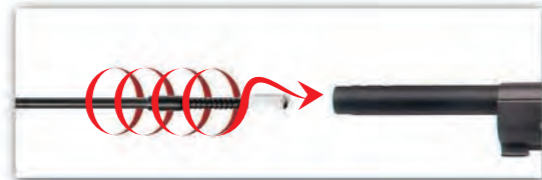

2. Inserte la varilla de limpieza dentro del cañón girando la varilla cuando la introduzca. Repita estos pasos hasta que el cañón esté limpio.

## [DESBLOQUEANDO]



Remueva el cargador.



Gire el dial de Hop-up a posición normal e inserte la varilla por la bocacha dentro del cañón.

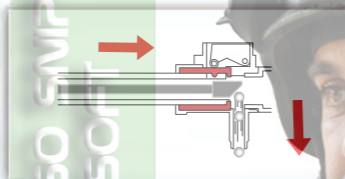

Asegúrese de introducir la varilla con la parte segmentada hacia abajo. Remueva los balines atascados.

## [INSTALANDO LA MIRA]



1. Coloque la montura de mira en su réplica.



2. Apriete los tornillos.



3. Instale la mira y sujete.

## [MANTENIMIENTO]



- ▶ Asegúrese de que la recámara no esté sucia para evitar el atasco de balines.
- ▶ El Hop-up puede estar inestable por 200 o 300 rondas luego de usar el aceite de Silicona. Esto es normal en la operación de la réplica.
- ▶ Nunca use CRC®556, WD40 u otro lubricante corrosivo.

## [SOLUCIÓN DE PROBLEMAS]

- 1 Revise para asegurar que la reserva de lubricante está en el nivel requerido para optima operación. Si no es debidamente mantenido puede causar mal funcionamiento.
- 2 Apunte el cañón a un lugar seguro e inspeccione la recámara o el tubo de alimentación si la réplica no dispara. Típicamente un balín puede atascarse dentro de la recámara causando el no disparo de la réplica u otro escombros puede introducirse en el cañón o la recámara. Coloque la réplica en modo "Seguro". Revise la recámara o el tubo de alimentación para localizar el atasco o el escombros. Una herramienta punzante fina puede ser usada para eliminar el atasco o cualquier escombros.
- 3 Revise todas las anillas, sellos y pistón si la réplica no dispara dentro del rango de velocidad indicado. Poca presión de aire cause un pobre rango de desempeño. Consulte su manual para saber donde se encuentran localizados las anillas, sellos y pistón. Localice cualquier daño visible o desgastes. Reemplace la parte si es necesario.
- 4 Revise el cartucho de CO2 si la réplica está equipada. Regularmente el pobre desempeño es causado por poco nivel de CO2. Usted puede escuchar un sonido de erupción o la réplica no dispara correctamente cuando el nivel de CO2 es bajo o vacío. Asegúrese de que el cartucho está propiamente instalado y sellado. Instalando un nuevo cartucho generalmente corrige estos problemas.
- 5 Ajuste la mira si la réplica no da en el blanco con precisión. Si no hay otro problema evidente, ajustando la mira le permitirá dar en el blanco adecuadamente. Regularmente la mira viene fuera de ajustes debido al transporte, almacenaje inapropiado o caídas de la réplica. Consulte su manual para detallados procedimientos de ajustes.

### Quando el Hop-up no está ajustado correctamente

Sintomas	Problema potencial	Posible Solución
Balines hacia arriba	Demasiado ajuste de Hop.	Gradualmente retorne el ajuste hacia atrás.
Corta distancia al disparar los balines (menos efecto de Hop)	Demasiado ajuste de Hop	Gradualmente retorne el ajuste hacia adelante.
	Sistema de Hop contaminado por aceite o sucio.	Dispare balines equivalentes a 4 o 5 cargadores, o limpie la recámara usando la varilla de limpieza.
	Sucio dentro del cañón.	
No ajustes	Desgastes o daños en sistema de Hop.	Compre la parte en su distribuidor mas cercano de G&G y reemplácela
	Sistemas de ajustes dañados u otras partes	Compre la parte en su distribuidor mas cercano de G&G y reemplácela
Frecuente atasco de balines	Demasiado ajuste de Hop	Gradualmente retorne el ajuste a Normal
	Tamaños de balines inapropiados	Use balines suplidos por G&G Armament
	Sistema de Hop sucio	Limpie usando la varilla de limpieza o consulte al distribuidor de G&G para reparación.

## 【構成要素】

GM1903 A4

スコープマウント

スコープ

アッパーハンドガード

チャージングハンドル

フロントスイベル

スタッキングスイベル

マガジンリリースレバー

リアサイト

ボルト

ストック

フロントサイト

銃剣ラグ

9弾マガジン

トリガー

リアスイベル

GM1903 A3

## 【警告】



- 適切な給弾とパフォーマンスを確実にするためにすべてのG&G アーマメントのエアソフトガンには、G&G アーマメントの高精度BB弾のご使用を推奨します。
- 不完全なBB弾の使用は、弾詰まりや製品の不調、内部部品の損傷を引き起こしたりします。
- メンテナンスには、エアノズルでシリコン油を塗布してください、他の腐食性油を使わないでください。
- 許可なしに、または、認定されていない技術者は、モーターを調節しないでください。
- この製品をご使用になるときは、常時安全なゴーグルを装着してください。
- この製品は、18才以上のユーザーを対象とします。

- この製品をご使用になる前に、取扱説明書を全部お読みください。
- 50メートル以上離れて、危険を回避してください。

## 【セレクターとセーフティ設定】

⚠ 撃たないときは、常にセーフティにしてください。



発射モード



セーフティモード

セーフティモードに切り替える前に、操作手順に従ってください。

セーフティに切り替える前に、以下の操作手順に従ってください：

1. ボルトを上にあげてください。
2. ハンマーコックするために、ボルトを引いてください。
3. BB弾をチャンバーに詰めるために、ボルトを前に押してください。
4. 操作手順を完了させるために、ボルトを下にさげてください。
5. セーフティを右側に切り替えてください。



5

2

3

1

4

## 【リアサイト調整】 GM1903 A3



時計回り：リアサイトポストを右に動かします。  
反時計回り：リアサイトポストを左に動かします。



サイトを上下にスライドさせて、近くまたは遠くの目標範囲に応じます。

## 【スコープ調整】 GM1903 A4

仰角つまみ



偏差つまみ

仰角つまみ：上/下調整  
偏差つまみ：左/右調整





## 【CO2 と GREEN GASの設定】



CO2



左回りにすると、CO2カートリッジカバーがリリースされます。



カバーを取り出します。



マガジンにCO2カートリッジを挿入し、カバープレートに戻します。

GAS



マガジンバルブにガスを注入します。

ボトムを後ろへ押ししてBBローダーを取り出してください。

## 【マガジン装着】

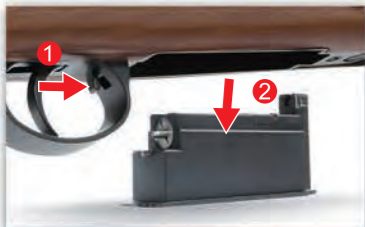

1. マガジンのキャッチボタンを押します。
2. マガジンを取り外します。



BBフォロを押し上げてから、1発ずつ給弾します。



マガジンをマガジン挿入口にカチンというまで、装入してください。

### ▲ リマーク

- ▶ カチンというまで、マガジンを奥まで確実に挿入してください。
- ▶ マガジンを取り外すか挿入する前にチャージングハンドルを引いてください。

## 【ボルトの取り外し】



ライフルからボルトを取り外すには中央の位置に合わせると解除されて抜けます。

## 【ホップアップ調整】

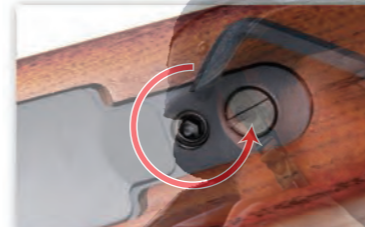

1. ネジを緩めてください。



2. レシーバーの右側のホップアップダイヤルを押し、ロックをゆるめてください。そして、出てきた左側のダイヤルを調整し、終わったら押し戻してください。



3. BB弾に望む弾道に合わせてホップアップダイヤルを回してください。ホップアップダイヤルは、限られた範囲で回すことができます。

### ▲ 警告

注意してホップアップユニットを調整してください。ダイヤルに力をかけすぎるとユニットに損傷を与えることがあるかもしれません。

✗ ホップアップのかけ過ぎ。(ノーマル方向に回してください)

ベストポジション



✗ ホップアップの不足。(ホップ方向に回してください) または、ホップアップのかけ過ぎ。(ノーマル方向に回してください)



## 【バレルクリーニング】

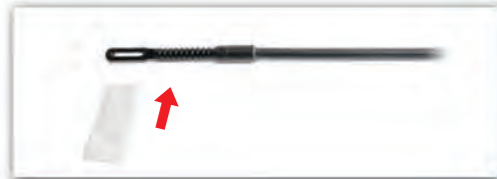

1. 数滴のシリコンオイルまたは、テフロンオイルを布に付けて、ロッドに巻きつけてください。

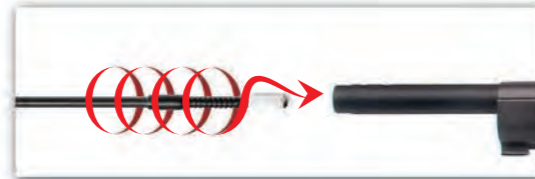

2. クリーニングロッドをインナーバレルに挿入して、ロッドを回してください。バレルがきれいになるまで、同じことを繰り返してください。

## 【弾詰まり】



マガジンを外してください。



ホップアップダイヤルをノーマルの位置に戻して、インナーバレル先端部から、クリーニングロッドを挿入してください。

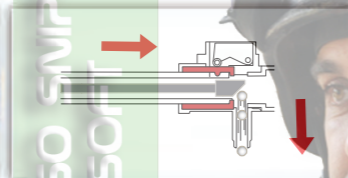

必ずロッドを下方に向けて、奥まで延ばしてください。詰まったBB弾を取り除いてください。

## 【スコープの取り付け】



1. エアソフトガンにスコープマウントを置いてください。



2. ネジを固定してください。



3. スコープを取り付けて、それを固定してください

## 【メンテナンス】



**!**

- ▶ 弾詰まりが起きないようにチャンバーにほこりなどが入らないように注意してください。
- ▶ シリコンオイルを使った後に、ホップアップは、200~300発不安定である場合があります。これは、エアソフトガンの通常の作動です。
- ▶ CRC-556、WD40または他の腐食性潤滑油を決して使わないでください。

## 【トラブルシューティング】

- 潤滑油量が適正量で必要量であるかを確実にチェックしてください。きちんと維持していないと機械故障を引き起こすことがあります。
- 発射できない時は、銃口を安全な位置にして、チャンバーかチューブ供給を調べてください。一般的に、エアソフトガンが発射できないのは、BB弾などがチャンバー内で弾詰まりをしていたり、異物がバレルまたはチャンバー内に挟まっていたりするからです。エアソフトガンを「安全」にして、チャンバーかチューブ供給を見て、弾詰まりまたは異物を見つけて、除去してください。細長くつがったツールまたはピンセットを使って、詰まったBB弾や異物をつかみだしてください。
- 弾速が表示された速さで撃てなければ、すべてのOリング、エアーシールとピストンをチェックしてください。低い空圧では、射程性能を弱めることがあります。Oリング、エアーシールとピストンは、マニュアルを参照してください。些細な損傷や擦り傷があるか見てください。必要があれば部品を交換してください。
- エアソフトガンに備えられた、CO2カートリッジをチェックしてください。まれに、低いCO2レベルによる低性能が起こります。大きいゲップ音を聞か、エアソフトガンがきちんと発射できないときは、CO2が低いか空です。CO2カートリッジがきちんと挿入されて、正しく密閉されているか確認してください。新しいカートリッジにするとこの問題は解決されます。
- エアソフトガンが正確に目標に着弾しなければ、サイトまたはスコープを調整してください。他の問題がなければ、サイトまたはスコープを微調整することで目標に着弾します。まれに、サイトは、輸送、保管不良、落下などにより、調整が狂うことがあります。詳細な調整手順はマニュアルを参照してください。

## ホップアップが不正常なとき

銃の状態	可能性	対処方法
BB弾が上方へ飛ぶ	ホップアップのかけ過ぎ。	徐々に、調整レバーを後ろに回してください。
	ホップアップのかけ過ぎ。	徐々に、調整レバーを前に回してください。
BB弾の飛ぶ距離が短い (ホップアップ効果が低い)	ホップアップパッキンに油かほこりによる汚れ。	4~5発BB弾を発射するか、クリーニング・ロッドを使ってチャンバーをクリアにしてください。
	ホップアップパッキンのすり切れか損傷。	交換部品を購入した販売店かG&Gサポートから購入して交換する。
調整ができない	調整レバーか部品の損傷。	交換部品を購入した販売店かG&Gサポートから購入して交換する。
BB弾がよく詰まる	ホップアップのかけ過ぎ。	徐々に、調整レバーをノーマルの方に回してください。
	不適当なサイズのBB弾。	G&Gアーマメントの高精密BB弾を使ってください。
	ホップアップパッキンの汚れ。	クリーニングロッドを使ってきれいにするか、修理のために購入した販売店かG&Gに相談してください。

[PARTS LIST] [LISTADO DE PARTES]  
[LISTE DES PIÈCES DETACHEES] [パーツリスト]

# GM1903 A3

GM1903 A3 GAX-A01	Magazine / Cargador / マガジン
GM1903 A3 GAX-A02	Front end set / Conjunto delantero / フロントエンド
GM1903 A3 GAX-A03	Receiver set & Outer barrel / Conjunto de recibidor y Caño exterior / アッパーレシーバー
GM1903 A3 GAX-A04	Receiver assembly / La asamblea de recibidor / ロアレシーバー
GM1903 A3 GAX-A05	Bolt handle set / Conjunto de cerrojo / ボルトハンドルセット
GM1903 A3 GAX-A06	Inner barrel & Hop up unit / Conjunto de Hop-up / ホップアップセット
GM1903 A3 GAX-A07	Rear Sight / Mira Trasera / リアサイト
GM1903 A3 GAX-A09	Stock set / Set de culata / ストック

- ▶ The grouped parts may all be purchased from the G&G Support Department.
- ▶ Todas las partes pueden ser compradas en el departamento de Soporte de G&G.
- ▶ Vous pouvez acheter ces pièces en contactant le service après-vente G&G.
- ▶ グループパーツのすべては、G&Gサポートから購入できます。
- ▶ E-Mail: [support@guay2com](mailto:support@guay2com)

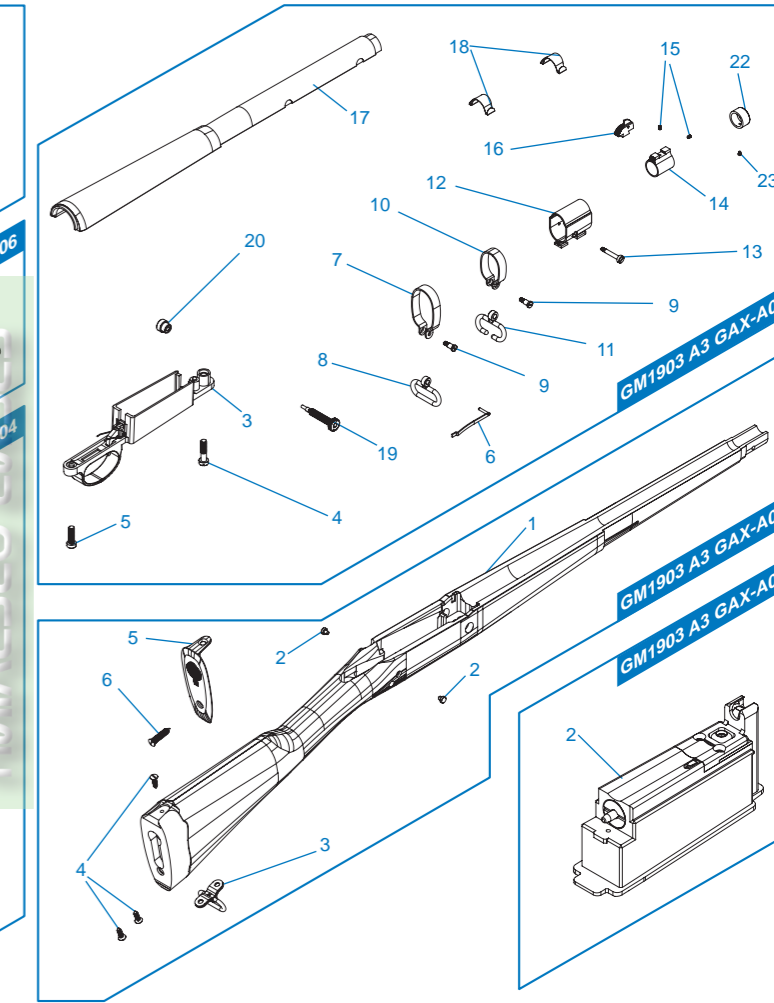
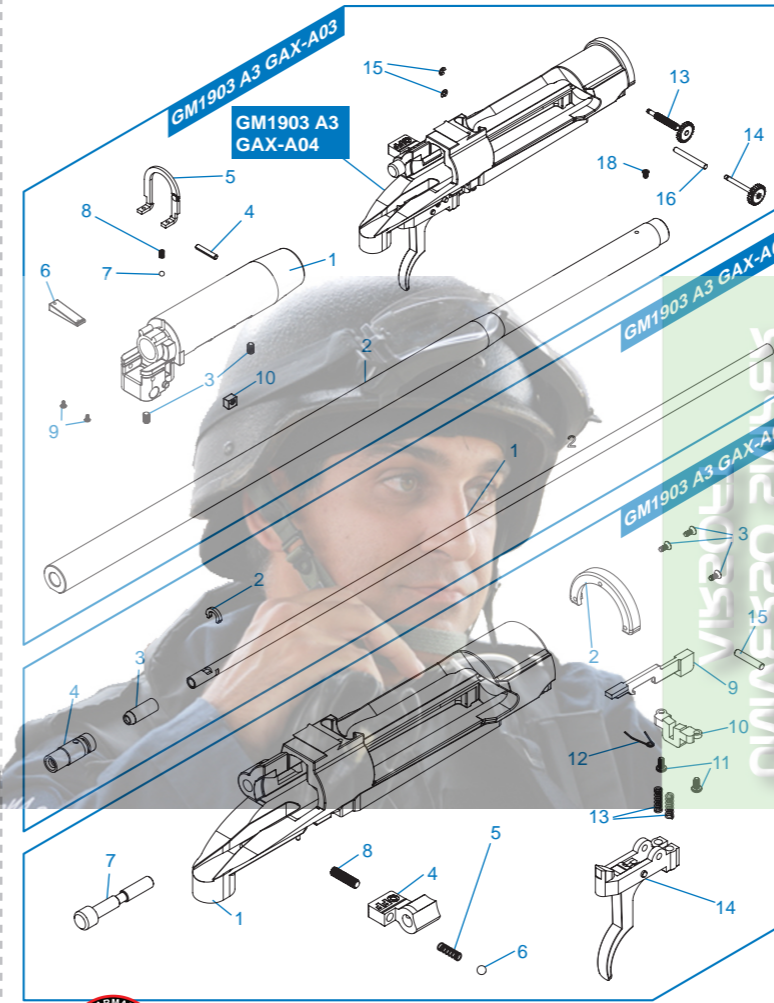



[PARTS LIST] [LISTADO DE PARTES]  
[LISTE DES PIÈCES DETACHÉES] [パーツリスト]

# GM1903 A4

GM1903 A4 GDD-A01	Magazine & Scope / Cargador & Mira / マガジン & スコープ
GM1903 A4 GDD-A02	Front end set / Conjunto delantero / フロントエンド
GM1903 A4 GDD-A03	Receiver set & Outer barrel / Conjunto de recibidor y caño exterior / アッパーレシーバー
GM1903 A4 GDD-A04	Receiver assembly / La asamblea de recibidor / ロアレシーバー
GM1903 A4 GDD-A05	Bolt handle set / Conjunto de cerrojo / ボルトハンドルセット
GM1903 A4 GDD-A06	Stock set / Conjunto de culata / ストック
GM1903 A4 GDD-A07	Scope mount set / Conjunto de montura de mira / スコープマウント
GM1903 A4 GAX-A06	Inner barrel & Hop up unit / Conjuntos de caño interior y de Hop-up / インナバレル&ホップアップセット

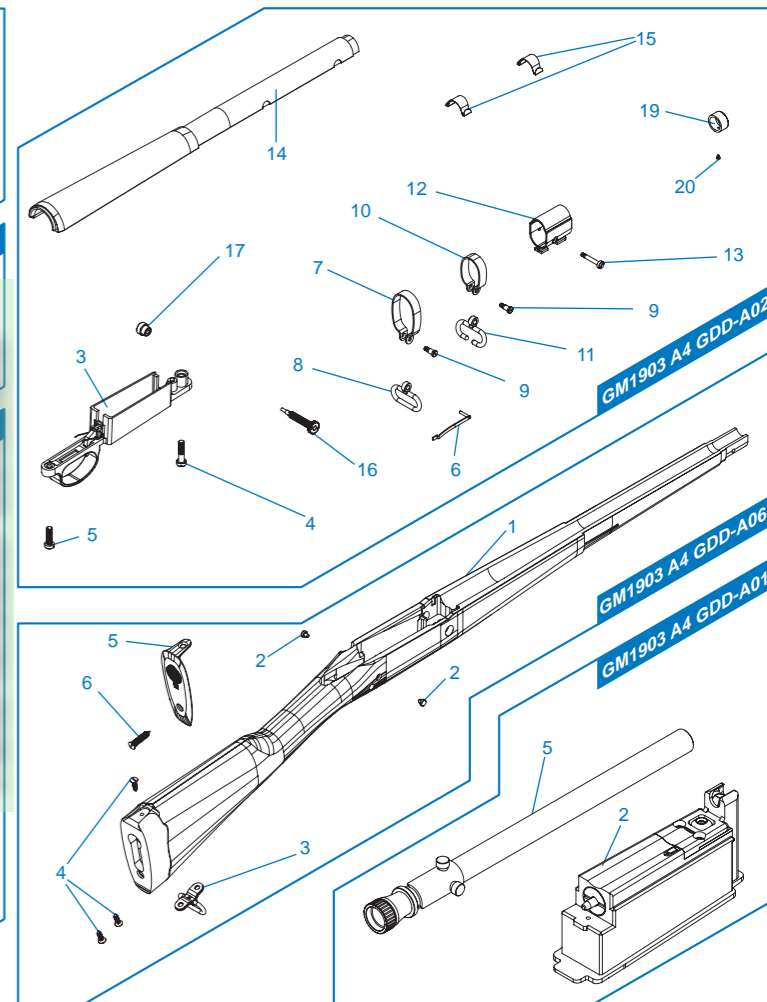
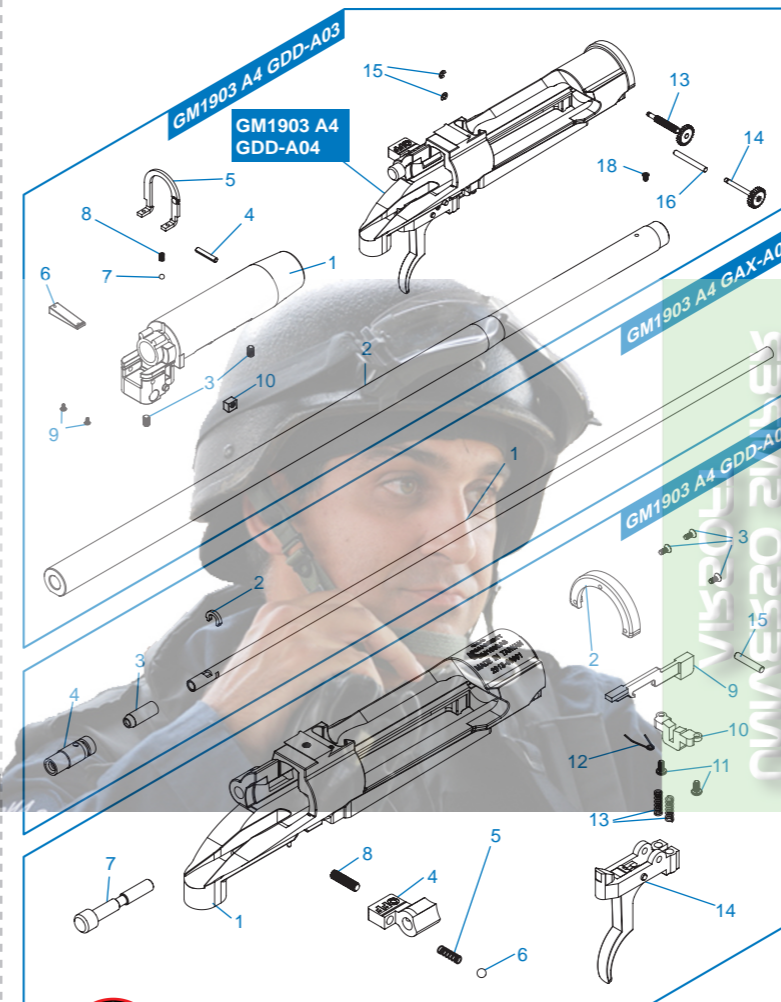
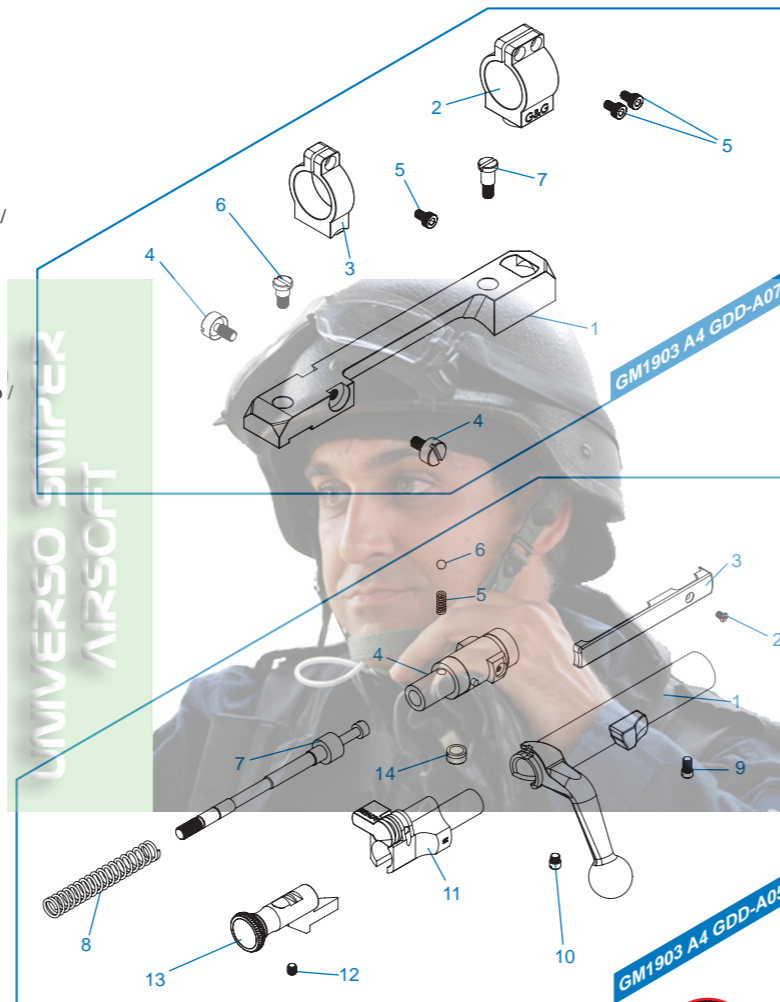
- ▶ The grouped parts may all be purchased from the G&G Support Department.
- ▶ Todas las partes pueden ser compradas en el departamento de Soporte de G&G.
- ▶ Vous pouvez acheter ces pièces en contactant le service après-vente G&G.
- ▶ グループパーツのすべては、G&Gサポートから購入できます。
- ▶ E-Mail: [support@guay2com](mailto:support@guay2com)





 Please select quality battery with the CE approval, to avoid any unnecessary damage on the product.

 Please use suggested battery in the manual, if different voltage used, it might damage the product.

 Remove the battery from the product when it is not in use.

 Do not wet nor incinerate the battery, nor to deform terminal.

 Por favor seleccione la batería de calidad con la aprobación del CE, para evitar daños innecesarios en el producto.

 Por favor utilice la batería que se sugiere en el manual si utiliza un voltaje diferente, podría dañar el producto.

 Retire la batería del producto cuando no esté en uso.

 No moje ni incinere la batería. Tampoco deforme el terminal.



You may be liable for damaging public or personal property or for injuring a person or an animal even if you only meant to shoot as a "practical joke". Always observe good manners and enjoy fun sport shooting.



Never direct the muzzle towards a person, animal or in any direction. That may cause harm or damage to the third party.



Usted puede ser responsable por daño de propiedad pública o privada al herir a una persona o animal incluso sin que fuese intencional o como una "broma pesada". Siempre tenga buenos modales y disfrute de la diversión de tiro deportivo.



Nunca dirija el cañón hacia una persona, un animal o en cualquier dirección. Puede causar daño o perjuicio a la terceros.



When you carry the air gun, attach the safety cap, set the selector lever to the safety position and always put the air gun in a case or bag.



Make sure to put the barrel and safety cap on the muzzle, except when you are shooting. Do this to prevent accident, discharge of BB's and also for dust protection purpose. Never pull the trigger while the barrel and the safety cap is attached.



Cuando transporte el rifle de aire utilice una cobertura de cañón, coloque el rifle en modo seguro y siempre ponga el rifle de aire en una bolsa o una caja.



Asegúrese de colocar siempre la cobertura de cañón en la boca, a excepción de cuando esté disparando. Para evitar accidentes por disparo de balines accidentales y proteger el rifle contra el polvo. Nunca tire del gatillo mientras la cobertura del cañón este en el barril.

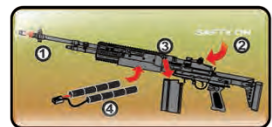

Safety procedures:  
1. Attach the safety cap to the muzzle.  
2. Set the selector lever to the safety position.  
3. Remove the magazine.  
4. Remove the battery.



Looking into the muzzle is extremely dangerous regardless of BB's having been loaded or not. If you get hit in the eye by a BB pellet, you may in worst case, lose your eye sight.



Procedimientos de Seguridad:  
1. Utilice una cobertura de cañón.  
2. Coloque el selector en modo seguro.  
3. Quite los cargadores.  
4. Quite la batería.



Mirar dentro el cañón es extremadamente peligroso a pesar de que los balines no hayan sido cargados. Si recibe un golpe directo en el ojo por un balin puede perder su vista permanentemente.



Select a safe place for operating the air gun, avoid places where people and cars are around.



Activating the trigger carelessly is extremely dangerous. Never put your finger on the trigger unless the safety cap is removed and you are ready to shoot a target.



Seleccione un lugar seguro para usar el rifle de aire, evite lugares donde se encuentren personas y coches alrededor.



Activar el gatillo sin cuidado es extremadamente peligroso. Nunca ponga el dedo en el gatillo a menos que la cobertura del cañón haya sido retirada y esté preparado para disparar al objetivo.



When shooting the air guns for target practice or in a game situation, You and all participants must wear safety goggles or other eye protective gear. Also pay attention to ricochet. It is very important to pay attention to third parties other than the participants.



There may be cases where some BB's remain in the gun after the magazine has been removed. After removal of the magazine, direct the muzzle towards a safe direction and pull the trigger to confirm that there are no BB's remain in the gun, then attach the safety cap.



Al disparar los rifles de aire en prácticas de tiro o en juegos, usted y todos los participantes deberán llevar gafas de seguridad u otras gafas protectoras. También preste atención al rebote. Es muy importante prestar atención no solo a los participantes sino también a terceros.



Puede haber casos en los balines se queden dentro del rifle después de que el cargador haya sido retirado. Después de la extracción del cargador, dirija la boca del cañón hacia una dirección segura y apriete el gatillo para confirmar no haya quedado ningún balín dentro del rifle, por último coloque la cobertura del cañón.



Always attach the safety cap to the muzzle, remove the battery and store the air gun in a case or bag and at a place that is out of reach by children.

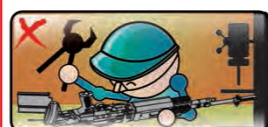

Disassembling or modifying the gun may adversely affect the performance and make it dangerous. "It may be against the Law."



Siempre utilice una cobertura de cañón, retire la batería y almacene el rifle de aire en una caja o bolsa. Fuera del alcance de los niños.



Al modificar o desmontar el rifle puede afectar el rendimiento de la réplica y convertirlo en algo peligroso. "Puede estar en contra de la ley".



Utilisez des batteries certifiées CE afin d'éviter tout dommage du produit.



Utilisez les batteries recommandées dans le manuel. Une différence de voltage peut endommager le produit.



Retirez la batterie du produit lorsque vous l'utilisez.



Ne mouillez pas ou ne chauffez pas la batterie sinon vous risquez de déformer le connecteur.



品質の良いバッテリーを選択してください。(CE認証) アンペア数の異常に高い製品や粗悪なバッテリーなどはメカBOXが破損しますので絶対使用しないでください。



指定以外のバッテリーの使用による事故、故障などについて、当社は一切の責任を負いません。



バッテリーをコネクターから取り外してください。



バッテリーを濡らしたり、火の周りに近づけたりしないでください。また、バッテリーの外観を損傷しないでください。



Vous pouvez être tenu responsable pour tout dommage de propriété publique ou personnelle, ou blessure sur une personne ou un animal. Faites preuve de fair-play pour profiter pleinement de l'Airsoft.



Ne pointez jamais votre réplique vers une personne ou un animal afin d'éviter de causer des dommages ou des blessures.



たとえイタズラのもつりでも、共有物や他人の財産を撃って破損させたり、人や生き物を撃って怪我をさせたりすると、器物破損罪や傷害罪などで処罰される場合があります。



エアガンで人や動物を狙ったり、撃ったりしないでください。標的を撃つ時以外は銃口に保護キャップを必ず装着してください。



Mettre le capuchon de sécurité sur le cache-flamme, et le sélecteur de tir sur la position sécurité et la réplique dans un sac lors de son transport.



Assurez-vous de mettre le bouchon de sécurité sur le cache-flamme, sauf si vous tirez évidemment. Procédez ainsi pour éviter tout accident et protéger la réplique de la poussière.



エアガンを持ち歩く場合は、銃口に保護キャップをして、セレクトラーレバーをセーフティの位置にし、必ずケースやバッグに入れて運んでください。



万が一の暴発を防ぐと共に防塵のために、発射時以外は必ず銃口に保護キャップを装着してください。

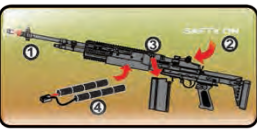

Procédures de sécurité:  
1. Mettre le capuchon de sécurité sur le cache-flamme.  
2. Mettre le sélecteur de tir sur la position sécurité.  
3. Retirer le magazine.  
4. Retirer la batterie.



Regarder dans le canon est extrêmement dangereux même s'il ne reste plus de billes dans la réplique. Si vous êtes touché à l'œil par une bille, vous risquez dans pire des cas de perdre la vue.



安全手順  
1.銃口に保護キャップを装着する。  
2.切り替えレバー（セレクトラーレバー）をセーフティの位置にする。  
3.マガジンを取り外す。  
4.バッテリーをエアガンから取りはずす。



銃口は、弾が入っている入っていないにかかわらず、絶対にのぞかないでください。BB弾が眼に当たった場所、最悪失明の恐れがあり大変危険です。



Choisissez un endroit sûr pour utiliser la réplique, et évitez tout endroit entouré d'automobile ou de personne.



Presser la queue de détente sans aucune précaution est extrêmement dangereux. Ne déposez jamais votre doigt sur la queue de détente si vous n'avez pas au préalable retiré le capuchon de sécurité et si vous n'êtes pas prêt à tirer.



エアガンを撃つ際は、安全に配慮し、人や動物又は危険な場所には向けしないでください。また、周囲に人がいるような場所での射撃は絶対にしないでください。



標的に向けて発射する時以外は、引き金に指をかけないでください。引き金に指をかけた状態では、何らかのはずみで引き金を引いてしまう恐れがあり大変危険です。

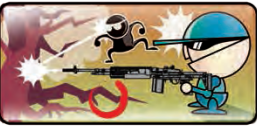

Lors de l'utilisation de la réplique, tout participant se doit de porter des lunettes de protection. Faites attention au ricochet des projectiles et aux passants.



Dans certains cas il est possible que des billes soient restées dans la réplique après avoir retiré le magazine. Lorsque le magazine est retiré, pointez votre réplique dans une direction sans danger pour autrui et tirez pour vous assurer qu'il ne reste pas de billes à l'intérieur, puis mettez le capuchon de sécurité sur le cache-flamme.

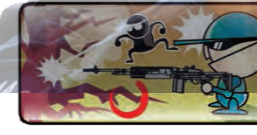

弾を発射する時やゲームなどの場合は、跳弾にも注意し、ゴーグルなどの眼の保護具を本人と参加者全員が必ず装着して行ってください。(参加者以外の第三者に弾が当たらないように十分注意ください。)



マガジンを抜いてもガン内部に弾が残っている場合があります。不用意に引き金を引くと弾が発射され大変危険です。マガジンを抜いた後、銃口を安全な方向に向けて撃ち、弾が残っていない事を確認してから、銃口に保護キャップをして保管してください。



Toujours mettre le capuchon de sécurité sur le cache-flamme, retirer la batterie et garder la réplique dans un sac à l'abri des enfants.



Désassembler ou modifier la réplique vous même peut affecter défavorablement ses performances, la rendre dangereuse et vous mettre hors la loi.



対象年齢以外の子供がイタズラをして怪我などを起こさないように、必ず銃口に保護キャップをしてバッテリーをガンからはずし、ケースやバックにいれて子供が手の届かない所に保管してください。



このエアガンは、最適な性能、操作性を考慮して製造されています。むやみな分解、改造は、危険性を誘発したり性能を著しく損なう場合がありますので、絶対にお止めください。

