



警告

- 未成人需成人陪伴操作。
- 使用軟氣槍時需配戴護目鏡。
- 粗心或濫用軟氣槍容易造成自己及他人身體上的傷害。
- 不能將槍口對人或動物。
- 操作軟氣槍前請確實研讀使用說明書。
- 買家及玩家購買、使用軟氣槍需遵守各國當地法令與規定。

TW



WARNING

- Product is intended for adults 18 years and older.
- Wear proper eye protection while shooting.
- Misuse may cause injury or death.
- The muzzle of an airsoft gun should never be pointed at someone to cause injury.
- Read this entire manual to ensure proper usage.
- Buyers and users should obey the laws and rules of the local authority.

EN



ATENCIÓN

- Si el jugador o jugadores tienen menos de 18 años se les requerirá ir acompañados de un mayor de edad que se responsabilice del menor en todo momento.
- Durante la práctica del Airsoft, es obligatorio llevar gafas de protección ocular acorde a las normativas vigentes en todo momento.
- El uso descuidado o indebido del Airsoft puede causar fácilmente daños a sí mismo y a los que le rodean.
- No se debe apuntar a personas o animales.
- Lea bien los manuales que acompañan las réplicas antes de empezar a usarlas para practicar Airsoft.
- Los poseedores de réplicas de Airsoft deben seguir estrictamente las leyes y regulaciones locales vigentes en el país de residencia o uso de las mismas, e informarse debidamente en los puntos de venta o autoridades del país antes de comprar y utilizar cualquier réplica de airsoft.

ES



ATTENTION

- Ce produit est réservé aux utilisateurs de 18 ans et plus.
- Toujours porter des protections oculaires adaptées lors de l'utilisation du produit.
- La mauvaise utilisation de ce produit peut causer des blessures graves ou la mort.
- Ne jamais pointer le canon de la réplique sur quelqu'un pour causer des blessures.
- Lire attentivement le mode d'emploi avant d'utiliser ce produit.
- L'acheteur et l'utilisateur de ce produit doivent se conformer aux lois du pays qui réglementent l'usage et la possession de répliques airsoft.

FR



警告

- 対象年齢18才以上。
- 弾を発射する際は、必ず安全なゴーグルを装着してください。
- 不用意に引き金を引くと非常に危険です。
- 50m以内は危険です。
- 取扱説明書は最後まで必ずお読み下さい。
- 購入者及び販売者は、エアガンの使用及び所有に関するすべての現地法律に準ずる。

JP



G&G ARMAMENT SINCE 1986

TAIWAN ChangHua (Head Quarter) Sales Dept. Technology Dept.

Tel : +886-4-798-9000 Fax : +886-4-798-9900 No.999, Zhonghua Rd. Shengang Township, Changhua County 50952, Taiwan (R.O.C.) sales@guay2.com, b2b@guay2.com PR Dept. pr@guay2.com support@guay2.com

G2-202206-04-多

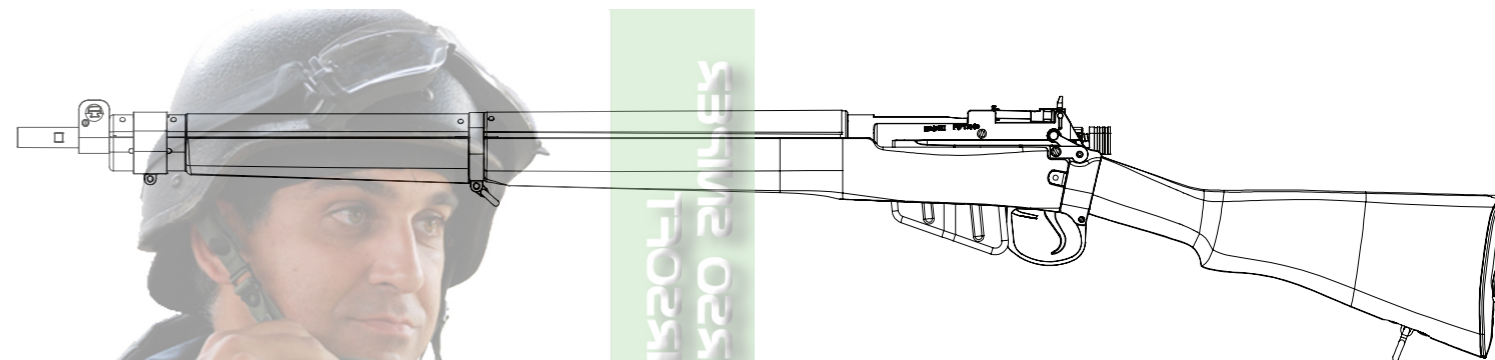

LE4 MKI LE4 MKI-P

TW 說明書 | 01-06 EN Operating Instructions | 07-12 ES Instrucciones de operación | 13-18 FR Mode d'emploi | 19-24 JP 取扱説明書 | 25-30



G&G ARMAMENT SINCE 1986

## 【零件說明】

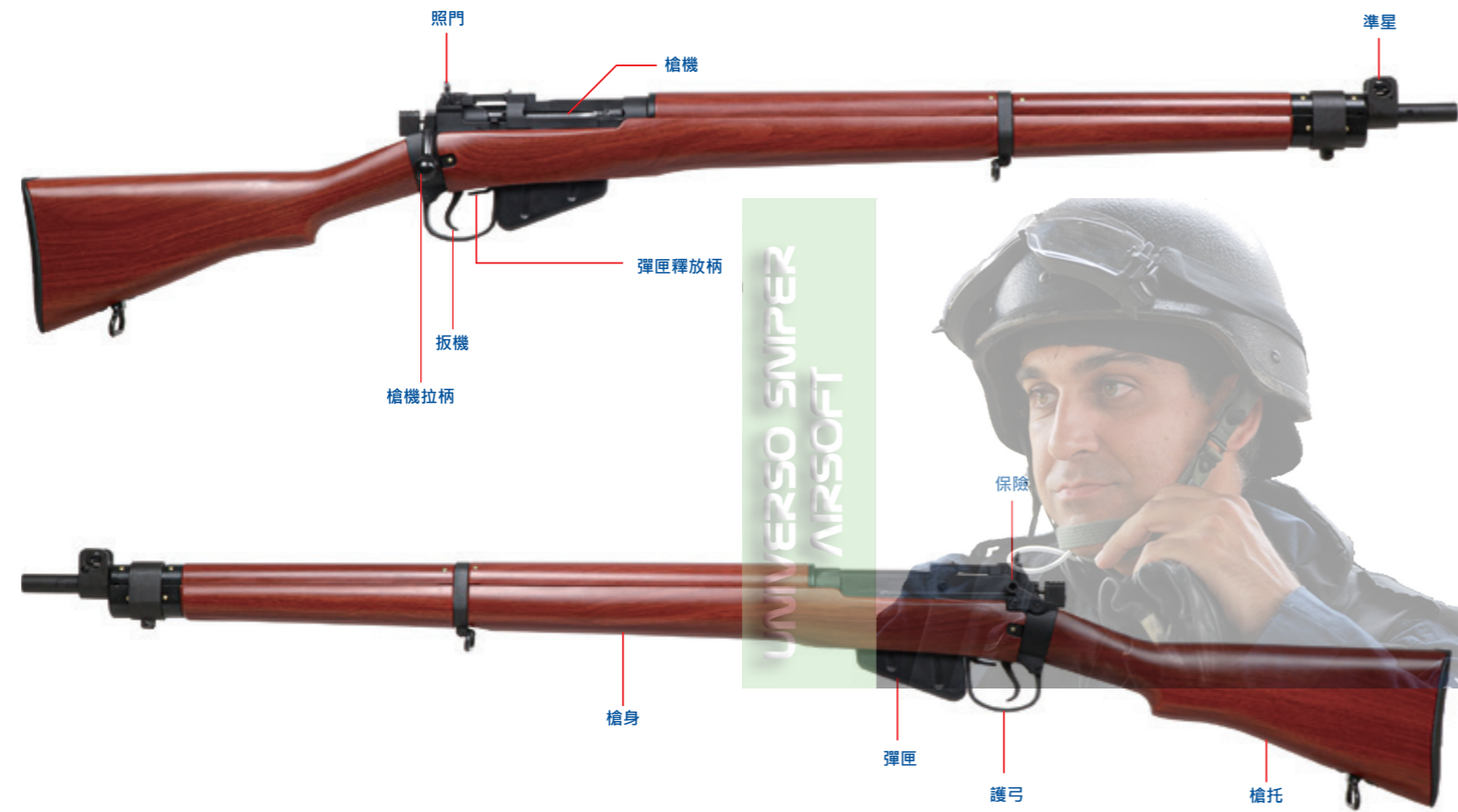

## ⚠️ 注意事項

- 敬請搭配使用G&G生產之高精密度BB彈，確保槍枝最佳性能。
- 請勿使用無品質保證之廉價BB彈，將導致槍枝不可預期之卡彈、故障、零件損壞。
- 只能使用100%純度矽油保養，使用其他種類保養油可能導致塑膠、橡膠零件腐蝕。
- 請勿自行改造本槍零件，任何不當改造將喪失保固權利，並有可能觸犯法令。
- 射擊前請務必戴上護目鏡。

- 本產品限18歲以上成年人使用。
- 請仔細閱讀本手冊確保正確操作。
- 50m射程以內具有一定的危險性。

## 【槍機保險】

⚠️ 未射擊前請關上保險。



開保險 - 單發射擊

⚠️ 槍機鎖定後勿旋轉拉柄或強拉槍機，以免損壞。



槍機鎖定(未上膛) - 無法拉動槍機



關保險(已上膛) - 槍枝無法擊發

## 【上膛】

⚠️ 槍機拉出的距離須超過彈匣的鐵彈嘴



1. 將槍機拉柄向左旋轉。
2. 拉出槍機



3. 將槍機往前推。
4. 將槍機拉柄回復。



### [充填瓦斯]



打開槍托後蓋。

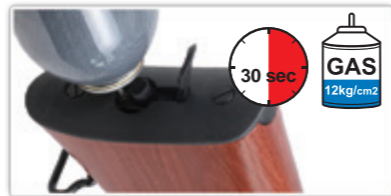

充填瓦斯。

### [彈匣設置]

敬請搭配使用G&G生產之高精密度BB彈，確保槍枝最佳性能。  
請勿使用無品質保證之廉價BB彈，將導致槍枝不可預期之卡彈、故障、零件損壞。



清空彈匣內的BB彈後，拉開槍機，彈匣會自動彈起。

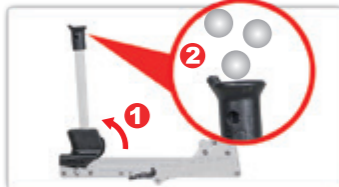

將BB彈填入專用填彈器。



將BB彈填入彈匣。專用填彈器往復一次即可填入10發。

將彈匣插入槍身至底，放開後即可固定。再次下壓彈匣會彈出。

### [準星調整]



轉下螺絲調整位置並鎖上。

### [照門調整]



上掀或折疊。



照門旋鈕(上/下調整)。

### [槍機拆解]



1. 掀起照門。
2. 壓下拆解鈕。
3. 將槍機拉柄後拉。
4. 將槍機頭往左旋轉，即可將拉柄拉出。



1. 將槍機拉柄推入。
2. 將槍機頭往右旋轉直至扣上拆卸鈕，即可推入。

### [彈道調整]



打開槍托後蓋取出彈道調整器。



插入調整器順時針或逆時針調整彈道。

☒ 彈著偏高 (朝釋放方向調整彈道至最佳彈著點)

最佳彈著

☒ 彈著偏低 (朝下壓方向調整彈道至最佳彈著點)



## 【槍管清潔】



1. 將通槍條纏妥清潔布料，滴上砂油數滴。

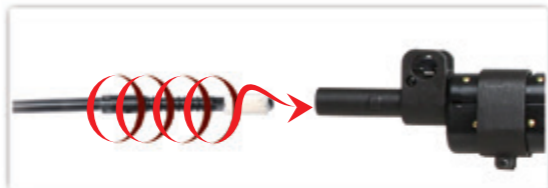

2. 將通槍條插入內管，旋轉通槍條帶出髒汙，重複以上步驟直到內管清潔。



- ▶ 確認槍膛中完全清潔避免卡彈。
- ▶ 正常使用砂油保養下，約射擊2-300發後，Hop-up會略有不穩定，屬正常現象，重新調整即可。
- ▶ 嚴禁使用CRC-556,WD40，或其他具腐蝕性的潤滑油品。

## 【卡彈排除】



1. 槍機後拉。  
2. 壓下彈匣釋放鈕。  
3. 取下彈匣。



將HOP下壓撥回釋放位置，由槍前端插入通槍條。

## 【保養維護】



1. 掀起照門。  
2. 壓下拆解鈕。  
3. 將槍機拉柄後拉。  
4. 將槍機頭往左旋轉，即可將拉柄拉出。



確認通槍條斜面朝下直插到底，移除堵塞BB彈。

滴入砂油。

## 【故障排除】

- 1 槍機需適當上油以維持最佳性能。缺乏定期保養會機構損壞。
- 2 當槍枝無法擊發時先將槍口指向安全方向，並從槍膛位置檢查是否內管或上彈坡有異物。一般而言，BB彈或是碎片會卡在槍膛內導致槍枝無法正常動作，卡彈的位置也有可能是在內管或是其他異物阻塞內膛。若發現有異物或是卡彈，請先關上保險，並從槍膛方向確認阻塞的位置，利用通槍條或是其他細長的桿狀物排除異物。
- 3 當瓦斯壓力正常，初速卻低於設定範圍時，請檢查所有的O環、氣室墊片及氣閥。仔細檢查是否有明顯的損傷或耗損的痕跡並進行替換。
- 4 如果無法準確命終目標時，請檢查準星照門或是瞄具。若是沒有明顯的問題，則歸零後再進行調整。準星照門或是瞄具會因儲放不當或是在運送中及槍枝掉落後偏移，此時需進行調整或歸零的動作。

## Hopup 問題

問題描述	原因	解決方式
彈道向上旋	過度下壓	逐步往釋放方向調整至最佳彈道
彈道過短(上旋效果不佳)	下壓不足	逐步往下壓方向調整至最佳彈道
	含彈嘴過度上油或有異物阻塞 內管阻塞	持續擊發約40-50發將過多的潤滑油噴出，或使用通槍條清潔內管。
無法操作	含彈嘴已磨損	購買原廠零件替換
	調整機構或其他零件損壞	購買原廠零件替換
經常性卡彈	含彈嘴過度下壓	逐步往釋放方向調整至最佳彈道
	BB彈直徑過大 內膛異物阻塞	使用原廠建議的BB彈規格 使用通槍條清潔或是詢問當地店家或原廠客服。

## 【免責聲明】

- ▶ 產品不一定包含照片中所有配件。
- ▶ 未成年人使用時一定要有成年人在旁監督。
- ▶ 買家及使用者必須完全遵守當地關於空氣槍的所有法律規定。
- ▶ 本操作手冊中所有產品僅為仿真造型，無任何真實武器功能性、設計意圖，亦不可與真實武器共同比照。
- ▶ 產品中所有G&G商標，均無接受任何真實武器、彈藥公司贊助、協助，亦無任何關連。實際產品與照片有落差可能性。





**[COMPONENTS]**

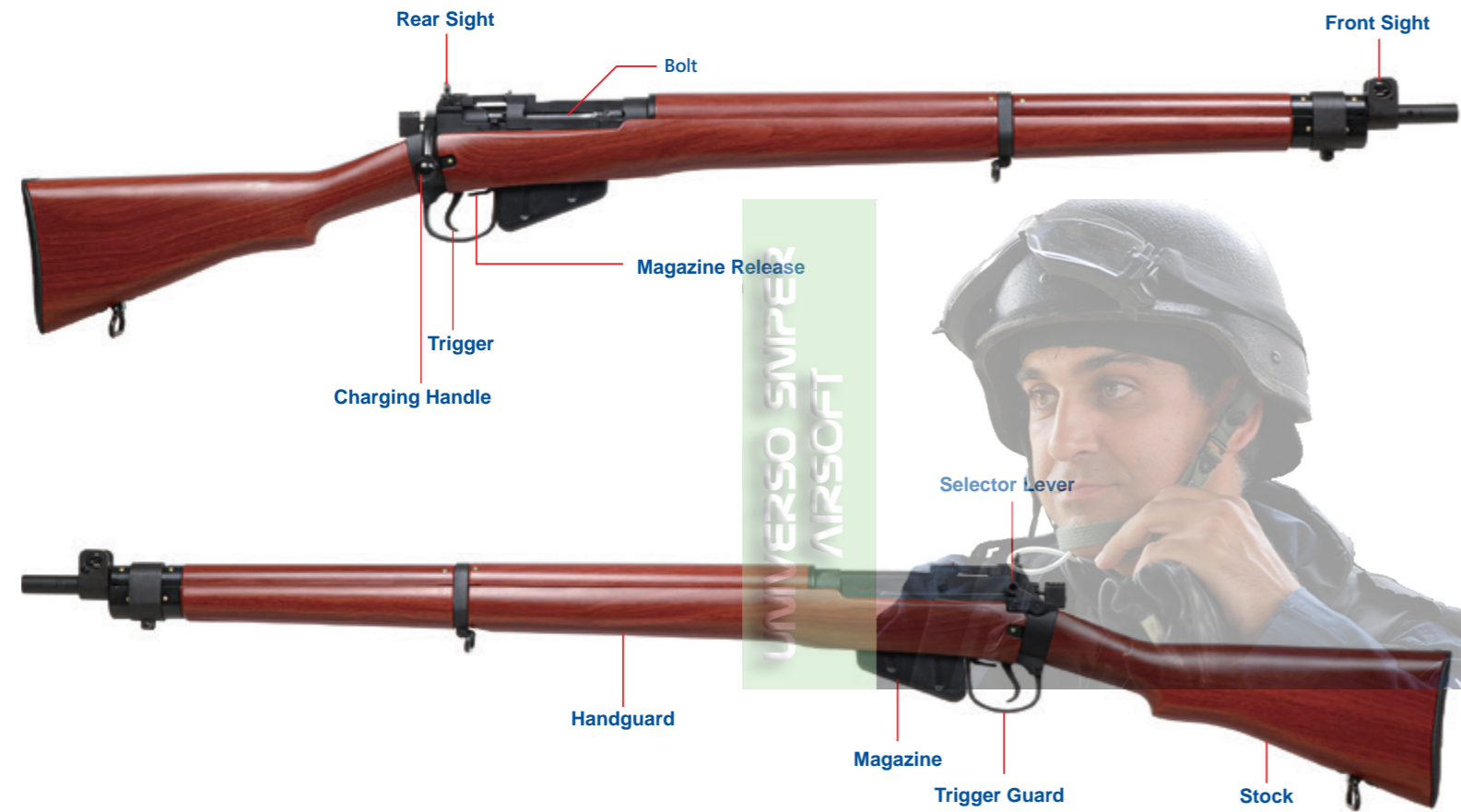

**⚠ WARNING**

- We recommend using G&G Armamento high precision BB's on all G&G Armamento guns to ensure proper feeding and performance.
- Using low quality BBs may jammed the gun and cause malfunction or damage the internal parts.
- For maintenance, apply the silicon oil on air nozzle, do not use other types of corrosive oil.
- Do not adjust the motor without authorization or by a certified technician.
- Always wear safety goggles when using this product.
- Product is intended for adults 18 years and older.
- Read this entire manual to ensure proper usage.
- May be hazardous up to 50 meters.

**[FIRING MODE & SAFETY]**



Semi Mode - Single shot.



**Bolt Lock (Before chambered)**  
Bolt can't be pulled.



**Safety On (After chambered)**  
The gun will not fire.

**[CHAMBER A ROUND]** ⚠ Bolt head must be behind the magazine feed lip to chamber a round.



1. Rotating the bolt handle to left.
2. Pull out the bolt.



3. Push the bolt forward.
4. Rotating the bolt handle down to lock it into place.



### [FILLING GAS]



Open stock cover.



Fill in green gas when muzzle pointed down.

### [SETTING MAGAZINE]

**!** It is strongly recommended to use G&G Armament high precision BB's only. Using low quality BB pellets will shorten product life and void product warranty.



Magazine will pop up after empty. Pull back the bolt to remove it from the receiver.

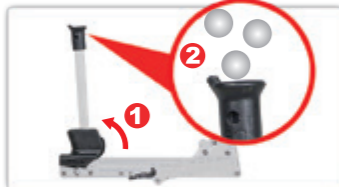

Load BBs into the special loader (comes with the rifle).



Connect the magazine to the loader and pull the loading block located at the base of the tube to load BBs into the magazine.

Push magazine into the receiver until it clicks into place. Do not push the magazine twice or it will pop up.

### [FRONT SIGHT ADJUSTMENT]



Loosen the screw and adjust the position of front sight, tighten the screw again to secure the position.

### [REAR SIGHT ADJUSTMENT]



Flip up or fold down.

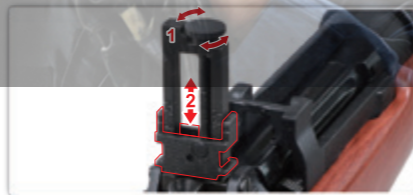

Elevation (up / down adjustment).

### [REMOVE THE BOLT]



1. Flip up rear sight.
2. Depress bolt catch.
3. Pull back the bolt.
4. Rotate the bolt head and pull out the bolt.



1. Insert the bolt into the receiver.
2. Rotate the bolt head until it clicks into the bolt catch then push the bolt to the end

### [HOP-UP ADJUSTMENT]



Open the stock cover and remove the hop-up tool.



Using hop-up tool to adjust hop by rotating clock or counter clockwise.

**✗** Too much Hop-up ( Turn the adjust lever toward Normal ).

Best Position

**✗** Not enough Hop-up ( Turn the adjust lever toward Hop ).





## [CLEANING THE BARREL]



1. Place a few drops of silicone oil or teflon oil on the cleaning cloth and wind around the rod.

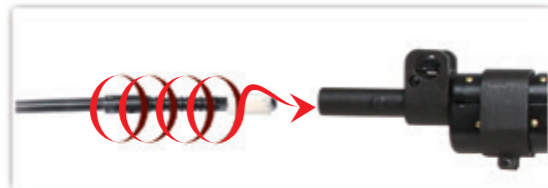

2. Insert the cleaning rod into the inner barrel, turning the rod as you insert. Repeat same steps until barrel is clean.

## [UNJAM]



Pull back the bolt.  
Remove the magazine.



Return the hop up dial to normal position and insert the cleaning rod from the lead edge of the inner barrel.

## [MAINTENANCE]



1. Flip up rear sight.  
2. Depress bolt catch.  
3. Pull back the bolt.  
4. Rotate the bolt head and pull out the bolt.



- ▶ Make sure no dirt gets into the chamber to avoid clogging of pellets.
- ▶ Hop-up may be unstable for 200 to 300 rounds after using silicone oil. This is the normal operation of the gun.
- ▶ Never use CRC-556, WD40, or other corrosive lubricants.

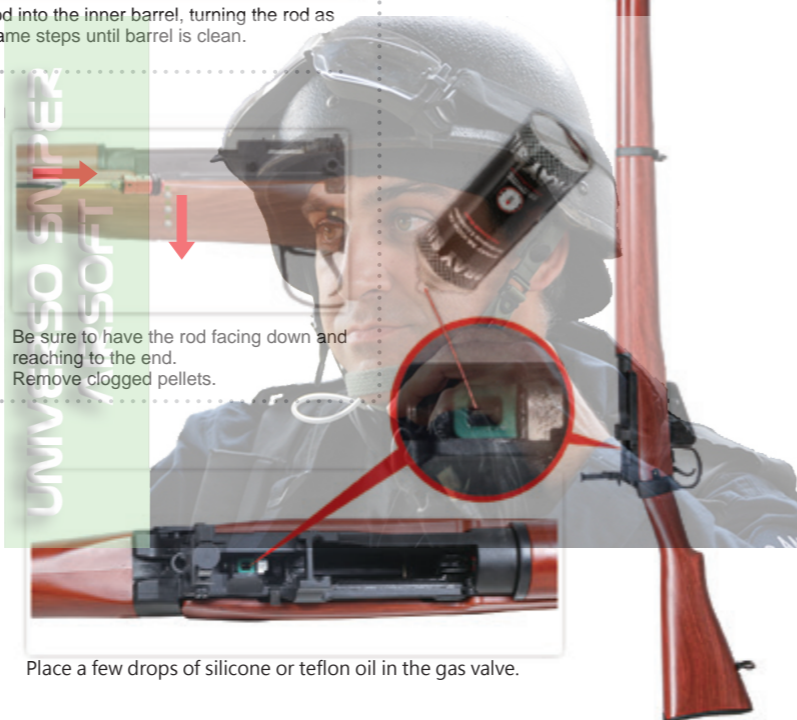

Be sure to have the rod facing down and reaching to the end.  
Remove clogged pellets.

Place a few drops of silicone or teflon oil in the gas valve.

## [TROUBLESHOOTING]

- 1 Keep the bolt lubricated for optimal operation. Mechanical malfunctions may happen if not properly maintained.
- 2 Point the muzzle in a safe direction and inspect the chamber or feed tube if the weapon doesn't fire. Typically, a pellet or BB may jam inside the chamber, causing the airsoft gun not to fire, or other debris may be inside the barrel or chamber. Place the airsoft gun on "Safe." Look through the chamber or feed tube to locate and remove the jammed BBs or debris. A slender pointed tool or tweezers may be used to grab jammed BBs or other debris.
- 3 Check all O-rings, air seals and pistons if the weapon isn't shooting at its indicated velocity range. Low air pressure causes poor range performance. Check the explosion view to locate O-rings, seals and pistons. Look for any visible damage or worn spots. Replace the items if needed.
- 4 Adjust your sights or scope if the airsoft gun isn't firing accurately. If to no avail, try zeroing the sights or scope again. Transporting or dropping the replica and improper storage may result in the sights or scope been off.

## Hopup Issues

SYMPTOM	CAUSE	SOLUTION
Pellets flying upwards	Too much hop setting.	Gradually adjust hop-up to ideal trajectory.
Short flying distance of pellets (less hopping up effect)	Not enough Hop.	Gradually adjust hop-up to ideal trajectory.
	Hop packing contaminated by oil or dirt.	Fire pellets equivalent to 4 to 5 magazine or clean the chamber using cleaning rod.
	Dirt inside a barrel.	
Cannot adjust	Worn or damaged hop packing.	Purchase the replacement part at your dealer or from G&G and replace it.
	Damaged adjustment lever or other parts.	Purchase the replacement part at your dealer or from G&G and replace it.
Frequent pellet clogging	Too much hop setting.	Gradually return adjustment lever towards Normal.
	Improper size BB pellets.	Use the BB pellet recommended by G&G Armament.
	Dirty hop-up chamber.	Clean using the cleaning rod or consult your dealer or G&G for repair.

## [DISCLAIMER]

- ▶ Accessories in the pictures are not always included with product.
- ▶ Adult supervision required for users under 18 years of age.
- ▶ The purchaser and user should conform to all laws governing the ownership of airsoft guns.
- ▶ All products in this manual are imitation firearms and are not intended nor represented to be comparable in design, appearance, or function to any actual firearm offered by other manufacturers.
- ▶ Product names are trademarks of G&G, which has no affiliation to, and is not associated, or sponsored by any manufacturer of actual or imitation firearms. Products may vary from those pictured.



**[COMPONENTES]**



**⚠ ADVERTENCIA**

- Recomendamos usar balines G&G de alta precisión para asegurar la adecuada alimentación y desempeño.
- Usando balines de baja calidad puede causar atascos, mal funcionamiento o causar daños en las partes internas.
- Use solo Aceite de Silicona 100% para mantenimiento, otros aceites pueden contener ingredientes corrosivos los cuales pueden dañar los componentes de plástico y gomas.
- No ajuste el motor sin la debida autorización de un técnico certificado.
- Siempre use gafas de protección cuando maneje este producto.
- Este producto está diseñado para mayores de 18 años.
- Lea completamente el manual para asegurar su buen uso.
- Puede ser dañino a menos de 50 metros

**[SEGURO]**



⚠ No tire del cerrojo hacia atrás ni gire su palanca después de bloquear el cerrojo.

⚠ Siempre coloque en modo seguro si no está listo para disparar.

**[AJUSTES DEL SELECTOR]**

⚠ La cabeza del cerrojo debe estar detrás del labio de alimentación del cargador para colocar una bola.



1. Gire la manija del cerrojo a la izquierda
2. Hale hacia atrás el cerrojo.



3. Empuje el cerrojo hacia adelante
4. Gire la manija de cerrojo hacia la derecha y abajo para colocarlo en su lugar.





### [LLENADO DE GAS]



Abra la cubierta de la culata.



Rellene con gas mientras el arma apunte hacia abajo.

### [AJUSTES DE CARGADOR]

**!** Es altamente recomendado el uso de balines de precisión de G&G solamente. Usando balines de baja calidad puede acortar la vida del producto y eliminar la garantía.



El cargador aparecerá después de vaciarse. Tire hacia atrás del cerrojo para quitarlo del receptor.

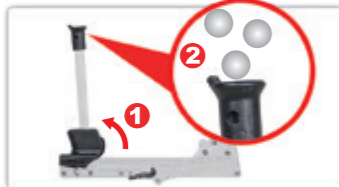

Carga de BBs en el cargador especial (viene con el rifle).

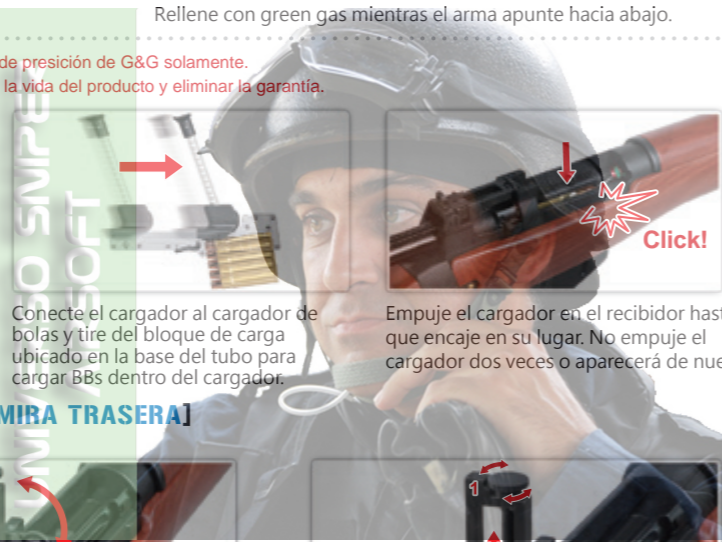

Conecte el cargador al cargador de bolas y tire del bloque de carga ubicado en la base del tubo para cargar BBs dentro del cargador.

Empuje el cargador en el receptor hasta que encaje en su lugar. No empuje el cargador dos veces o aparecerá de nuevo.

### [AJUSTES DE MIRA DELANTERA]



Gire el tornillo para ajustar.

### [AJUSTES DE MIRA TRASERA]



Plegar y desplegar.



Elevación (ajuste arriba/abajo).

### [DESMONTAR EL CERROJO]



1. Abata la mira trasera
2. Presione el pestillo del cerrojo.
3. Tire del cerrojo hacia atrás.
4. Gire la cabeza del cerrojo y extraiga el cerrojo.



1. Inserte el cerrojo en el receptor.
2. Gire la cabeza del cerrojo hasta que encaje en el pestillo y luego empuje el cerrojo hasta el final.

### [AJUSTES DE HOP-UP]



Abra la tapa de la culata y retire la herramienta de hop-up.

**×** Mucho Hop-up (Gire el dial a normal).

Dirección correcta.

**×** No mucho hop-up (Gire el dial a Hop).



Use la herramienta para ajustar el hop-up girando en el sentido de las agujas del reloj o en sentido contrario.



## [LIMPIANDO EL CAÑÓN]



1. Coloque algunas gotas de aceite de Silicona o aceite de teflón

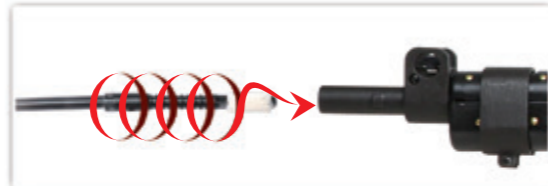

2. Inserte la varilla de limpieza dentro del cañón, girando cuando lo inserte. Repita hasta que esté limpio.



- ▶ Asegúrese de que la recámara no esté sucia para evitar el atasco de balines.
- ▶ El Hop-up puede estar inestable por 200 o 300 rondas luego de usar el aceite de Silicona. Esto es normal en la operación de la réplica.
- ▶ Nunca use CRC'556, WD40 u otro lubricante corrosivo.

## [DESBLOQUEANDO]



Tire hacia atrás del cerrojo. Retire el cargador.



Gire el dial de Hop-up a posición normal e inserte la varilla por la bocacha dentro del cañón.

## [MANTENIMIENTO]



1. Abata la mira trasera
2. Presione el pestillo del cerrojo.
3. Tire del cerrojo hacia atrás.
4. Gire la cabeza del cerrojo y extraiga el cerrojo.

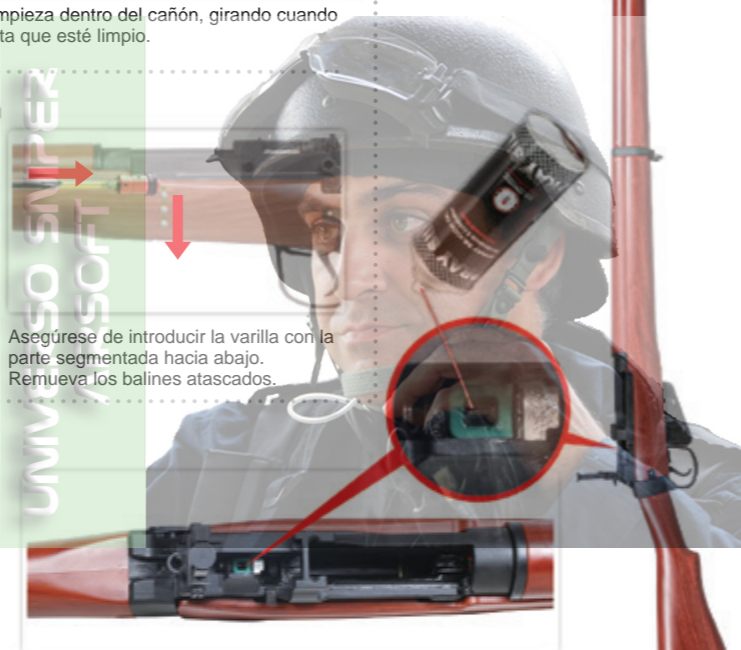

Asegúrese de introducir la varilla con la parte segmentada hacia abajo. Remueva los balines atascados.

Coloque unas gotas de aceite de silicona o teflón en la válvula de gas.

## [ SOLUCIÓN DE PROBLEMAS ]

- 1 Revise para asegurar que la reserva de lubricante está en el nivel requerido para optima operación. Si no es debidamente mantenido puede causar mal funcionamiento.
- 2 Apunte el cañón a un lugar seguro e inspeccione la recámara o el tubo de alimentación si la réplica no dispara. Típicamente un balín puede atascarse dentro de la recámara causando el no disparo de la réplica u otro escombros puede introducirse en el cañón o la recámara. Coloque la réplica en modo "Seguro". Revise la recámara o el tubo de alimentación para localizar el atasco o el escombros. Una herramienta punzante fina puede ser usada para eliminar el atasco o cualquier escombros.
- 3 Revise todas las anillas, sellos y pistón si la réplica no dispara dentro del rango de velocidad indicado. Poca presión de aire cause un pobre rango de desempeño. Consulte su manual para saber donde se encuentran localizados las anillas, sellos y pistón. Localice cualquier daño visible o desgastes. Reemplace la parte si es necesario.
- 4 Ajuste la mira si la réplica no da en el blanco con precisión. Si no hay otro problema evidente, ajustando la mira le permitirá dar en el blanco adecuadamente. Regularmente la mira viene fuera de ajustes debido al transporte, almacenaje inapropiado o caídas de la réplica. Consulte su manual para detallados procedimientos de ajustes.

## Cuando el Hop-up no está ajustado correctamente

Sintomas	Problema potencial	Posible Solución
Balines hacia arriba	Demasiado ajuste de Hop.	Ajuste gradualmente el hop a la trayectoria ideal.
Corta distancia al disparar los balines (menos efecto de Hop)	No hay suficiente hop.	Ajuste gradualmente el hop a la trayectoria ideal.
	Sistema de Hop contaminado por aceite o sucio.	Dispare balines equivalentes a 4 o 5 cargadores, o limpie la recámara usando la varilla de limpieza.
	Sucio dentro del cañón.	Dispare balines equivalentes a 4 o 5 cargadores, o limpie la recámara usando la varilla de limpieza.
No ajustes	Desgastes o daños en sistema de Hop.	Compre la parte en su distribuidor mas cercano de G&G y reemplácela.
	Sistemas de ajustes dañados u otras partes	Compre la parte en su distribuidor mas cercano de G&G y reemplácela.
Frecuente atasco de balines	Demasiado ajuste de Hop	Gradualmente retorne el ajuste a Normal
	Tamaños de balines inapropiados	Use balines suplidos por G&G Armament
	Sistema de Hop sucio	Limpie usando la varilla de limpieza o consulte al distribuidor de G&G para reparación.

## [DESCARGO]

- ▶ Los accesorios en las fotos no siempre están incluidos con el producto.
- ▶ La supervisión de un adulto es requerida para usuarios menores de 18 años.
- ▶ El comprador y el usuario final deben obedecer todas las leyes y reglamentos locales acerca de la propiedad de réplicas de armas.
- ▶ Todos los productos en este manual son imitaciones de armas reales y no está representada a ser comparada en diseño, apariencia o funciones con ninguna arma actual ofrecida por otros fabricantes.
- ▶ Los nombres de los productos son marcas registradas de G&G, los cuales no tienen afiliación ni están asociados o patrocinados por ningún fabricante de imitaciones de armas. Productos pueden variar en la forma a los presentados en las fotos.





**[COMPOSANTS]**



**⚠ PRECAUTION**

- Il est fortement recommandé d'utiliser uniquement des billes de précision G&G.
- L'utilisation de billes de mauvaise qualité peut entraîner un bourrage, un dysfonctionnement ou l'endommagement des pièces internes.
- Pour l'entretien, appliquez de l'huile de silicone sur le nozzle et n'utilisez pas d'autres types d'huile corrosive.
- Ne réglez pas le moteur sans autorisation ou sans l'aide d'un technicien certifié.
- Portez toujours des protections oculaires adaptées lorsque vous utilisez ce produit.
- Ce produit est réservé aux utilisateurs de 18 ans et plus.
- Lisez attentivement le mode d'emploi avant d'utiliser ce produit.
- Risque de danger à moins de 50 mètres.

**[SECURITE]**



**[CHARGER UNE BILLE]**

⚠ La tête du levier doit être derrière la bouche d'alimentation du chargeur pour charger une bille.



1. Relevez le levier de chargement en pivotant vers la gauche.
2. Tirez le levier en arrière.



3. Ramenez vers l'avant le levier de chargement.
4. Abaissez le levier pour verrouiller.



## [CHARGER LE GAZ]



Ouvrez le talon de crosse.



Chargez le gaz lorsque la bouche du canon est pointée vers le bas.

## [UTILISATION CHARGEUR]

**!** Il est fortement recommandé d'utiliser uniquement des billes de haute précision G&G Armament. L'utilisation de billes d'une qualité inférieure réduira la durée de vie de votre réplique et annulera la garantie.



Le chargeur doit s'éjecter une fois vide. Tirez le levier en arrière pour le sortir du corps.

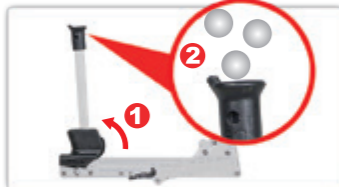

Chargez les billes avec le BB loader fourni avec la réplique.

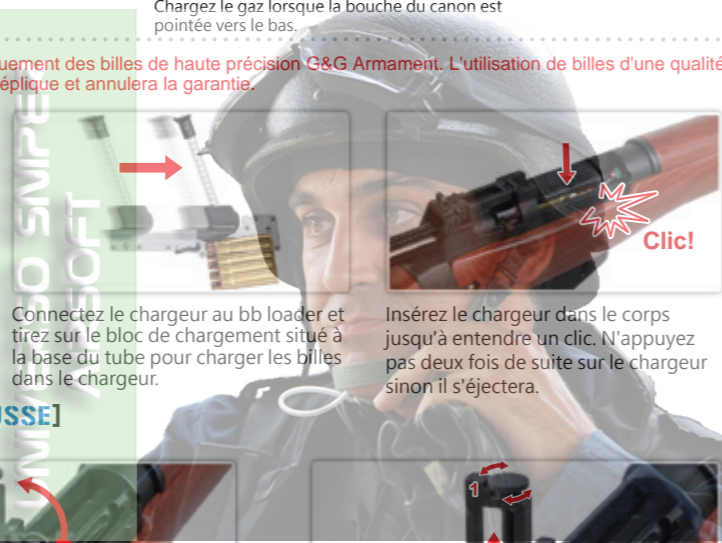

Connectez le chargeur au bb loader et tirez sur le bloc de chargement situé à la base du tube pour charger les billes dans le chargeur.

Insérez le chargeur dans le corps jusqu'à entendre un clic. N'appuyez pas deux fois de suite sur le chargeur sinon il s'éjectera.

## [REGLAGE GUIDON]



Tourner la vis pour ajuster.

## [REGLAGE HAUSSE]



Elevez ou abaissez.



Dérive (réglage haut / bas).

## [DEMONTAGE CULASSE]



1. Relevez la hausse.
2. Appuyez sur l'arrêt.
3. Tirez le levier en arrière.
4. Faites pivoter la tête et retirez le levier.



1. Insérez le levier dans le corps.
2. Faites pivoter la tête jusqu'à ce qu'elle s'enclenche dans l'arrêt, puis poussez le levier jusqu'au bout.

## [REGLAGE HOP-UP]



Ouvrez le talon de crosse et sortez l'outil hop-up.

Trop de hop-up. ( Tournez l'outil vers Normal. )

Position optimale.

Pas assez de hop-up. ( Tournez l'outil vers Hop. )



Utilisez l'outil pour régler le hop-up en tournant dans le sens horaire ou anti-horaire.





## [NETTOYAGE CANON]



1. Versez quelques gouttes d'huile de silicone ou de téflon sur un morceau de tissu que vous accrocherez sur la tige de débouillage. en un paño limpio e introduzca en la varilla.

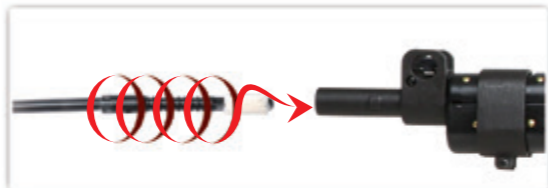

2. Insérez la tige de débouillage dans le canon et tournez en même temps. Répétez la même opération jusqu'à ce que le canon soit propre.

## [DEBOURRAGE]



1. Tirez le levier en arrière.  
2. Appuyez sur l'arrêt.  
3. Retirez le chargeur



Réglez le hop-up à zéro sur la position Normal et insérez la tige de débouillage dans le canon.

## [ENTRETIEN]



1. Relevez la hausse.  
2. Appuyez sur l'arrêt.  
3. Tirez le levier en arrière.  
4. Faites pivoter la tête et retirez le levier.



- ▶ Vérifiez qu'il n'y ait aucune impureté dans la chambre hop-up pour éviter tout bourrage.
- ▶ Le hop-up peut être instable pendant 200 ou 300 coups après avoir utilisé l'huile de silicone. Ceci fait parti du fonctionnement normal de la réplique.
- ▶ Ne jamais utiliser de CRC-556, WD40 ou tout autre lubrifiant corrosif.



## [ EN CAS DE PANNE ]

- 1 Gardez la culasse bien graissée pour une utilisation optimale. Le manque d'entretien peut causer des dysfonctionnements mécaniques.
- 2 Si la réplique ne tire pas, le canon ou la chambre d'alimentation peut être obstrué par une bille coincée, des débris ou des résidus. Retirez le chargeur, tirez vers une direction sans danger et activez la sécurité. Enfin regardez l'intérieur du canon pour localiser les résidus ou bille et débourez.
- 3 En cas de perte de vitesse, localiser les joints et le piston à l'aide de la vue éclatée. Vérifiez l'étanchéité des joints et du piston. Remplacez les pièces si nécessaire.
- 4 Un manque de précision peut être lié à un dérèglement de vos organes de visée. Un dérèglement peut survenir lors du transport de la réplique, de son rangement ou d'un choc. Consultez la section "organe de visée" pour un réglage optimal.

## Problèmes liés au Hop-up

SYMPTOME	CAUSE	SOLUTION
Les billes s'envolent vers le haut	Trop d'effet hop-up.	Réduire progressivement l'effet hop-up.
	Pas assez d'effet hop-up.	Augmenter progressivement l'effet hop-up.
Porté très court (effet hop-up insuffisant)	L'ensemble hop-up est encrassé par des impuretés, des poussières ou de l'huile.	Tirer l'équivalent de 4 ou 5 chargeurs ou nettoyer à l'aide de la tige de débouillage.
	Le canon est sale.	
	L'ensemble hop-up est endommagé.	Acheter des pièces neuves auprès de votre revendeur ou G&G directement.
Impossible d'ajuster le hop-up	Molette de réglage endommagée ou autre.	Acheter des pièces neuves auprès de votre revendeur ou G&G directement.
Bourrage fréquent	Trop d'effet hop-up.	Régler petit à petit vers moins d'effet.
	Taille des billes incorrectes.	Utiliser des billes G&G Armament.
	Ensemble hop-up sale.	Nettoyer en utilisant la tige de débouillage ou consulter votre revendeur ou G&G pour une réparation.

## [RECLAMATION]

- ▶ Les accessoires sur les photos ne sont pas toujours inclus avec la réplique.
- ▶ La surveillance d'un adulte est obligatoire pour les utilisateurs de moins de 18 ans.
- ▶ L'acheteur et l'utilisateur doivent se conformer aux lois du pays concernant la possession d'une réplique airsoft.
- ▶ Tous les produits dans ce mode d'emploi sont des imitations d'armes à feu et ne sont en aucun cas destinées ou représentées à être comparées par la conception, par l'apparence ou par le fonctionnement à toutes armes à feu produites par d'autres fabricants.
- ▶ Le nom des produits et les marques déposées G&G n'ont aucune affiliation et ne sont pas associés ou sponsorisés par aucun fabricant d'armes à feu ou d'imitations d'armes à feu.



## 【構成要素】

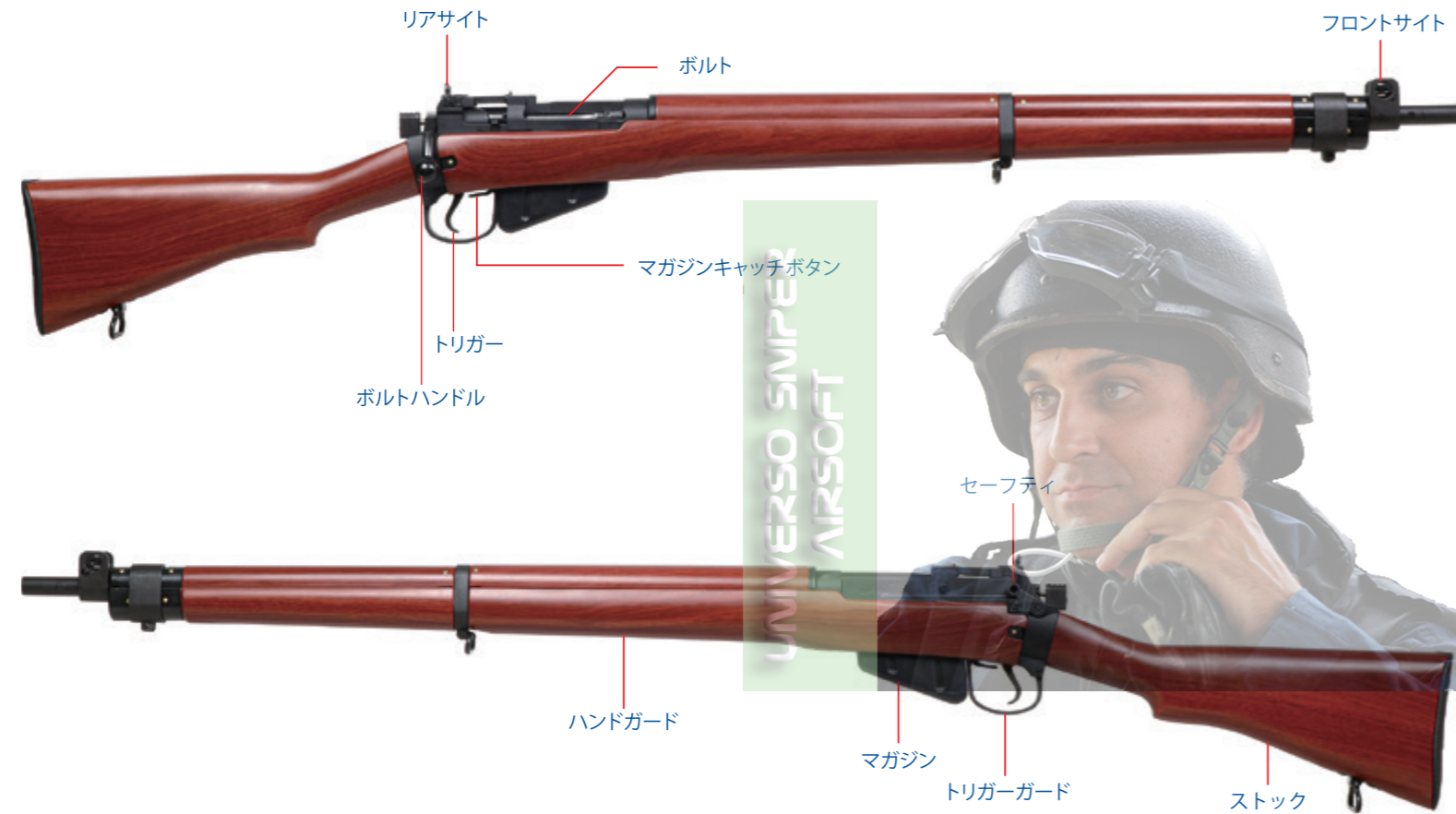

## ⚠ 警告

- 不完全なBB弾の使用は、銃の弾詰まり、故障、内部部品の損傷を引き起こす原因になる場合があります。
  - オイルによっては腐食性成分を含んでいる為、プラスチックとゴム製品に損傷を引き起こす可能性がありますので、メンテナンスの際は、100%シリコンオイルのみをお使いください。
  - すべてのG&Gエアソフトガンには、G&Gの高精度BB弾を推奨します。
  - この製品をご使用になるときは、常時安全なゴーグルを装着してください。
  - この製品は、18才以上のユーザーを対象とします。
- この製品をご使用になる前に、取扱説明書を全部お読みください。
  - 本製品はBB弾を50m以上先まで到達させる能力がありますので、ご注意ください。

## 【セレクター設定】



セミオート・単発。

⚠ ボルトをロックした後は、ハンドルを回転させたり、ボルトを無理に引っ張ったりしないでください。



ボルトロック (アンロード)

ボルトを引く事は出来ません。

⚠ 撃たないときは、常にセーフティにしてください。



セーフティオン・発射できません。

## 【ボルトハンドル操作】 ⚠ ボルトの引き幅が短い場合、給弾しない事があります。



1~2.左側にボルトハンドルを上げて、カチッと音がするまで引きます。



3~4.ボルトハンドルを戻して下げます。(ボルトハンドルの下がりが不完全の場合、トリガーが引けません)



## 【充填ガス】



ストックカバーを開けます。



銃口を下に向け、ガスを充填します。

## 【マガジン脱着】

**!** G&G 高精度BB弾だけを使うことを強くお勧めします。  
低品質のBB弾を使うと、製品寿命を短くし、製品保証も無効になります。



B B弾撃ち切り後、ボルトを引くことで、マガジンが自動的にバウンドします。

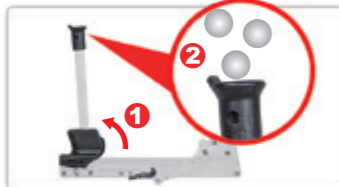

専用B Bローダーに、B B弾を入れます。

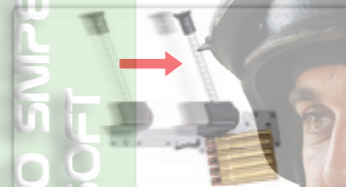

専用B Bローダーに、B B弾を1発ずつ入れます。



マガジンをガン本体の下部に挿入します。もう一度押すとマガジンが飛び出します。

## 【フロントサイト調整】



調整のためにネジを回してください。

## 【リアサイト調整】



リアサイトを上下に動かしてください



偏差つまみ (上/下)

## 【ボルトハンドル分解】



- 1.リアサイトを上げます。
- 2.リリースボタンを押します。
- 3.ボルトハンドルを引き戻します。
- 4.ボルトの頭を左に回して、ハンドルを引き出します。



- 1.ボルトハンドルを押し込みます。
- 2.ボルトキャッチにカチッとハマるまでボルトヘッドを回転させ、ボルトを最後まで押し込みます。

## 【ホップアップ調整】



ストックカバーを開き、ホップアップツールを取り外します。



ホップアップツールを使用して、反時計回りに回転させてホップを調整する。

**×** ホップアップのかけ過ぎ。  
(ノーマル方向に回してください)

ベストポジション

**×** ホップアップの不足。(ホップ方向に回してください)



## 【バレルクリーニング】



1.数滴のシリコンオイルまたは、テフロンオイルを布に付けて、ロッドに巻きつけてください。

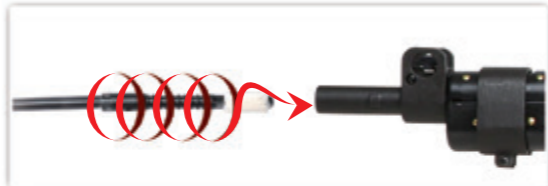

2.クリーニングロッドをインナーバレルに挿入して、ロッドを回してください。バレルがきれいになるまで、同じことを繰り返してください。

- ▲ 弾詰まりが起きないようにチャンバーにほこりなどが入らないように注意してください。
- ▶ シリコンオイルを使った後に、ホップアップは、200～300発不安定である場合があります。これは、エアソフトガンの通常の作動です。
- ▶ CRC-556、WD40または他の腐食性潤滑油を決して使わないでください。

## 【弾詰まり】



マガジンを外してください。



ホップアップダイヤルをノーマルの位置に戻して、インナーバレル先端部から、クリーニングロッドを挿入してください。

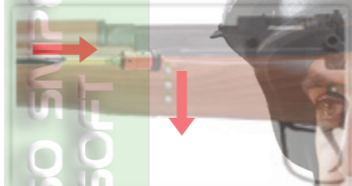

必ずロッドを下方向に向けて、奥まで延ばしてください。  
詰まったBB弾を取り除いてください。

## 【メンテナンス】



- 1.リアサイトを上げます。
- 2.ボルトキャッチを押し下げます。
- 3.ボルトを引き戻します。
- 4.ボルトヘッドを回転させてボルトを引き出します。



数滴のシリコンオイルを使用して、メンテナンスします。

## 【トラブルシューティング】

- 1 ボルトハンドル等、可動部分の金属摩擦を防ぐ為、定期的にグリスアップを行ってください。
- 2 BB弾が発射されない場合は、安全な状態で、インナーバレルやHOPチャンバー内を確認し、弾詰まりや異物の混入を確認してください。
- 3 著しく初速が低下した場合、Oリング、エアシール、ピストン等の気密漏れをチェックしてください。尚、ガス圧が下がっている場合(低温)は、本来の性能が発揮されませんのでご注意ください。
- 4 B B弾が狙った方向へ発射されない場合は、サイトやスコープを調整してください。

## ホップアップが不正常なとき

銃の状態	可能性	対処方法
BB弾が上方へ飛ぶ	ホップアップのかけ過ぎ。	徐々に、調整レバーを後ろに回してください。
BB弾の飛ぶ距離が短い (ホップアップ効果が低い)	ホップアップのかけ過ぎ。 ホップパッキンに油かほこりによる汚れ。 バレル内のほこり。	徐々に、調整レバーを前に回してください。 4～5発BB弾を発射するか、クリーニング・ロッドを使ってチャンバーをクリーンにしてください。
調整ができない	ホップパッキンのすり切れか損傷。 調整レバーか部品の損傷。	交換部品を購入した販売店かG&Gサポートから購入して交換する。 交換部品を購入した販売店かG&Gサポートから購入して交換する。
BB弾がよく詰まる	ホップアップのかけ過ぎ。 不適当なサイズのBB弾。 ホップパッキンの汚れ。	徐々に、調整レバーをノーマルの方に回してください。 G&Gアーマメントの高精密BB弾を使ってください。 クリーニング・ロッドを使ってきれいにするか、修理のために購入した販売店かG&Gに相談してください。

## 【免責】

- ▶ 写真の中のアクセサリが製品に必ずしも含まれるわけではありません。
- ▶ 18才未満のユーザーには、大人の監督下での利用を要求します。  
購入者と使用者は、エアソフトガンの所有を定めているすべての法律に従わなければなりません。
- ▶ このマニュアルの中のすべての製品は、イミテーション銃で、他メーカーの銃にも、実際の銃にもデザイン、外見、機能面で意図もなく相当するものではありません。
- ▶ 製品名はG&Gの商標であり、実銃であるか模造銃であるかを含め、あらゆるメーカーと関係はありません。





[零件表] [PARTS LIST] [LISTADO DE PARTES] [LISTE DES PIÈCES DÉTACHÉES] [パーツリスト]

# LE4 MKI-P

**LE4 MKI-P GPM-A01-A** 槍托、後托蓋、彈匣 & 槍機拉柄 / Stock, stock tube cover, magazine & Charging handle / Culata, tapa del tubo de culata, cargador & manija de carga / Crosse, chargeur et levier de chargement / ストック、ストックチューブカバー、マガジン&チャージングハンドル

前段總成 / Front End set / Cañón exterior y rieles / Ens. avant / フロントエンドセット

**LE4 MKI-P GPM-A02-A** 槍托模組 / Stock Set / Conjunto Culata / Ens. crosse / ストックセット

**LE4 MKI-P GPM-A03-A** 槍托模組 / Stock Set / Conjunto Culata / Ens. crosse / ストックセット

**LE4 MKI-P GHI-A05-B** 槍身模組 / Receiver assembly / La asamblea de recibidor / Ens. corps / ロアレシーバー

► 細部分解圖中的所有零件都可向怪怪貿易有限公司訂購。

► The grouped parts may all be purchased from the G&G Support Department.

► Todas las partes pueden ser compradas en el departamento de Soporte de G&G.

► Vous pouvez acheter ces pièces en contactant le service après-vente G&G.

► グループパーツのすべては、G&Gサポートから購入できます。

► E-Mail: [support@guay2com](mailto:support@guay2com)

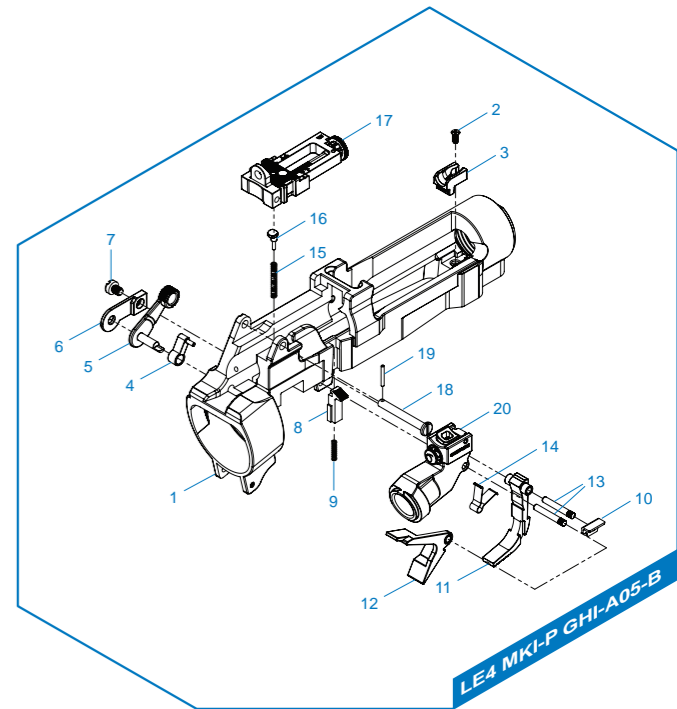
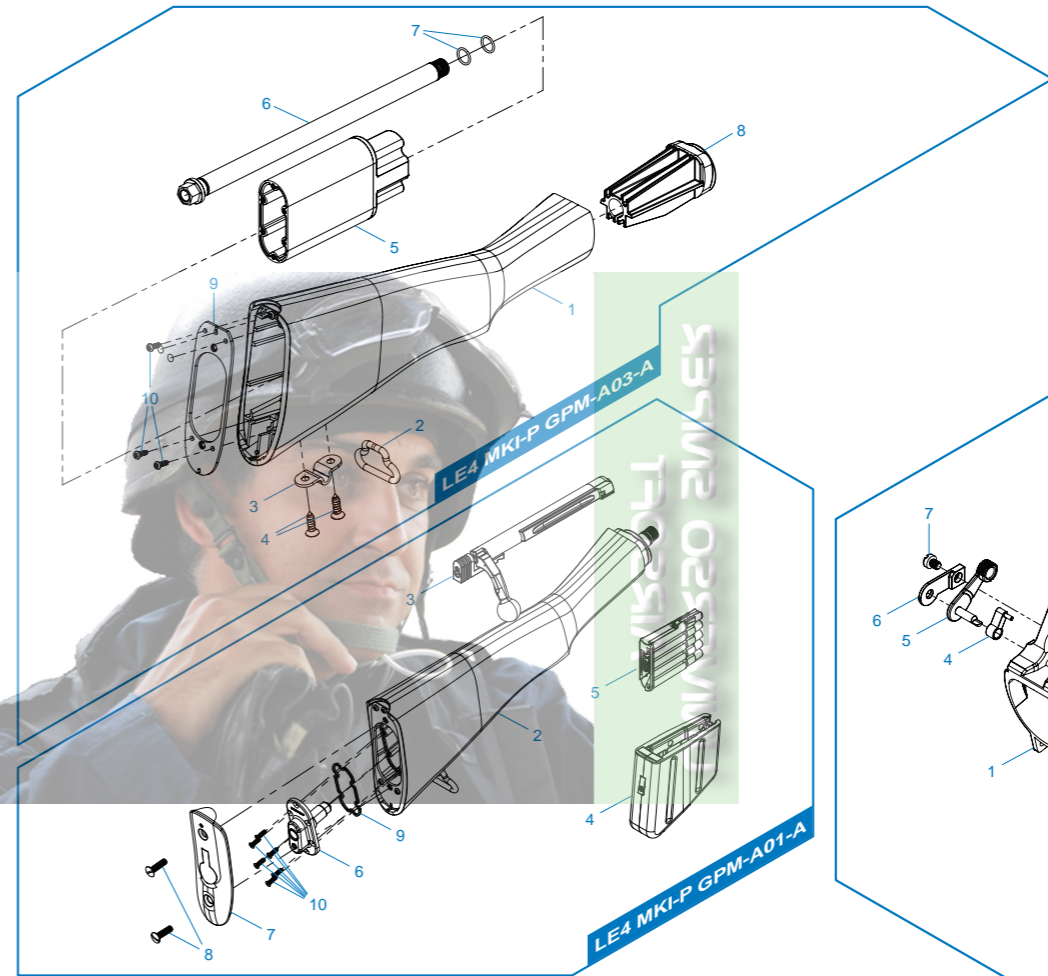
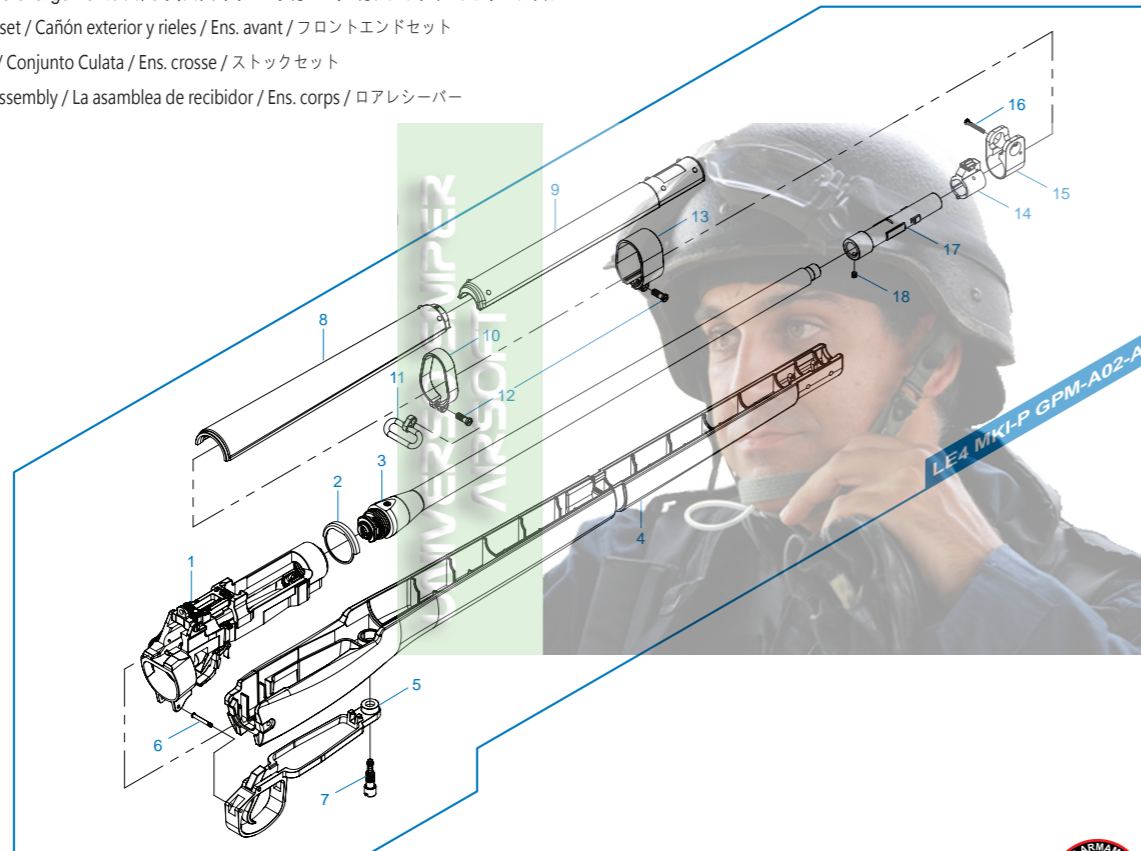

# LE4 MKI-P

**LE4 MKI-P GHI-A10-B** 槍機模組 / Bolt Set / Conjunto Cerrojo / Ens. culasse / ボルトセット

**LE4 MKI-P GHI-A14-01** 覘孔模組 / Rear Sight / Mira Trasera / Hausse / リアサイト

**LE4 MKI-P GHI-A39-A** 內膛模組 / Hop-Up & Inner Barrel / Hop-up & Cañón interior / Hop-up et canon interne / ホップアップ&インナーバレル

**TW** ▶ 細部分解圖中的所有零件都可向怪怪貿易有限公司訂購。

**EN** ▶ The grouped parts may all be purchased from the G&G Support Department.

**ES** ▶ Todas las partes pueden ser compradas en el departamento de Soporte de G&G.

**FR** ▶ Vous pouvez acheter ces pièces en contactant le service après-vente G&G.

**JP** ▶ グループパーツのすべては、G&Gサポートから購入できます。

▶ E-Mail: support@guay2com

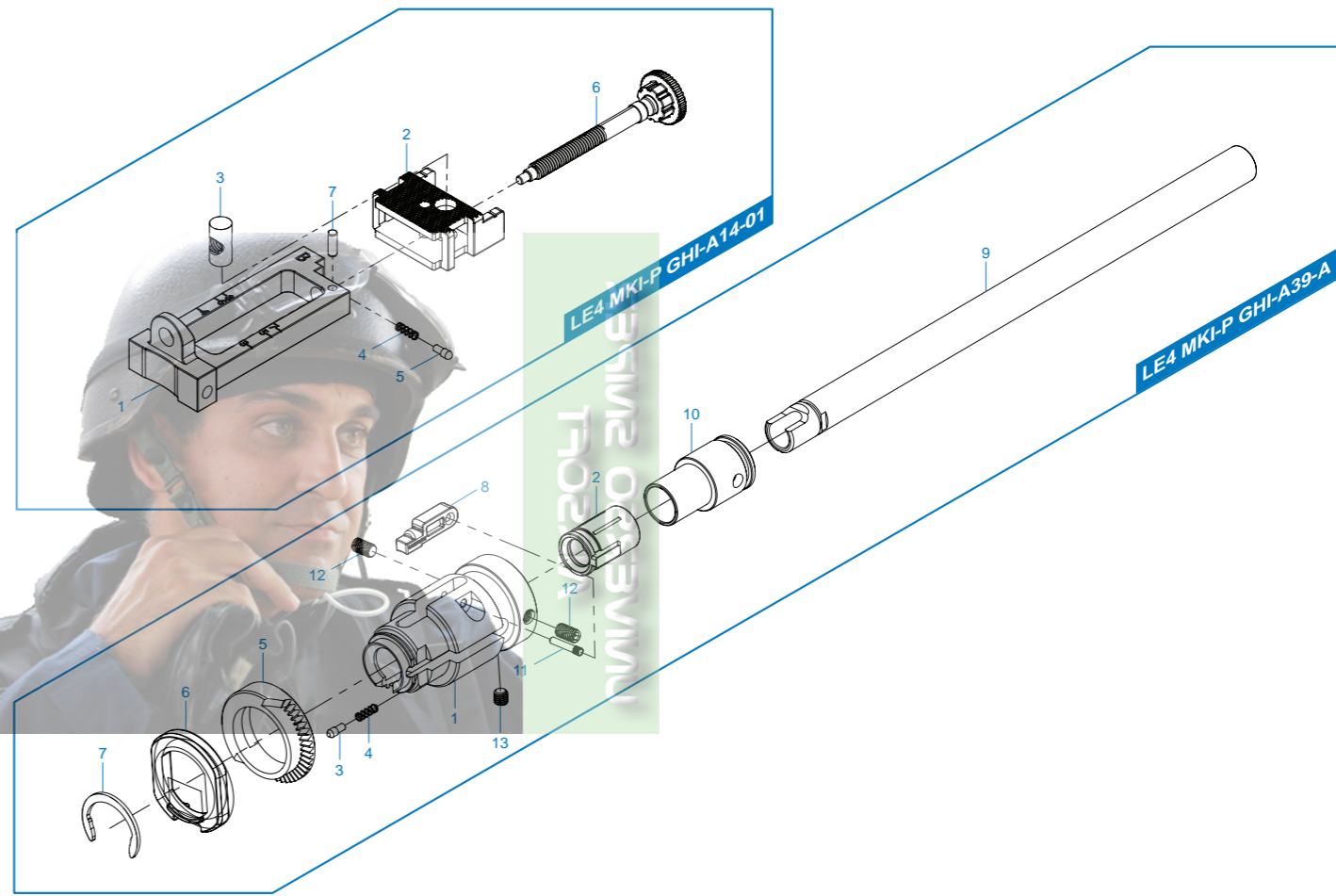
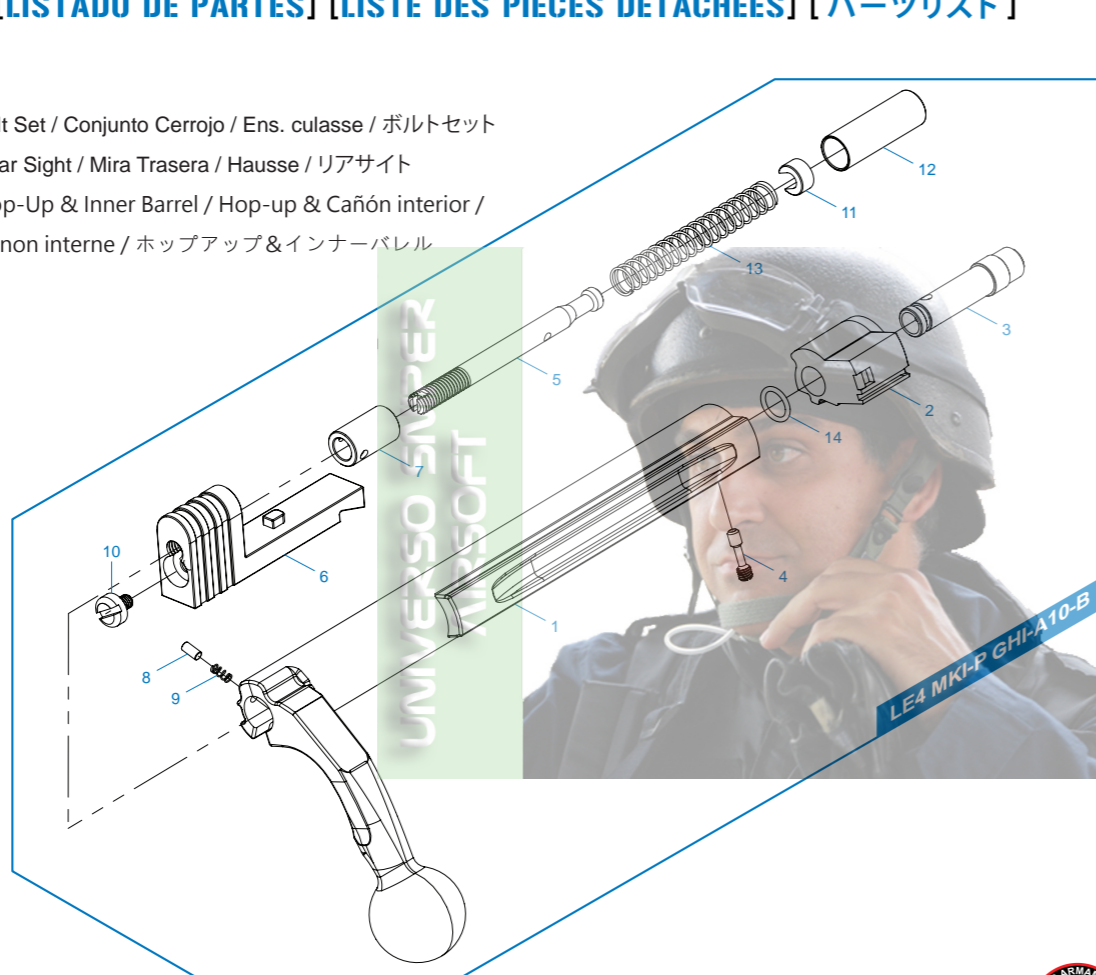





即使你只是開玩笑對他人射擊，你也必須為他人與公物受到的傷害負完全的責任。請在法規的範圍內玩射擊遊戲。  
You may be liable for damaging public or personal property or for injuring a person or an animal even if you only meant to shoot as a "practical joke". Always observe good manners and enjoy fun sport shooting.

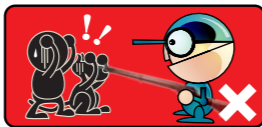

不要將槍口指向人、動物或者造成第三人的傷害、危險。  
Never direct the muzzle towards a person, animal or in any direction. That may cause harm or damage to the third party.



Usted puede ser responsable por daño de propiedad pública o privada al herir a una persona o animal incluso sin que fuese intencional o como una "broma pesada". Siempre tenga buenos modales y disfrute de la diversión de tiro deportivo.



Nunca dirija el cañón hacia una persona, un animal o en cualquier dirección. Puede causar daño o perjuicio a la terceros.



攜帶槍枝時，請將槍口套上安全套，關上保險位置，並把槍放入槍盒或槍袋中。  
When you carry the air gun, attach the safety cap, set the selector lever to the safety position and always put the air gun in a case or bag.



私自拆解或改裝軟氣槍會造成危險，甚至會有違法的可能性。  
Disassembling or modifying the gun may adversely affect the performance and make it dangerous. It would also void the warranty.

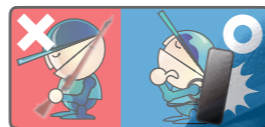

Quando transporte la pistola, utilice una cobertura de cañón, coloque la pistola en modo seguro y siempre ponga la pistola en una bolsa o una caja.



Al modificar o desmontar la pistola puede afectar el rendimiento de la réplica y convertirlo en algo peligroso. "Puede estar en contra de la ley".



安全規範：  
1. 關保險  
2. 移除彈匣  
Safety procedures:  
1. Set the selector lever to the safety position.  
2. Remove the magazine.

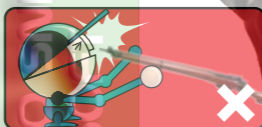

看槍口確認是否有BB彈滯留於槍管中是十分危險的，你的眼睛可能會被BB彈打傷，有失明的可能性。  
Looking into the muzzle is extremely dangerous regardless of BB's having been loaded or not. If you get hit in the eye by a BB pellet, you may in worst case, lose your eye sight.

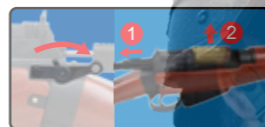

Procedimientos de Seguridad:  
1. Coloque el selector en modo seguro.  
2. Quite el cargador.



Mirar dentro el cañón es extremadamente peligroso a pesar de que los balines no hayan sido cargados. Si recibe un golpe directo en el ojo por un balin puede perder su vista permanentemente.



請選擇一個周邊沒有人和車的安全地點玩軟氣槍。  
Select a safe place for operating the air gun, avoid places where people and cars are around.



射擊時不留意是十分危險的，不要將手指放在扳機上，除非你已取下安全套，準備開始射擊。  
Pulling the trigger carelessly is extremely dangerous. Never put your finger on the trigger unless the safety cap is removed and you are ready to shoot a target.



Seleccione un lugar seguro para usar la pistola de aire, evite lugares donde se encuentren personas y coches alrededor.



Activar el gatillo sin cuidado es extremadamente peligroso. Nunca ponga el dedo en el gatillo a menos que la cobertura del cañón haya sido retirada y esté preparado para disparar al objetivo.



當在玩射擊遊戲或練習射擊時，請佩戴護目鏡，並注意彈跳物。最重要的不要傷害到周邊其他的人。  
When shooting the air gun for target practice or in a game situation, you and all participants must wear safety goggles or other eye protection gear. Please pay attention to ricochets and third parties around you.



有些情況是在取下彈匣後發現還有BB彈滯留在槍身內，所以取下彈匣後請對空中或安全的地方射擊，無殘留後再套上安全套。  
There may be cases where some BB's remain in the gun after the magazine has been removed. After removal of the magazine, direct the muzzle towards a safe direction and pull the trigger to confirm that there are no BB's remain in the gun, then attach the safety cap.

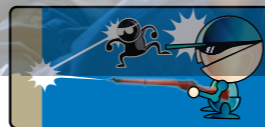

Al disparar las pistolas de aire en prácticas de tiro o en juegos, usted y todos los participantes deberán llevar gafas de seguridad u otras gafas protectoras. También preste atención al rebote. Es muy importante prestar atención no solo a los participantes sino también a terceros.

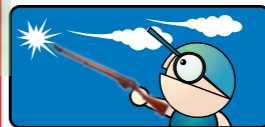

Puede haber casos en los balines se queden dentro de la pistola después de que el cargador haya sido retirado. Después de la extracción del cargador, dirija la boca del cañón hacia una dirección segura y apriete el gatillo para confirmar no haya quedado ningún balin dentro de la pistola, por último coloque la cobertura del cañón.



將槍口套上安全套，放入槍袋或槍盒中，並且放在孩童取不到的地方。  
Always attach the safety cap to the muzzle, remove the battery and store the air gun in a case or bag and at a place that is out of reach by children.



射擊以外的時間，為避免BB彈造成意外危險及防止灰塵掉入槍管，請確實將槍口套上安全套。當槍管套上安全套時，不要扣扳機。  
Make sure to put the barrel and safety cap on the muzzle, except when you are shooting. Do this to prevent accident, discharge of BB's and also for dust protection purpose. Never pull the trigger while the barrel and the safety cap is attached.



Siempre utilice una cobertura de cañón, retire la batería y almacene el rifle de aire en una caja o bolsa. Fuera del alcance de los niños.



Asegúrese de colocar siempre la cobertura de cañón en la bocacha, a excepción de cuando esté disparando. Para evitar accidentes por disparo de balines accidentales y proteger el rifle contra el polvo. Nunca tire del gatillo mientras la cobertura del cañón este en el barril.



Vous pouvez être tenu responsable pour tout dommage de propriété publique ou personnelle, ou blessure sur une personne ou un animal. Faites preuve de fair-play pour profiter pleinement de l'Airsoft.

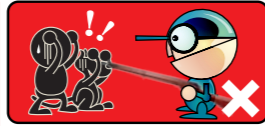

Ne jamais pointer le canon de la réplique sur quelqu'un ou quelque chose pour causer des blessures ou des dommages.



弾を発射する時やゲームなどの場合は、跳弾にも注意し、ゴーグルなどの目の保護具を本人と参加者全員が必ず装着して行ってください。(参加者以外の第三者に弾が当たらないように十分注意ください。)

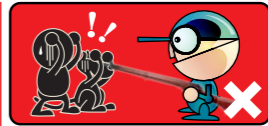

エアガンで人や動物を狙ったり、撃ったりしないでください。標的を撃つ時以外は銃口に保護キャップを必ず装着してください。



Mettre le capuchon de sécurité sur le cache-flamme, le sélecteur de tir sur la position sécurité et la réplique dans un sac lors de son transport.



Désassembler ou modifier la réplique vous même peut affecter défavorablement ses performances, la rendre dangereuse et vous mettre hors la loi.



エアガンを持ち歩く場合は、銃口に保護キャップをして、セレクトレバーをセーフティの位置にし、必ずケースやバッグに入れて運んでください。



このエアガンは、最適な性能、操作性を考慮して製造されています。むやみな分解、改造は、危険性を誘発したり性能を著しく損なう場合がありますので、絶対にお止めください。



Procédures de sécurité:  
1. Mettre le sélecteur de tir sur la position sécurité.  
2. Retirer le magazine.

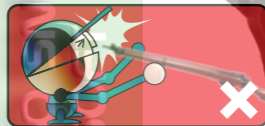

Regarder dans le canon est extrêmement dangereux même s'il ne reste plus de billes dans la réplique. Si vous êtes touché à l'œil par une bille, vous risquez de perdre la vue.

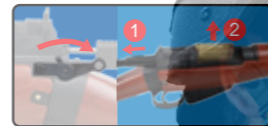

安全手順  
1.切り替えレバー(セレクトレバー)をセーフティの位置にする。  
2.マガジンを取り外す。



銃口は、弾が入っている入っていないにかかわらず、絶対にのぞかないでください。BB弾が眼に当たった場所、最悪失明の恐れがあり大変危険です。



Choisissez un endroit sûr pour utiliser la réplique, et évitez tout endroit entouré d'automobile ou de personne.



Presser la queue de détente sans aucune précaution est extrêmement dangereux. Ne déposez jamais votre doigt sur la queue de détente si vous n'avez pas au préalable retiré le capuchon de sécurité et si vous n'êtes pas prêt à tirer.



エアガンを撃つ際は、安全に配慮し、人や動物又は危険な場所には向けしないでください。また、周囲に人がいるような場所での射撃は絶対にしてしないでください。



標的に向けて発射する時以外は、引き金に指をかけないでください。引き金に指をかけた状態では、何らかのわずかで引き金を引いてしまう恐れがあり大変危険です。



Lors de l'utilisation de la réplique, tout participant se doit de porter des lunettes de protection. Faites attention au ricochet des projectiles et aux passants.



Dans certains cas il est possible que des billes soient restées dans la réplique après avoir retiré le magazine. Lorsque le magazine est retiré, pointez votre réplique dans une direction sans danger pour autrui et tirez pour vous assurer qu'il ne reste pas de billes à l'intérieur, puis mettez le capuchon de sécurité sur le cache-flamme.



たとえイタズラつもりでも、共有物や他人の財産を撃って破損させたり、人や生き物を撃って怪我をさせたりすると、器物破損罪や傷害罪などで処罰される場合があります。



マガジンを抜いてもガン内部に弾が残っている場合があります。不用意に引き金を引くと弾が発射され大変危険です。マガジンを抜いた後、銃口を安全な方向に向けて撃ち、弾が残っていない事を確認してから、銃口に保護キャップをして保管してください。



Toujours mettre le capuchon de sécurité sur le cache-flamme, retirer la batterie et garder la réplique dans un sac à l'abri des enfants.

Assurez-vous de mettre le bouchon de sécurité sur le cache-flamme. sauf si vous tirez évidemment. Procédez ainsi pour éviter tout accident et protéger la réplique de la poussière.



対象年齢以外の子供がイタズラをして怪我などを起こさないように、必ず銃口に保護キャップをしてケースやバックに入れて子供が手の届かない所に保管してください。

万が一の暴発を防ぐと共に防塵のために、発射時以外は必ず銃口に保護キャップを装着してください。