

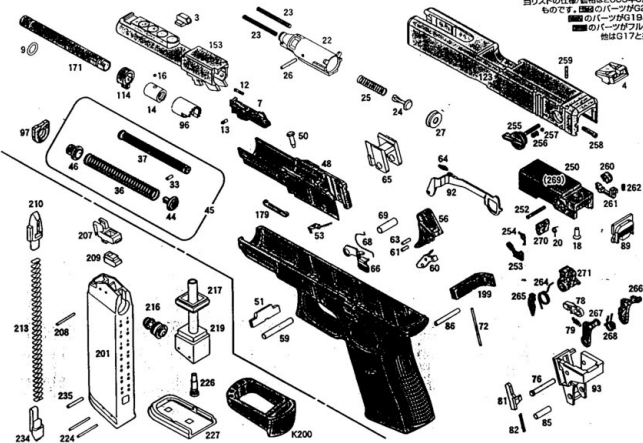

KSC純正品以外のパーツの使用による作動不良・故障・事故においては、修理・交換等の責任は当社では負いかねます。
仕様/価格が改良のため予告なく変更する場合があります。ご了承ください(表示価格に消費税は含まれません)。

当リストの仕様/価格は2003年6月現在のものです。図中のパーツがG23F専用の、
■のパーツがG19との共用、
□のパーツがフルオート用、
●はG17と共用です。



G23Fパーツリスト

はじめに

G23Fの取り扱い方法はG17シリーズと基本的に同一です。ここではG23F特有の点のみを補足説明していますので、あらかじめG17シリーズ取扱説明書(以下「シリーズ取扱」と略す)をよくお読みになった後にご覧ください。取扱補足は最終ページにあります。

■G23F専用パーツ

3	アロテックフロントサイト	¥ 500
4	アロテックリアサイト	¥ 700
7	G23F/26Cインナーバレルガイド	¥ 400
45	G23Fリコイルユニット	¥ 1,400
33	リコイルガイドベスピン	(全機共用) ¥ 50
36	コンパクトリコイルスプリング	(G19共用) ¥ 400
37	コンパクトリコイルガイドロッド	(G19共用) ¥ 900
44	スモールリコイルガイドベース	(G19共用) ¥ 200
46	G23Fリコイルガイドブッシュ	¥ 200
97	G23Fリコイルバウパー	¥ 150
120	G23Fハイブリッドスライド	¥ 3,500
153	G23Fハイブリッドアウターバレル	¥ 1,500

■G23F本体パーツ(G19と共用)

46	コンパクトシャーシ	¥ 900
50	コンパクトスライドロックスプリング	¥ 300
56	スチャアリガム	¥ 400
105	コンパクトフレーム(19M)	¥ 4,000
114	コンパクトリコイルスプリング	¥ 400
171	コンパクトリコイルガイドロッド	¥ 1,200
176	G19/23Fリアルフレーム(44口径)	¥ 200
177	G19/23Fリアルフレーム(COP471US)	¥ 200
189	G19/26マガジンキャッチ	¥ 400

■フルオート専用パーツ

250	フルオートブリーチ	¥ 1,000
252	フルオートブリーチリンクピン	¥ 150
253	フルオートコネクタ	¥ 200
254	フルオートコネクタスプリング	¥ 50
255	セレクトレバー	¥ 400
256	セレクトスプリング	¥ 50
257	セレクトラティテッドボール	¥ 50
258	セレクトラロックピン	¥ 100

259	セレクトラロックピンスクリュー	¥ 50
260	デイスコネクタカム	¥ 150
261	デイスコネクタスライド	¥ 300
262	デイスコネクタスライドスプリング	¥ 50
264	フルオートバーマースプリング	¥ 200
265	フルオートレバース	¥ 200
266	セイレッドシアー(R)	¥ 200
267	セイレッドシアー(L)	¥ 200
268	セイレッドシアースプリング	¥ 200
269	マグネシウムフルオートブリーチ	¥ 1,800
270	MIMフルオートブリーチリンク	(納期) ¥ 1,000
271	MIMフルオートバナー	(納期) ¥ 1,500

■マガジンパーツ

K200	G19/23Fグリップエクステンション	¥ 1,000
------	---------------------	---------

■マルチアンダーマウント

(商品コードJ150) ¥ 1,800

311	マルチアンダーマウントベース	¥ 1,000
312	マウントロック	¥ 200
313	マウントロックスクリュー	(M3x5) ¥ 50
314	マウントレール(x2)	12 ¥ 500
315	マウントレールスクリュー(x4)	12 ¥ 50

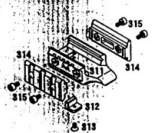

■以上のパーツ以外はすべてG17と同一です。それらについてはG17シリーズ取扱説明書内のパーツリストの項をご参照ください。

G23F G&B&M P