

8mmBB弾使用

このモデルは銃砲刀剣等、取り締まりに関する法律には適用されません。

2003.6



登録商標

競技専用エアソフトガン

GAS TYPE

TAURUS®社公認モデル

TAURUS®

RAGING BULL 44MAGNUM “MAXI”

●6.5inch●8.375inch

可変スーパーソニックバレル仕様

取り扱い説明書

☆ご使用前に必ず最後までお読み下さい。



警告

BB弾やガスが入っていないつもりでも完全に安全とは限りません。本製品を扱う際には細心の注意をはらって下さい。

- 当製品は、18才以上を対象とした、競技専用エアソフトガンです。
- 誤った使用方法や不注意な発射は「失明やケガ」の危険があります。
- 誤った使用方法や改造等による故障、事故等については、当社では一切の責任を負いません。
- 当社指定の8mmBB弾以外を使用したために発生したと思われる故障、不具合、事故等につきましては当社では一切の責任を負いません。

☆いかなる時にも銃口は絶対にのぞかない。

BB弾が目にあたりますと、失明やケガの危険があります。BB弾やガスの有無に関わらず、銃口は絶対にのぞかないで下さい。

☆銃口の向きに注意。

思わぬケガ、破損の危険がありますので、銃口はいかなる時も人や動物、壊れやすい物に向けしないで下さい。

☆引き金は不用意に引かない。

不用意に引き金を引きますと、思わぬ先へBB弾が飛び、大変危険です。標的に向かって撃つ直前まで引き金には指を触れないで下さい。

☆セフティは常に掛けておく。

常にセフティを掛けておくだけでなく、撃たない時はBB弾、ガスも抜いておいて下さい。

☆必ず目の保護をする。

BB弾が目にあたりますと、失明の危険があります。射撃時にはエアソフトガン用のゴーグルを着けて下さい。

☆銃の分解、改造はしない。

誤った使用方法や分解、改造、社外パーツの使用等による故障、事故等については当社では一切の責任を負いません。

☆高温になる所に放置しない。

ガスが入っている銃を40℃以上の高温になる所に放置しますと爆発の危険があります。特に暖房設備の近く、自動車の中、日当たりの良い場所などに放置しないで下さい。

☆お子様の手の届かない所に保管する。

対象年齢未満のお子様の手が触れますと、思わぬケガや事故の危険があります。お子様の手の届かない所に保管して下さい。

☆銃を持ち出す時は必ずバックに入れる。

銃の玩具は他の人から思わぬ誤解を受ける場合があります。持ち出す時は前述の安全状態にして箱やバックに入れて下さい。

☆銃口の保護キャップについて。

銃口に赤い保護キャップが付いている場合は、外してから射撃を行って下さい。保護キャップが付いたまま操作をすると故障や破損の恐れがあります。



世界の銃器をより安全に再現する

マルシン

〒332-0023埼玉県川口市飯塚3-9-35 ☎048(253)1511(代)

<http://www.marushin-kk.co.jp/>

対象年齢18才以上

各部の名称

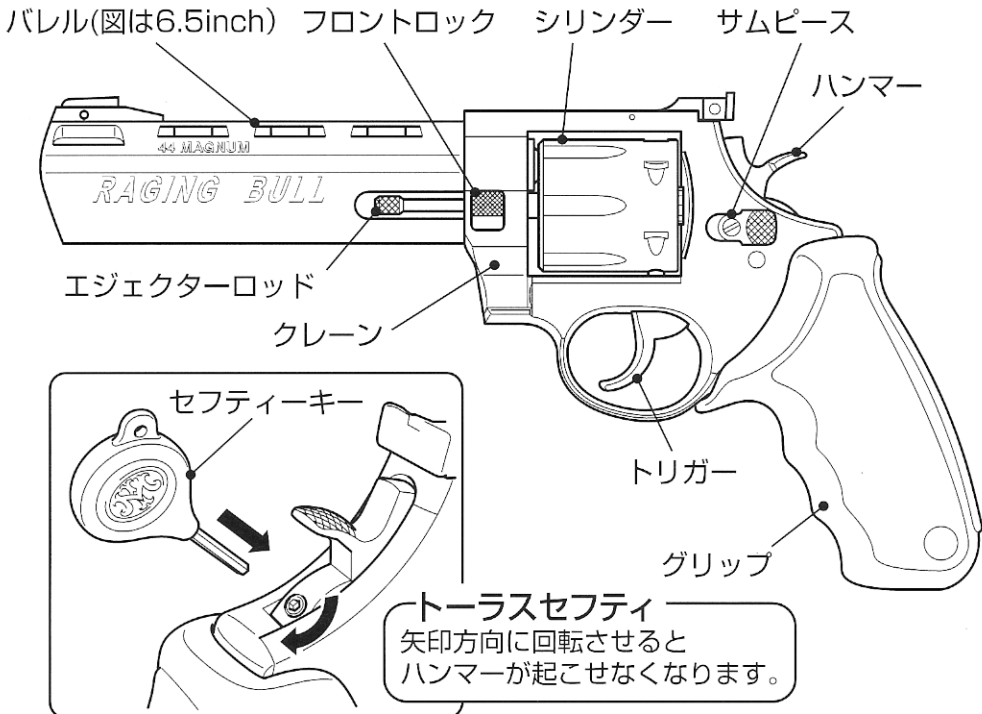

実銃のトラス・レイジングブルとは？

ブラジルのトラス社はS & W社やベレッタ社の銃をライセンス製造するメーカーとして知られてきましたが、近年は多弾数リボルバーや軽量のチタン製リボルバー等に見られるように、革新的な技術を独自のデザインで次々に世に送り出しています。現在、米国のフロリダ州マイアミにトラスUSAを設立し、最大の激戦区においても高い知名度を誇り、その中でも大型リボルバーのレイジングブルシリーズは、強力な大口径のマグナム弾を発射する際につきものの強烈な反動を少しでも緩和するために銃身先端部に8箇所穴を開けたエクспанションチャンバー方式を採用。冷却効果を狙ったベンチレーテッドリブ形状の銃身上部。シリンダー後部だけでなく、前部のクレーンにもロックを設けたダブルロックシリンダー。背面を赤く彩りアクセントとしたラバー製グリップなど、そのデザインや頑強さから多くの支持を集めています。また、外観上の特徴は、全て実射性能の向上のためであり、決して飾りではありません。さらに、興味深い点ではハンマー後部のトラスセフティを付属のキーで回すと第三者が勝手に使用出来なくなるといふ、少し大袈裟とも思われるような安全対策も採用されています。

● 6.5inch 8.375inch 共通の操作です。

■安全装置の操作方法

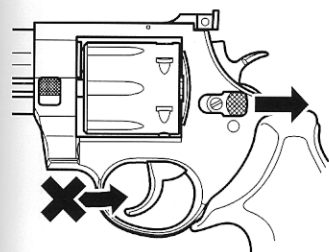

ハンマーが倒れた状態でサムピースを図の位置に動かすと、トリガーを引くことが出来なくなります。(BB弾は発射できません)

警告! セフティがかかっている状態でトリガーを無理に引いたり、銃口をのぞいたり、人や動物、壊れやすい物に向けしないで下さい。

■ガスの注入



図のように角度をつけてグリップ底の注入バルブにガスボンベのノズルを押し当ててガスを注入します。注入バルブとノズルの間からガスが漏れてきましたら、それ以上ガスは入りません。

警告! 必ずエアソフトガン専用のガスをご使用下さい。それ以外の使用は大変危険ですので決して行わないで下さい。

警告! ガスが入っている銃を40℃以上の高温になる所に放置しますと爆発の危険があります。特に暖房設備の近く、自動車の中、日当たりのよい場所などには放置しないで下さい。

ご注意! 本体が冷たい状態、もしくは暖まりすぎている状態では、ガスの注入やBB弾の発射に支障をきたします。常温に戻してからご使用下さい。

ご注意! 本体にガスが満タンに入っている時、ガスを注入してすぐの時には、発射時に銃口から白い生ガスが出る場合があります。この状態では発射パワーが低くなったり、不安定になりますので、発射ガスが透明になるまで数回、BB弾を入れずにガスだけでカラ撃ちを行って下さい。

■ガスの抜き方

(銃を撃たない時は安全のためガスを抜いて下さい。) BB弾が入っていないことを確認して、グリップ底の注入バルブの中心をつまようじのような細いもので押し、徐々にガスを抜きます。

ご注意! 注入バルブが上を向いた状態で行って下さい。出てくるガスは冷たいのでご注意下さい。

ご注意! バルブを押し込んで一気にガスを抜く方法は行わないで下さい。バルブリングが外れてしまい、ガスが入らなくなってしまいます。

■作動方式

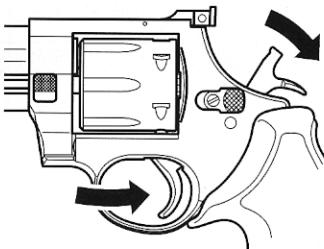

本銃はトリガーを引くことにより、BB弾を発射するダブルアクションと毎回ハンマーを起こしてから発射するシングルアクションで作動させることが出来ます。

■BB弾/カートリッジの装填

(カートリッジが既にシリンダー内に入っている場合は、図②を参考にしてカートリッジをとり出して下さい。)

①カートリッジにBB弾を詰め、ローダーで押し込んで下さい。1つのカートリッジにBB弾は1発のみ詰める事ができます。そのさいカートリッジの前部のすきまが均一である事を確認して下さい。

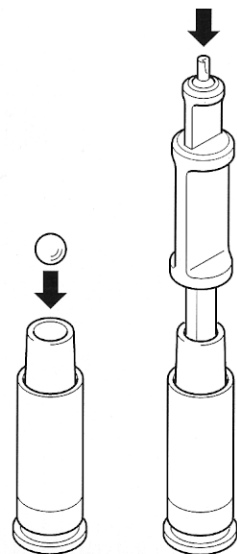

ご注意! 一度使用したBB弾や割れていたり変形しているBB弾、また、粗悪なBB弾は使用しないで下さい。作動不良や故障の原因になります。

②フロントロックを下げながらサムピースを前へ押しシリンダーを右側から押し左側に出します。

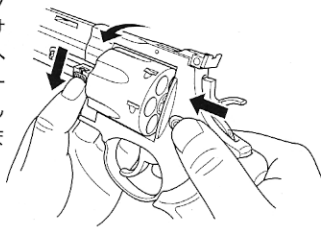

③シリンダーに、BB弾を詰めたカートリッジを6発装填します。

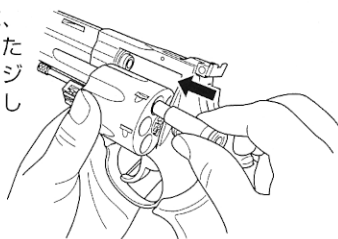

④シリンダーをもとの位置にもどします(閉じます)。シリンダーが正しくはめ込まれたか必ず確認して下さい。



ご注意! シリンダーが出ているときには、トリガーやハンマーが正常に作動しません。

ご注意! クレーンを押し、エジェクターロッドが確実に戻っていることを確認して下さい。

射撃

必ずエアソフトガン用のゴーグルを着用して下さい。



ガスを注入した銃にBB弾の入ったカートリッジを装填してトリガーを引くとBB弾が発射されます。

●危険防止のために、撃つ直前までトリガーに指はかけないで下さい。

ご注意! 銃を横向きにして発射しますと、思わぬ方向にBB弾が飛びますのでおやめ下さい。

ご注意! 1発撃つたびにトリガーは完全に前までもどして下さい。そうしないと次弾が発射されない場合があります。

ご注意! 銃をさかさにして撃ったり、下に向けて撃ったりしますと、白い生ガスが噴出されてBB弾が正常に発射されません。

ガスの特性に関してのご注意!

- 連射をくりかえしますと、ガスが冷却されて発射パワーの低下やバラつきが発生します。常温に戻してから使用して下さい。
- まわりの温度が低い時には発射パワーがかなり低くなったり、発射が出来なくなる場合があります。
- 銃をさかさにして撃ったり、下に向けて撃ったりしますと、白い生ガスが噴出されてBB弾が正常に発射されません。

■BB弾が詰まった場合はシリンダーを出して、銃口から竹ひごのようなもので、インナーバレル内に詰まったBB弾を押し出して下さい。一度使用したBB弾や割れていたり変形しているBB弾、また、粗悪なBB弾を使用しますと弾詰りになりますので、使用しないで下さい。

■可変スーパーソニックについて

BB弾に回転を与えることにより飛距離をのばすしくみです。しかしながら、BB弾にはどうしても精度面でのばらつきがあること、気温や風、ガスの状態によりBB弾の飛びが影響を受けることから、弾道が安定しづらいことをご了承下さい。

図のレバーを手前にずらす事によりBB弾に与える回転を強くして遠くまで水平に飛ばす調整をすることが出来ます。又その際は少しずつ動かして調整を行って下さい。

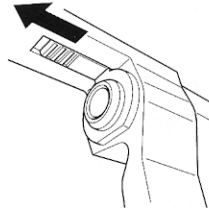

- BB弾やチャンバーにオイルが付いていると、効果が出ません。その際はオイル気が無くなるまで発射を繰り返すか、チャンバー内のオイルを綿棒等でふきとって下さい。
- 銃を横向きにして発射しますと、思わぬ方向にBB弾が飛びますのでおやめ下さい。

ご注意!

弾詰まりがおきた場合はレバーを銃口側に(前方向)へ動かして再度調整して下さい。

分解図

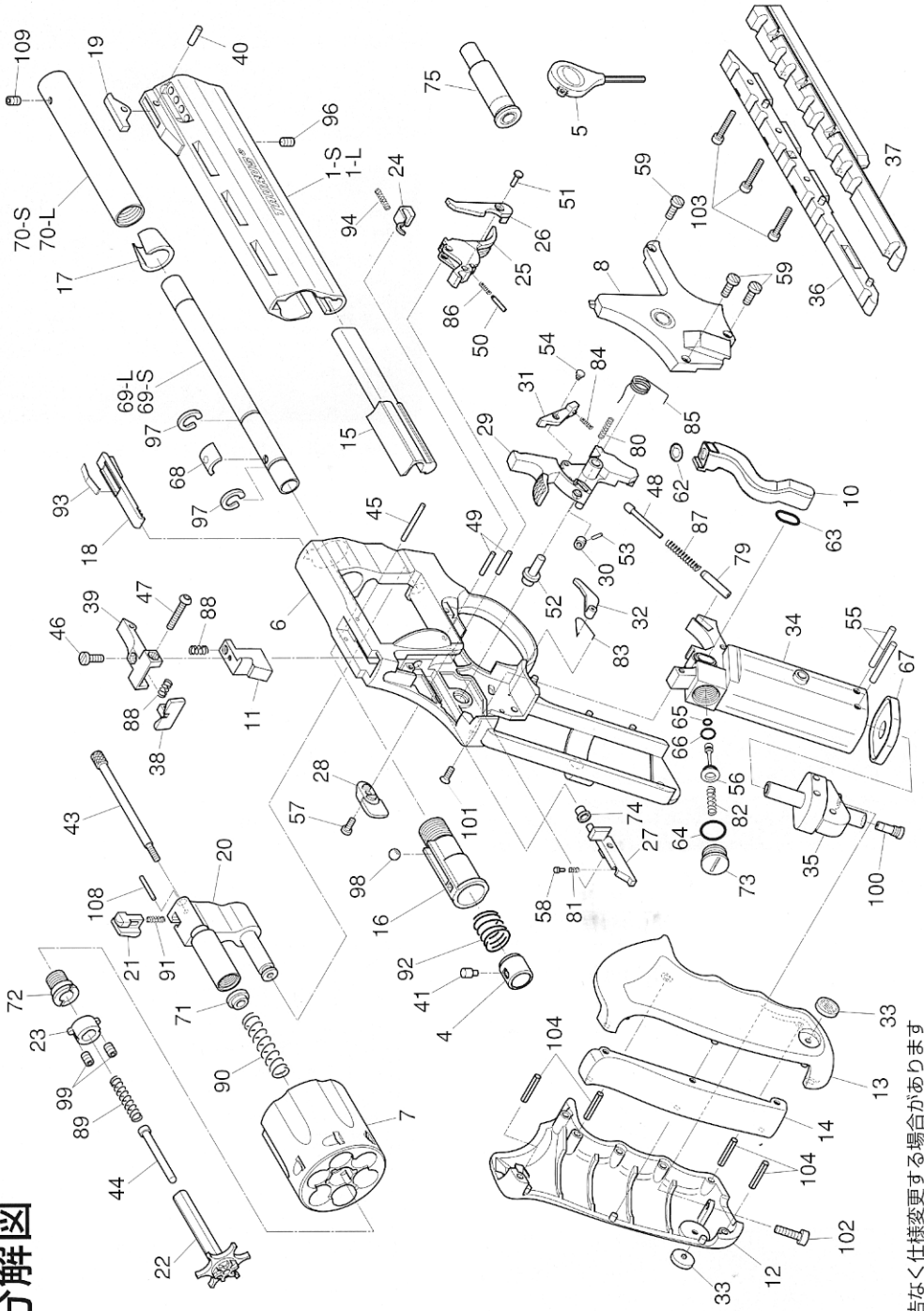

予告なく仕様変更する場合があります

●ガストーラスレイジングダブル“マキシ”パーツリスト及び価格表

改造防止の為、分解できない部分があることをご了承下さい。

No.	パーツ名	シロバネ メッキ	スタダ特	H/W	No.	パーツ名	シロバネ メッキ	スタダ特	H/W	No.	パーツ名	シロバネ メッキ	スタダ特	H/W
1.S	アウターバル6.5インチ	¥2,000	¥1,500	¥2,500	39	リアサイト		¥400	¥400	79	トリガ-SPカラー	¥50	¥50	¥50
1.L	アウターバル8.5インチ	¥2,500	¥2,000	¥3,000	40	フロントサハビピン	¥50	¥40	¥40	80	セフテリSP	¥50	¥50	¥50
4	フレンジングコーン	¥200	¥200	¥200	41	コーンピン	¥50	¥50	¥50	81	ホルムSP	¥50	¥50	¥50
5	フレンジー	¥400	¥400	¥400	43	エッジスター	¥400	¥300	¥300	82	ホルムSP	¥50	¥50	¥50
6	フレーム	¥3,000	¥2,500	¥3,500	44	センターピン	¥200	¥200	¥200	83	アウターレバ-SP	¥200	¥200	¥200
7	シリンダー	¥1,500	¥1,000	¥2,000	45	リアサハビピン	¥50	¥40	¥40	84	シアSP	¥50	¥50	¥50
8	サハビプレート	¥1,000	¥700	¥1,500	46	エレベーションSC	¥50	¥50	¥50	85	ハンマー-SP	¥200	¥200	¥200
10	ガスケットセット	¥400	¥400	¥400	47	ウイングア-SC	¥100	¥100	¥100	86	ハンドSP	¥50	¥50	¥50
11	ガスケットC	¥400	¥400	¥400	48	トリガ-ストラット	¥50	¥50	¥50	87	トリガ-SP	¥100	¥100	¥100
12	クリップ L	¥500	¥500	¥500	49	トリガ-ピン1ヶ	¥50	¥50	¥50	88	リアサハビSP 1ヶ	¥50	¥50	¥50
13	クリップ R	¥500	¥500	¥500	50	ハンドフランジヤ-	¥50	¥50	¥50	89	センターピンSP	¥50	¥50	¥50
14	バックストラップ	¥500	¥500	¥500	51	ハンマーピン	¥60	¥50	¥50	90	エッジスター-SP	¥100	¥100	¥100
15	ラグレット	¥1,000	¥800	¥600	52	ハンマーピン	¥100	¥80	¥80	91	フロントロッドSP	¥50	¥50	¥50
16	バルバル基部	¥600	¥500	¥500	53	トーラスセフテリピン	¥50	¥50	¥50	92	コーンSP	¥50	¥50	¥50
17	バルバルカラー	¥400	¥400	¥400	54	シアピン	¥50	¥50	¥50	93	スライダ-SP	¥200	¥200	¥200
18	SSBスライダ-	¥400	¥400	¥400	55	タンクピン1ヶ	¥30	¥30	¥30	94	シリンダー-ストッパSP	¥50	¥50	¥50
19	フロントサハビ	¥700	¥600	¥500	56	バルブ	¥200	¥200	¥200	96	アウターバルSC	¥50	¥50	¥50
20	クレーン	¥400	¥400	¥400	57	サハビ-ASC	¥60	¥50	¥50	97	クリセパル 1ヶ	¥30	¥30	¥30
21	フロントロッド	¥400	¥300	¥300	58	ボルトフランジヤ-	¥50	¥50	¥50	98	4.35ボール	¥30	¥30	¥30
22	エッジスター	¥400	¥400	¥400	59	サハビプレート-SC1ヶ	¥40	¥40	¥40	99	ベアリングSC 1ヶ	¥200	¥200	¥200
23	ベアリング	¥400	¥400	¥400	62	ガスケットOリング 小	¥30	¥30	¥30	100	注入弁	¥50	¥50	¥50
24	シリンダー-ストッパ	¥500	¥400	¥300	63	ガスケットOリング 大	¥30	¥30	¥30	101	ガススタックSC 1ヶ	¥50	¥50	¥50
25	バルド	¥400	¥400	¥400	64	バルブキヤッチOリング	¥400	¥50	¥50	102	クリップSC 1ヶ	¥100	¥100	¥100
26	バルド	¥400	¥400	¥400	65	バルブOリング 小	¥30	¥30	¥30	103	ワウンASC 1ヶ	¥50	¥50	¥50
27	サハビ	¥400	¥400	¥400	66	バルブOリング 大	¥30	¥30	¥30	104	クリップピン 1ヶ	¥50	¥50	¥50
28	サハビ-ス	¥400	¥400	¥400	67	タンクシール	¥400	¥400	¥400	108	フロントロッドピン	¥50	¥50	¥50
29	ハンマー	¥600	¥500	¥500	68	SSBラバー	¥400	¥50	¥50	109	バルナルナットSC	¥50	¥50	¥50
30	トーラスセフテリ	¥400	¥300	¥500	69L	インナーバル6.5インチ	¥700	¥700	¥700	110	ローダー	¥200	¥200	¥200
31	シア	¥400	¥400	¥400	69S	インナーバル6.5インチ	¥600	¥600	¥600					
32	アウターレバ-	¥400	¥400	¥400	70L	バルナルナット6.375インチ	¥500	¥500	¥500					
33	メトリオン 1ヶ	¥200	¥200	¥200	70S	バルナルナット6.5インチ	¥500	¥500	¥500					
34	ガススタック	¥1,500	¥1,500	¥1,500	71	エッジスター-ブッシュ	¥100	¥100	¥100					
35	タンクバ-ス	¥600	¥600	¥600	72	クレーンノリヤ	¥100	¥100	¥100					
36	マウント L	¥1,000	¥1,000	¥1,000	73	バルブキヤッチ	¥100	¥100	¥100					
37	マウント R	¥1,000	¥1,000	¥1,000	74	センターピンブッシュ	¥50	¥50	¥50					
38	サハビローブ	¥400	¥400	¥400	75	バルブノリヤ(6ヶ入)	¥3,000	¥3,000	¥3,000					

SC=スクウェア SSB=スーパ-バ-ニックバルバル SP=スプリング

(修理依頼方法)

修理を依頼される場合は修理内容を明記のうえ、弊社アフターサービス部までお送り下さい。

- 基本的に往復の送料はお客様負担となります。
- 詳しく使用例の場合でも、耐久性の限界をこえていると判断された場合の故障、誤った使用方法や改造等による故障は有料修理になります。また破損や改造の度合いが大ききものに関しては修理をお断りする場合があります。

●お問い合わせ TEL 048(253)1511
マルシ工業株式会社 通販部もしくはアフターサービス部
〒332-0023 埼玉県川口市飯塚3-9-35
営業時間 第2・3土曜・日曜・祭日を除く、午前9時から午後4時30分

●スコ-プマウントの取付方法

図を参考に組立て下さい。

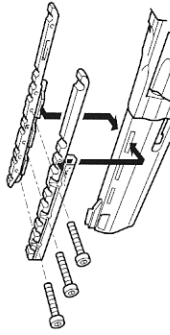

(部品のお申し込み方法)

部品のご購入は、お買い求めの小売店にご注文頂くか、弊社通販部にご注文下さい。弊社通販部をご利用の際は、部品の在庫、送料をあらかじめお問い合わせのうえ、現金書留か郵便局の小為替でご送金下さい。先に代金をお送り頂く形になることをご了承下さい。

●お問い合わせ TEL 048(253)1511
マルシ工業株式会社 通販部
〒332-0023 埼玉県川口市飯塚3-9-35
営業時間 第2・3土曜・日曜・祭日を除く、午前9時から午後4時30分