



SPECNA<sup>®</sup>  
ARMS

— YOUR WAY —  
OF AIRSOFT



# USER MANUAL



MANUEL



MANUAL



INSTRUKCJA



4-16X50AOE



UNIVERSO SIMPER  
AIRSOFT



UNIVERSO SIMPER  
AIRSOFT

R2  
R23  
R21  
R19  
R17



SPECNA ARMS INDUSTRIES

# SPECNA<sup>®</sup> ARMS

## SPECNA ARMS<sup>®</sup> REPLICA DESCRIPTION

[FR] SPECNA ARMS<sup>®</sup> DESCRIPTION DE LA RÉPLIQUE  
[ES] SPECNA ARMS<sup>®</sup> DESCRIPCIÓN DE LA RÉPLICA  
[PL] SPECNA ARMS OPIS REPLIKI

3

## ASSEMBLING THE REPLICA

[FR] FIXATION DE LA RÉPLIQUE  
[ES] COMO MONTAR LA RÉPLICA  
[PL] SKŁADANIE REPLIKI

3

## CONSTRUCTION

[FR] CONSTRUCTION  
[ES] ESTRUCTURA  
[PL] BUDOWA

4

## HOP-UP SYSTEM REGULATION

[FR] AJUSTEMENT DU SYSTÈME HOP-UP  
[ES] AJUSTE DEL SISTEMA DE HOP-UP  
[PL] REGULACJA SYSTEMU HOP-UP

6

## AMMUNITION - 6MM BB'S

[FR] MUNITION – BILLES 6MM  
[ES] MUNICIONES – BOLAS DE 6 MM  
[PL] AMUNICJA - KULKI 6MM

6

## STOCK

[FR] CROSSE  
[ES] CULATA  
[PL] KOLBA

7

## BIPOD

[FR] BIPIED  
[ES] BIPODE  
[PL] DWÓJNÓG

8

## MODIFICATIONS

[FR] MODIFICATIONS  
[ES] MODIFICACIONES  
[PL] MODYFIKACJE

8

## MAINTENANCE

[FR] ENTRETIEN  
[ES] MANTENIMIENTO  
[PL] KONSERWACJA

9

# WARNING!

## READ CAREFULLY BEFORE USE

LIRE ATTENTIVEMENT LE MODE D'EMPLOI AVANT D'UTILISER LA RÉPLIQUE AIRSOFT.

LEA ATENTAMENTE LAS INSTRUCCIONES ANTES DE UTILIZAR LA RÉPLICA AIRSOFT.

PRZED ROZPOCZĘCIEM PRACY Z REPLIKĄ AIRSOFT UWAGAŃNIE ZAPOZNAJ SIĘ Z INSTRUKCJĄ OBSŁUGI.

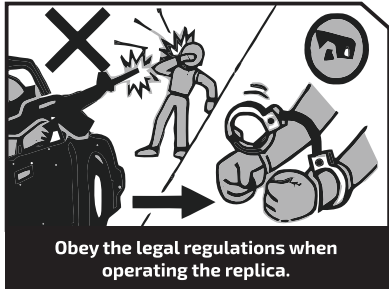

Obey the legal regulations when operating the replica.

- Respectez les dispositions légales en vigueur lors de l'utilisation de la réplique.
- Respete las disposiciones legales vigentes al utilizar la réplica.
- W trakcie użytkowania repliki postępuj zgodnie z uregulowaniami prawnymi



Looking into the barrel may be extremely dangerous. Exercise caution!

- Ne regardez jamais dans le canon – c'est dangereux. Soyez prudent !
- Nunca mire dentro del cañón: es peligroso. ¡Tenga cuidado!
- Nigdy nie patrz w wylot lufy – jest to niebezpieczne. Zachowaj ostrożność!



Be careful! Even if you remove a magazine, a pellet may still remain in the replica!

- Même si vous retirez un chargeur, il peut encore rester des billes BB dans la réplique. Soyez prudent !
- Las bolas BB pueden estar en la réplica incluso después de retirar el cargador. ¡Tenga cuidado!
- Nawet po usunięciu magazynka, w replice mogą nadal znajdować się kulki BB. Zachowaj ostrożność!

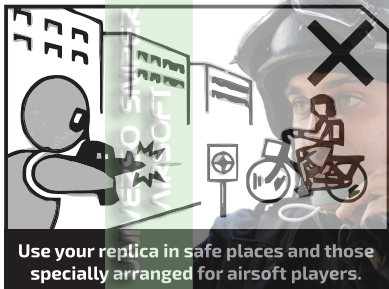

Use your replica in safe places and those specially arranged for airsoft players.

- Utilisez la réplique uniquement dans des endroits qui conviennent à cet effet et qui sont adéquatement protégés.
- Utilice la réplica sólo en áreas que sean adecuadas para este propósito y que estén adecuadamente protegidas.
- Używaj repliki jedynie w miejscach do tego przystosowanych i odpowiednio zabezpieczonych.



Do not disassemble or modify the replica. This will void your warranty.

- La garantie s'annule en cas de démontage ou de modification de la réplique par l'utilisateur.
- La garantía queda anulada, si el usuario desmonta o modifica la réplica.
- W przypadku samodzielnego demontażu lub modyfikacji repliki, gwarancja traci ważność.



You must secure your replica appropriately for transport so as not to falsely alarm the surrounding people.

- Sécurisez votre réplique de manière appropriée pour le transport de façon à ne pas créer de mouvements de panique.
- Asegure su réplica de una manera apropiada para el transporte con el fin de no causar inquietud de las personas ajenas.
- Nieodpowiedni sposób zabezpieczenia podczas transportu może być przyczyną zaniepokojenia osób z otoczenia.



Exercise special caution when operating the replica around people who are not wearing appropriate protection. Do not aim at other people!

- Soyez particulièrement prudent lorsque vous utilisez la réplique autour de personnes qui ne portent pas la protection appropriée. Ne visez pas les autres.
- Tenga especial cuidado cuando use la réplica alrededor de personas que no estén usando una protección adecuada. Nunca apunte a estas personas.
- Zachowaj wszelką ostrożność w otoczeniu osób pozbawionych odpowiedniej ochrony. Nie kieruj repliki w ich stronę.

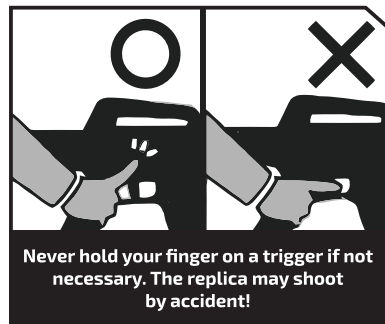

Never hold your finger on a trigger if not necessary. The replica may shoot by accident!

- Placez votre doigt sur la détente seulement après s'être assuré que vous pouvez tirer en toute sécurité et que le canon pointe vers l'objet sur lequel vous allez tirer.
- Coloque el dedo en el gatillo sólo después de asegurarse de que puede disparar con seguridad y de que el cañón está apuntando al objeto al que intenta disparar.
- Jeżeli nie jest to konieczne, uwolnij palec ze spustu, aby uniknąć przypadkowego wystrzału!

# SPECNA ARMS® WEAPON SYSTEM

DESCRIPTION DE LA RÉPLIQUE // DESCRIPCIÓN DE LA RÉPLICA // OPIS REPLIKI

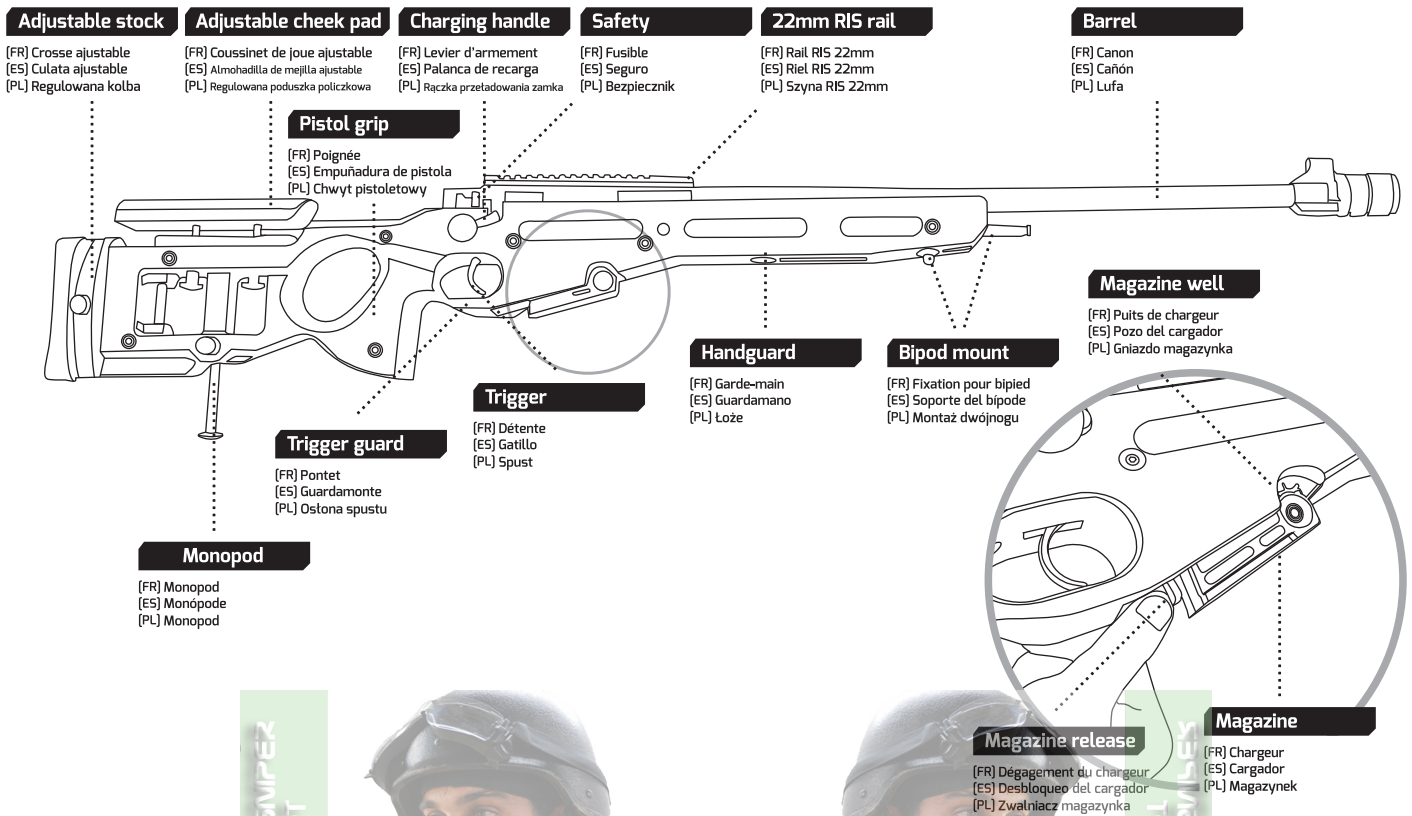

## ASSEMBLING THE REPLICA

FIXATION DE LA RÉPLIQUE // COMO MONTAR LA RÉPLICA // SKŁADANIE REPLIKI

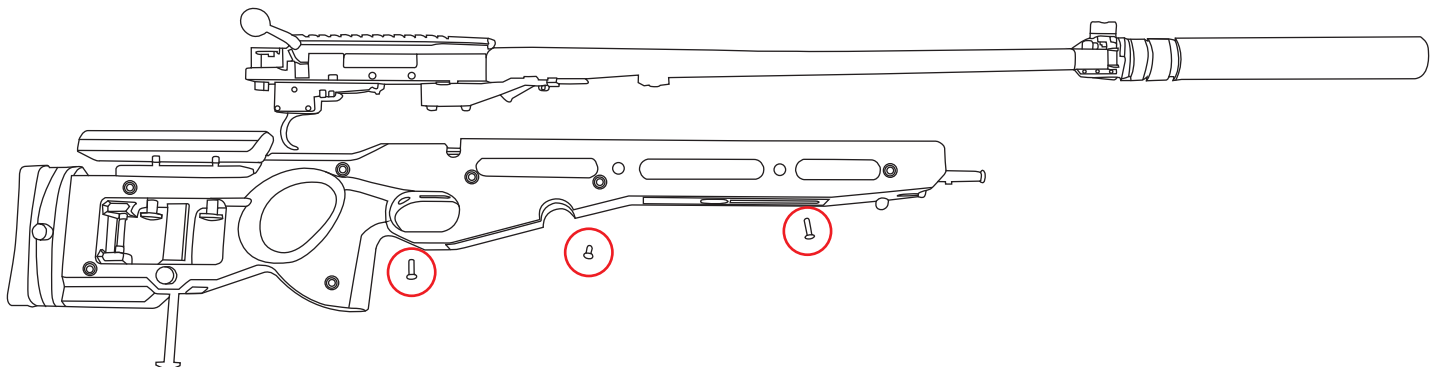

**[EN]** Due to the dimensions and length of the replica, it is packed in two parts: the trigger assembly with the barrel and the replica's body. To fold or unfold the replica, place the trigger assembly in the body and drive in 3 mounting screws included in the set.

**[FR]** Comme la réplique est longue et caractérisée de grands gabarits, elle est emballée en 2 parties, celles-ci constituant: d'un ensemble de détente avec le canon et d'un corps de la réplique. Pour assembler ou désassembler cette réplique, il faut placer l'ensemble de détente dans le corps et visser 3 boulons d'assemblage prévus dans l'équipement.

**[ES]** La réplica, debido a sus dimensiones y longitud, está empaquetada en dos partes: el conjunto del gatillo con cañón y el cuerpo de réplica. Para montar o desmontar la réplica, coloque el conjunto del gatillo en el cuerpo y atornille los 3 tornillos de montaje incluidos en el kit.

**[PL]** Replika ze względu na swoje gabaryty i długość zapakowana jest w 2 częściach które stanowią: zespół spustowy z lufą oraz korpus repliki. Aby złożyć lub rozłożyć replikę należy umieścić zespół spustowy w korpusie i wkręcić 3 śruby montażowe znajdujące się w zestawie.

# CONSTRUCTION

CONSTRUCTION // ESTRUCTURA // BUDOWA

SAFETY SWITCH // VERROU DE DÉTENTE (SÉCURISÉ) // BLOQUEO DEL GATILLO (SEGURO) // BEZPIECZNIK

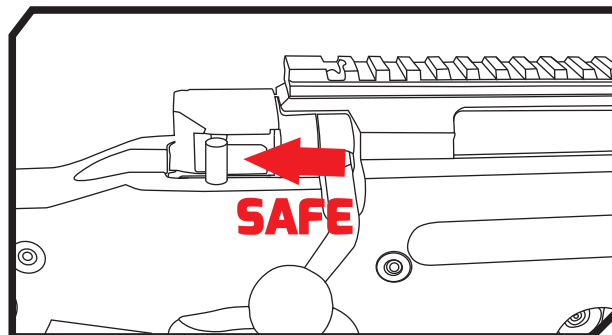
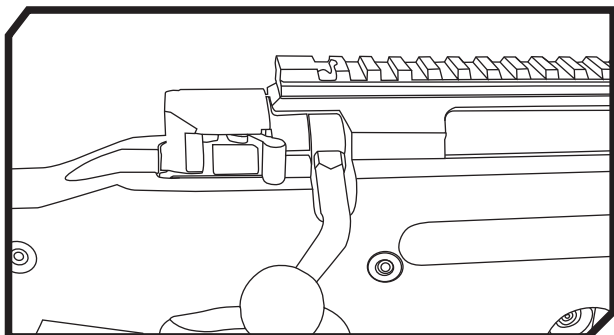

[EN] Lever located near charging handle, on the right side of replica's body

[FR] Petit levier situé sous le levier d'armement sur le côté droit de garde-main.

[ES] Una palanca pequeña situada bajo la palanca de recarga, en el lado derecho del guardamano.

[PL] Mała dźwignia znajdująca się pod rączką przeladowania repliki, po prawej stronie łóża.

[EN] Safety switch works like in the real firearms.

- SAFE (safety lever in the back position) – trigger is locked, you can't pull the trigger and Take shot.
- FIRE (safety lever is the front position) – trigger are unlocked, you can pull the trigger and take shot.

[FR] Le levier de verrouillage fonctionne comme dans un vrai pistolet.

- SAFE (levier de sécurité en position arrière): la réplique est verrouillée et on ne peut pas tirer.
- FIRE (levier de sécurité en position avant): la réplique est déverrouillée et peut être déclenchée, le tir est possible.

[ES] La palanca del seguro funciona como en un arma real.

- SAFE (palanca del seguro en posición trasera): el gatillo está bloqueado y no se puede disparar.
- FIRE (palanca del seguro en posición delantera): el gatillo está desbloqueado y se puede disparar.

[PL] Dźwignia bezpiecznika działa jak w palnym odpowiedniku.

- SAFE (dźwignia bezpiecznika jest w tylnej pozycji) – replika jest zabezpieczona, blokada spustu – strzał nie padnie.

CHARGING HANDLE // LEVIER DE RECHARGE // PALANCA DE RECARGA // RĄCZKA PRZELADOWANIA

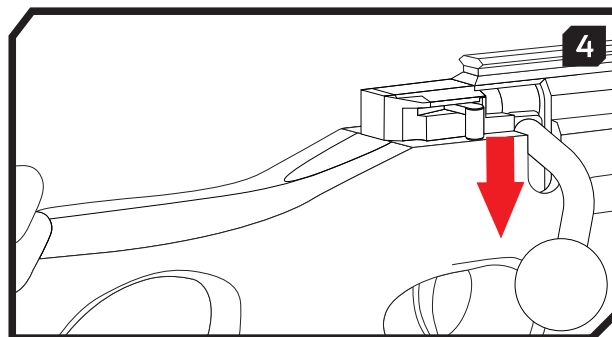
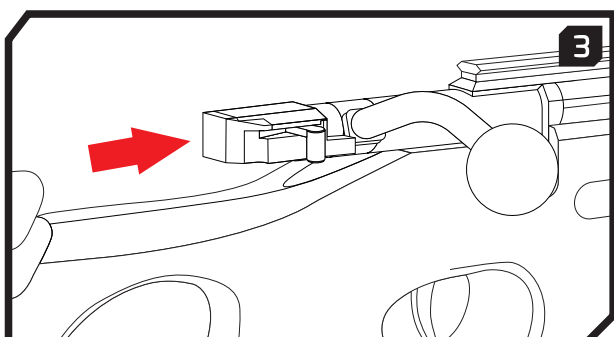
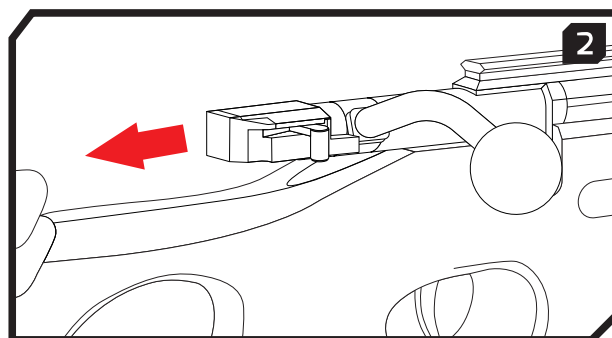
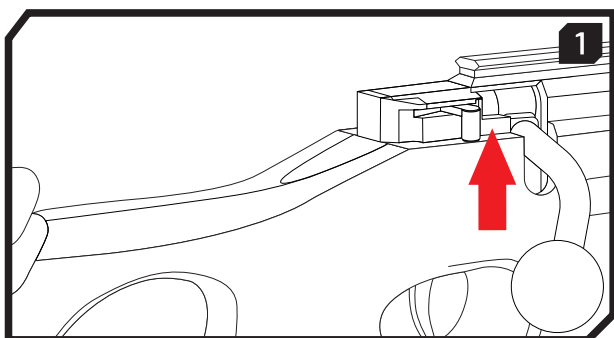

# CONSTRUCTION

## CONSTRUCTION // ESTRUCTURA // BUDOWA

**[EN]** Big lever connected with spring charging system – handle is needed to reload the replica before every shot. Before every shot handle must be pulled up, back and pulled back in reverse order.

**[FR]** Un grand levier fixé au système de tension à ressort qui est utilisé pour recharger la réplique avant chaque tir. Avant chaque tir, tirez le levier vers le haut et vers vous, puis poussez-le dans l'ordre inverse.

**[ES]** Una palanca grande unida al sistema de tensado del resorte, sirve para recargar la réplica antes de cada disparo. Antes de cada disparo, tire de la palanca hacia arriba y hacia usted y luego empújela hacia atrás en orden inverso.

**[PL]** Duża dźwignia połączona z systemem naciągania sprężyny, służy do przetadowywania repliki przed każdym strzałem. Przed każdym strzałem należy odciągnąć rączkę do góry, do siebie i popchnąć spowrotem, w odwrotnej kolejności.

## MAGAZINE RELEASE // DÉGAGEMENT DU CHARGEUR // DESBLOQUEO DEL CARGADOR // ZWALNIACZ MAGAZYNKA

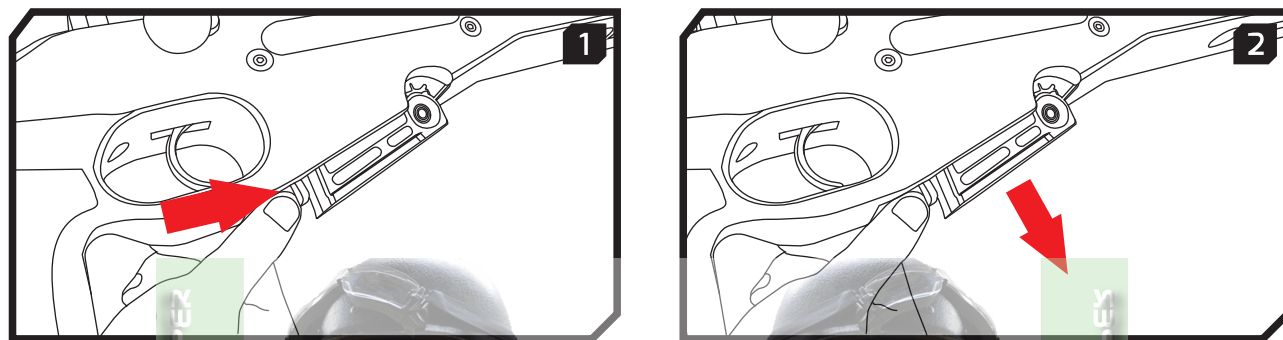

**[EN]** The magazine release button is located just behind the magazine, near the trigger guard, at the bottom of the replica. To release the magazine from the replica, press the button and pull the magazine out of the body.

**[FR]** Le bouton de dégageement du chargeur est situé tout près derrière celui-ci à côté du pontet, dans la partie inférieure de la réplique. Afin de desserrer ce chargeur de la réplique, il est nécessaire de resserrer le poussoir et tirer celui-ci de son corps.

**[ES]** El botón del desbloqueo del cargador está ubicado justo detrás del cargador, cerca del guardamonte en la parte inferior de la réplica. Para desbloquear el cargador de la réplica, presione el botón y quite el cargador del cuerpo.

**[PL]** Przycisk zwalnicza magazynka umiejscowiony jest zaraz za magazynkiem w okolicy ostony spustu w dolnej części repliki. Aby zwolnić magazynek z repliki należy docisnąć przycisk i wyciągnąć magazynek z korpusu.



### ATTENTION // ATTENTION // ATENCIÓN // UWAGA

**[EN]** User should restrain from firing „empty shots” (withouth BB in the chamber) - otherwise piston may damage or destroy the cylinder head by hitting it.

**[FR]** Évitez de tirer à sec (sans bille dans la chambre), car un piston non retenu frappant la crosse peut l'endommager ou la détruire.

**[ES]** Limite los disparos en vacío (sin una bola en la cámara), ya que el pistón desenfrenado que golpee la cabeza del cilindro puede dañar o destruirla.

**[PL]** Należy ograniczyć oddawanie strzałów na sucho (bez kulki w komorze) - niewyhamowany poduszka powietrzna tłok uderzając głowicę cylindra może spowodować jej uszkodzenie lub zniszczenie.

# HOP-UP SYSTEM REGULATION

AJUSTEMENT DU SYSTÈME HOP-UP // AJUSTE DEL SISTEMA DE HOP-UP // REGULACJA SYSTEMU HOP-UP

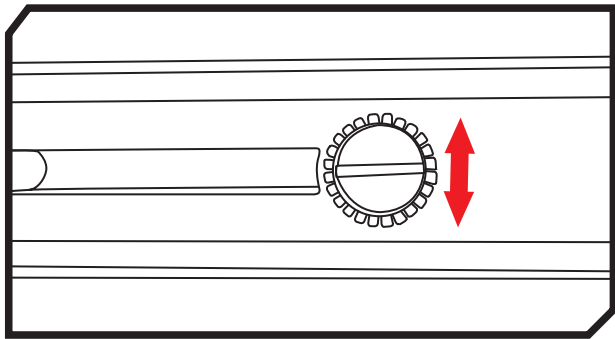

**[EN]** The replica is equipped with a Hop-Up system. The Hop-Up applies backspin to the BB, which significantly improves the ballistics parameters of the 6mm BB.

The Hop-Up regulation lever is located at the bottom of the replica.

**[FR]** La réplique est équipée d'un système Hop-Up. Ce système de pousser la bille permet de la mettre en rotation vers l'arrière ce qui améliore, considérablement, les paramètres de la balistique de celle-ci à 6mm. Le petit bouton de réglage du système Hop-Up est placé dans la partie inférieure de la réplique.

**[ES]** La réplica cuenta con el sistema de Hop-Up. El sistema de poner en rotación la bola le da a ella una rotación hacia atrás, mejorando significativamente los parámetros de la balística de la bola de 6 mm.

El botón de control del sistema de Hop-Up se encuentra en la parte inferior de la réplica.

**[PL]** Replika wyposażona jest w system Hop-Up. System podkręcania kulki pozwala nadać jej rotację wsteczną znacząco poprawiającą parametry balistyki kulki 6mm.

Pokrętło regulacji systemu Hop-Up umieszczono w dolnej części repliki.



**ATTENTION // ATTENTION // ATENCIÓN // UWAGA**

**[EN]** Please remember to set the Hop-Up system to „zero” when storing Your replica.

**[FR]** Lorsque vous conservez votre réplique, assurez-vous que le système Hop-Up est réglé sur la valeur minimale.

**[ES]** Al conservar su réplica, asegúrese de que el sistema de hop-up esté ajustado al valor mínimo.

**[PL]** Przechowując replikę pamiętaj, aby regulowany system podkręcenia kulki ustawiony był w wartości minimalnej.

## AMMUNITION - 6MM BBS

MUNITION - BILLES 6MM // MUNICIONES - BOLAS DE 6MM // AMUNICJA - KULKI 6MM

**[EN]** When choosing your BBs consider following factors: muzzle velocity, internal barrel diameter, hopup system, weight and precision of BBs. It can take some time, but it will allow you to determine the best ammunition for your replica quite precisely. Notice that BBs of the same weight, but coming from different manufacturers, can have different performance when it comes to FPS, concentration of shots and reach.

**[FR]** Choisir des munitions de qualité et de poids appropriés, en tenant compte de plusieurs facteurs (force du ressort, diamètre intérieur du canon, force du système de hop-up) qui ont une incidence sur la vitesse initiale de la bille. Ce processus prend un certain temps, mais vous permet de déterminer les meilleures munitions pour votre réplique. Veuillez noter que des billes de même poids mais de fabricants différents peuvent avoir des résultats différents en termes de vitesse initiale, de dispersion et de portée.

**[ES]** Seleccione municiones de calidad y peso adecuados, teniendo en cuenta varios factores (fuerza del resorte, diámetro interior del cañón, fuerza del sistema de hop-up) que influyen en la velocidad inicial de la bola. Este proceso toma algún tiempo, pero permite determinar la mejor munición para su réplica. Tenga en cuenta que las bolas del mismo peso pero de diferentes fabricantes pueden tener diferentes resultados en términos de velocidad inicial, dispersión y alcance.

**[PL]** W zależności od kilku czynników (moc sprężyny, średnicy lufy wewnętrznej, a także siły systemu podkręcenia kulki) składających się na prędkość początkową kulki dobrać je, tak ze względu na wagę, jak i precyzję wykonania. Proces ten zajmuje pewien czas, ale pozwala na dosyć precyzyjne określenie najlepszej dla Twojej repliki amunicji. Zauważ, iż kulki o tej samej wadze, ale pochodzące od różnych producentów mogą uzyskiwać inne osiągi, tak jeśli chodzi o prędkość początkową, jak i skupienie oraz zasięg.



**ATTENTION // ATTENTION // ATENCIÓN // UWAGA**

**[EN]** Use only new BBs, never use recovered, found, dirty or damaged BBs.

**[FR]** N'utilisez que des billes neuves, jamais des billes récupérées, trouvées, sales ou cassées.

**[ES]** Utilice sólo bolas nuevas, nunca utilice bolas recuperadas, encontradas, sucias o rotas.

**[PL]** Używaj tylko kulek nowych, nigdy nie korzystaj z odzyskanych, znalezionych czy brudnych lub pękniętych.



# STOCK

## CROSSE // CULATA // KOLBA

**[EN]** The replica has an adjustable stock that allows a user to adjust it to his preferences. To adjust the stock in the horizontal plane, loosen the screw located on the right side of the replica. Next, set the appropriate height and drive the screw. To adjust the cheek pad, loosen the two screws located directly under the pad. Then, change the height and drive the screws. The stock is also equipped with the so-called monopod which provides additional support. To change settings of the monopod, loosen the screw located directly on the monopod, adjust the height and drive the screw.

**[FR]** La réplique est équipée d'un réglage de la crosse permettant son adaptation aux préférences de l'utilisateur. Pour régler le pied de celle-ci dans un plan horizontal, il faut lâcher le boulon situé tout près le pied, à droite de la réplique, choisir une hauteur souhaitable et resserrer le boulon. Pour ajuster le coussinet de joue, il est nécessaire de lâcher deux boulons placés, directement, sous ce coussinet, choisir une hauteur souhaitable et les resserrer. La crosse est équipée, de plus, en élément dit monopod, voire un point d'appui supplémentaire. Pour régler ce monopod, il est nécessaire lâcher le boulon situé, directement, près celui-ci, choisir une hauteur souhaitable et le resserrer.

**[ES]** La réplica tiene una culata ajustable que nos permite ajustarla a las preferencias del usuario. Para ajustar la culata en el plano horizontal, afloje el tornillo ubicado al lado de la terminación de la culata, en el lado derecho de la réplica, seleccione la altura adecuada y vuelva a atornillar el tornillo. Para ajustar la almohadilla de mejilla afloje los dos tornillos que se ubican directamente debajo de la almohadilla, seleccione la altura deseada y vuelva a atornillar los tornillos. La culata cuenta también con el llamado monópode es decir, un punto de apoyo adicional. Para ajustar el monópode afloje el tornillo ubicado directamente en el monópode, seleccione la altura adecuada y vuelva a atornillar el tornillo.

**[PL]** Replika posiada regulację kolby pozwalającą na dostosowanie jej do preferencji użytkownika. Aby wyregulować stopkę kolby w płaszczyźnie poziomej należy poluzować śrubę znajdującą się zaraz przy stopce, po prawej stronie repliki, wybrać odpowiednią wysokość i zakręcić z powrotem śrubę. Aby wyregulować poduszkę podpoliczkową należy poluzować dwie śruby znajdujące się bezpośrednio pod poduszką, wybrać odpowiednią wysokość i zakręcić z powrotem śruby. Kolbę wyposażono także w tzw. monopod czyli dodatkowy punkt podparcia. Aby wyregulować monopod należy poluzować śrubę znajdującą się bezpośrednio przy monopodzie, wybrać odpowiednią wysokość i zakręcić z powrotem śrubę.

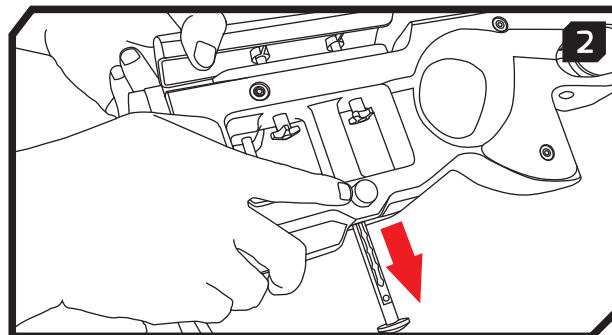
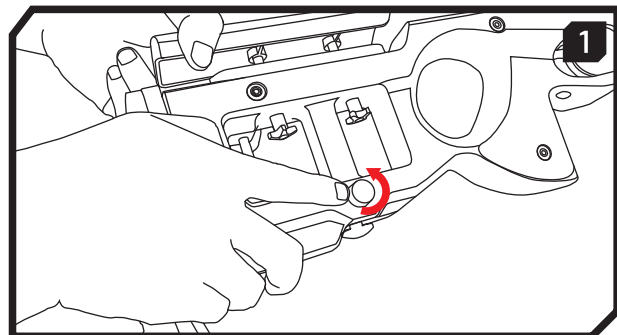
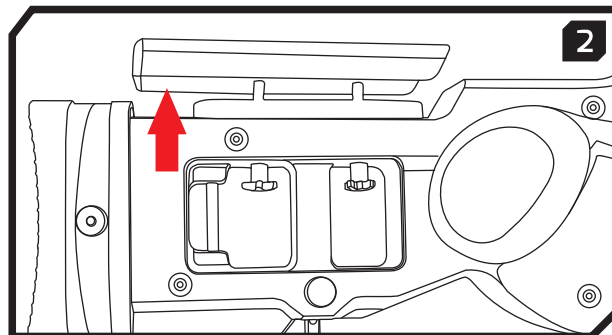
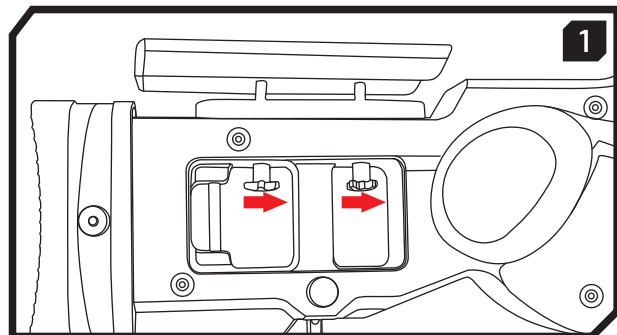
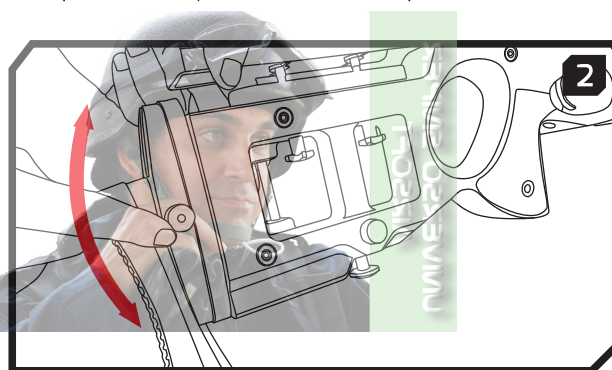
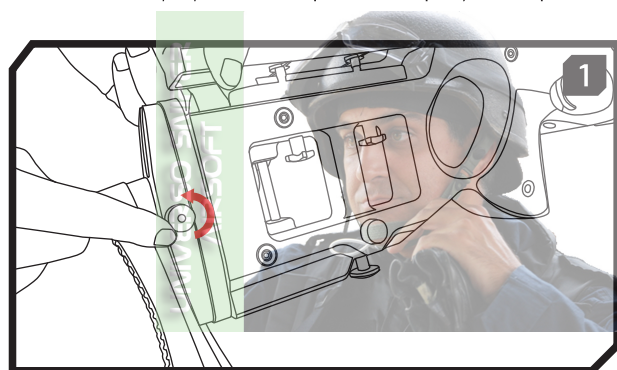

# BIPOD

## BIPIED // BIPODE // DWÓJNÓG

**[EN]** Optionally, the replica can be equipped with a folding bipod. The replica has two mounting points: one placed under the replica's handguard – suitable for Harris type bipods, and the second located under the barrel - dedicated to classic bipods or bipods that can fold under the replica's handguard.

**[FR]** D'une façon optionnelle, la réplique peut être équipée en bipied pliable. Même deux points de montage sont disponibles dans la réplique: l'un placé sous la garde-main de celle-ci – là, les bipieds du type Harris étant bien ajustable, et l'autre, placé sous le canon – prévu pour le bipied traditionnel ou pliable sous la garde-main de celle-ci.

**[ES]** La réplica puede estar equipada opcionalmente con un bípode plegable. La réplica tiene dos puntos de montaje: uno colocado debajo del guardamano de réplica: aquí serán adecuados los bípodes de tipo Harris y el segundo, debajo del cañón, para el bípode clásico o plegable debajo del guardamano de réplica.

**[PL]** Replika może być opcjonalnie wyposażona w składany dwójnóg. Replika posiada aż dwa punkty montażowe: jeden umieszczony pod łożem repliki - pasować będą tu będą dwójnogi typu Harris oraz drugi, pod lufą - na dwójnóg klasyczny lub składany pod łożem repliki.

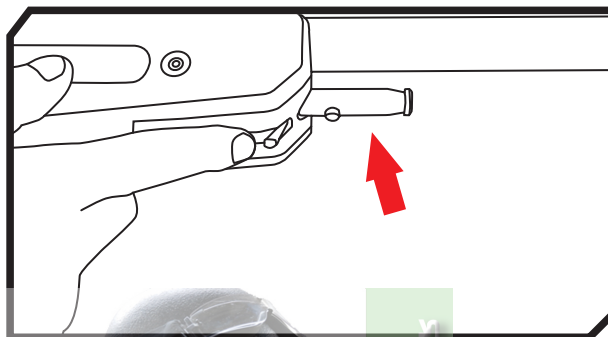
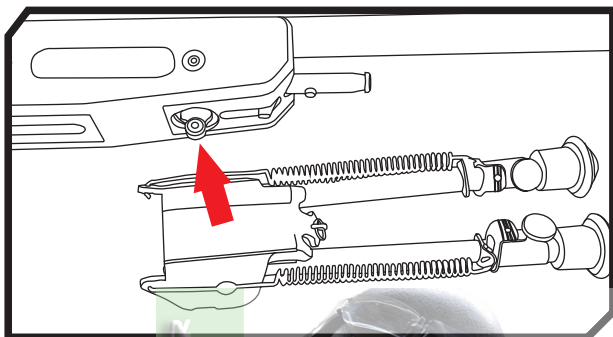

## MODIFICATIONS

### MODIFICATIONS // MODIFICACIONES // MODYFIKACJE

**[EN]** If you're thinking about tuning contact the seller or qualified airsoft technician. Don't do it on your own, as any modification or interference into the replica can result in voiding the warranty, damaging or even destroying the replica. A lot of manufacturers allow the power tuning of replica with restriction, that they can't guarantee the durability of used parts. Changing the inner barrel to precision one doesn't require any better parts. It can greatly improve concentration of shots and muzzle velocity, but it has to be precisely fitted with hermetic hop-up chamber and it requires better quality BBs. Changing the main spring to stronger one will require changing the piston, sometimes cylinder as well. Any kind of tuning that requires new parts should be left to specialized airsoft technicians. They will be able to choose the parts according to the type of your replica, install them and make them work properly.

**[FR]** Si vous souhaitez régler votre réplique, contactez votre revendeur ou un technicien qualifié, car une modification incorrecte peut annuler la garantie ou même causer des dommages ou la destruction de la réplique. De nombreux fabricants permettent d'augmenter la puissance de la réplique, indiquant en même temps qu'ils ne sont pas responsables de la durabilité et donc de la durée de vie des composants utilisés. Le canon standard peut être remplacé par un canon de précision sans qu'il soit nécessaire de renforcer d'autres éléments. Un canon parfaitement ajusté avec la chambre étanche du système hop-up permet de réduire la dispersion et d'augmenter la vitesse initiale, mais nécessite l'utilisation de billes de meilleure qualité. Le montage d'un ressort plus fort pour augmenter la vitesse du piston et ainsi obtenir une plus grande compression d'air dans la chambre nécessite le remplacement du piston et parfois aussi du cylindre. Il est conseillé de confier le remplacement des composants à un personnel de service spécialisé qui garantira une sélection adéquate des composants, en tenant compte du type de réplique, ainsi qu'un bon ajustement et un montage correct.

# MODIFICATIONS

## MODIFICATIONS // MODIFICACIONES // MODYFIKACJE

**[ES]** Si desea tunear su réplica, póngase en contacto con el distribuidor o con personal de servicio cualificado, ya que una modificación incorrecta puede anular la garantía o incluso causar daño o destrucción de la réplica. Muchos fabricantes permiten que se aumente la potencia de la réplica, indicando al mismo tiempo que no se hacen responsables de la durabilidad y, por lo tanto, de la vida útil de los componentes empleados. El cañón estándar puede sustituirse por uno de precisión sin que sea necesario reforzar otros elementos. Un cañón perfectamente ajustado con la cámara estanca del sistema de hop-up permite reducir la dispersión y aumentar la velocidad inicial, sin embrago, requiere el uso de bolas de mejor calidad. El montaje de un resorte más fuerte para aumentar la velocidad del pistón y, por lo tanto, conseguir una mayor compresión del aire en la cámara, requiere la sustitución del pistón y, a veces, también del cilindro. Es recomendable confiar la sustitución de los componentes a un personal de servicio especializado que garantice una selección adecuada de los mismos, teniendo en cuenta el tipo de su réplica, así como un buen ajuste y un montaje correcto.

**[PL]** Planując tuning skontaktuj się ze sprzedawcą lub wykwalifikowanym serwisem, gdyż samodzielna ingerencja w budowę lub dokonywanie modyfikacji może skutkować utratą gwarancji, a nawet uszkodzeniem lub zniszczeniem repliki. Wielu producentów dopuszcza możliwość zwiększenia mocy (tzw. tuningu mocowego) repliki zastrzegając, że nie ponosi odpowiedzialności za wytrzymałość, a więc i żywotność zastosowanych podzespołów. Wymiana lufy wewnętrznej na precyzyjną nie wymaga wzmacniania innych elementów, dokładnie spasowana ze szczelną komorą podkręcenia kulki, pozwala poprawić skupienie oraz podnieść prędkość początkową, jednak wymusza stosowanie kulek lepszej jakości. Umieszczenie np. mocniejszej sprężyny poruszającej tłok z większą prędkością, a więc uzyskującego większe sprężenie powietrza w komorze sprężania wewnątrz cylindra, wymusza wymianę tłoka, niekiedy także cylindra, tuning polegający na wymianie elementów polecamy powierzyć wyspecjalizowanemu serwisowi, gdzie zostaną dobrane pod kątem typu Twojej repliki, wytrzymałości podzespołów, odpowiednio spasowane i zamontowane.

## MAINTENANCE

### ENTRETIEN // MANTENIMIENTO // KONSERWACJA

**[EN]** Proper maintenance will prolong the life of your replica and reduce the risk of any malfunction. You should follow few simple rules:

- always remove the magazine and make sure there are no BBs in the barrel or hop-up chamber (due to specific construction of this element there can be more than one BB inside), set the hop-up to zero (minimal value);
- after removing the magazine take single shot – spring should not be stretched, single shot should release the spring complete;
- always make sure that there are no objects inside the barrel, including BBs and dirt, both before and after shooting your replica;
- regularly control the barrel for any unwanted objects; clean it with cleaning rod & soft cotton cloth; protect the barrel against corrosion with proper means; do not use any kind of wire brush to clean the barrel, it can cause irreversible damage;
- always dry your replica after shooting, let the moisture evaporate, don't place it in the closed box or container. Protect metal surface against the corrosion, apply the silicone oil on plastic and rubber parts;
- from time to time apply small amount of spray silicone oil to the hop-up rubber.

**[FR]** Un entretien correct vous permet de prolonger la durée de vie de votre réplique et d'éviter les dysfonctionnements. Quelques règles à suivre :

- après avoir retiré le chargeur, tirez une fois pour libérer complètement le ressort ;
- Enlevez toujours le chargeur, assurez-vous qu'il n'y a pas de bille dans le canon ou dans la chambre du système de hop-up (en raison de la structure spécifique des répliques, certaines billes peuvent rester dans l'élément par lequel elles passent du chargeur au canon), réglez le système de hop-up sur la valeur minimale (zéro);
- après avoir retiré le chargeur, tirez une fois en mode semi-automatique: le ressort du piston ne doit pas être même partiellement tendu et tirer dans ce mode (un cycle complet) permettra de tendre le ressort à fond puis de le relâcher;
- avant et après le tir, assurez-vous toujours qu'il n'y a pas de corps étrangers, de billes non tirées ou d'impuretés dans le canon;
- vérifiez régulièrement la présence de corps étrangers dans le canon et nettoyez-le avec une baguette et un chiffon doux en coton; protégez le canon contre la corrosion en utilisant des agents de protection contre l'humidité; ne nettoyez pas le canon avec une brosse métallique qui pourrait endommager le conduit;
- après le tir, séchez la réplique et laissez l'humidité s'évaporer, ne placez pas la réplique dans une boîte ou un étui hermétique. Protégez les surfaces métalliques contre la corrosion et appliquez un agent de conservation approprié (silicone) sur les surfaces en plastique et en caoutchouc;
- Appliquez de temps en temps une petite quantité d'huile de silicone en spray sur l'élastique du système de hop-up (p. ex. à travers la chambre de hop-up, du côté de chargeur).

# MAINTENANCE

## ENTRETIEN // MANTENIMIENTO // KONSERWACJA

[ES] El correcto mantenimiento permite prolongar la vida útil de su réplica y evitar problemas de funcionamiento.

Algunas reglas a seguir:

- después de retirar el cargador, haga un disparo de control para liberar completamente el resorte;
- retire siempre el cargador, asegúrese de que no haya ninguna bola en el cañón o en la cámara del sistema de hop-up (debido a la estructura específica de las réplicas, algunas bolas pueden quedar en el elemento a través del cual entran del cargador al cañón), ajuste el sistema de hop-up al valor mínimo (cero);
- después de retirar el cargador, haga un disparo en modo semiautomático: el resorte del pistón no debe estar ni siquiera parcialmente tensado y el disparo en este modo (un ciclo completo) permitirá tensar y luego liberar por completo el resorte;
- tanto antes como después de disparar, siempre asegúrese de que no haya cuerpos extraños, bolas no disparadas o impurezas en el cañón,
- compruebe regularmente que no haya cuerpos extraños en el cañón y límpielo con una baqueta y un paño suave de algodón; proteja el cañón contra la corrosión utilizando agentes antihumedad; no limpie el cañón con un cepillo de alambre que puede dañar el conducto;
- después de disparar, seca la réplica y deje que se evapore la humedad, no coloque la réplica en una caja o un estuche herméticamente cerrado. Proteja las superficies metálicas contra la corrosión y aplique un conservante adecuado (de silicona) sobre las superficies de plástico y de caucho;
- de vez en cuando, aplique una pequeña cantidad de aceite de silicona en aerosol sobre el elástico del sistema de hop-up (por ejemplo, a través de la cámara de hop-up, desde el lado del cargador).

[PL] Konserwując swoją replikę znacząco przedłużysz jej żywotność i dłużej będziesz się cieszyć jej sprawnością.

Przestrzegaj kilku zasad:

- zawsze wypinaj magazynek, upewnij się, że w lufie ani w komorze hop up nie znajduje się kulka (ze względu na specyficzną budowę replik w elemencie, przez który kulki są podawane do lufy z magazynka może znajdować się kilka kulek), regulację systemu podkręcenia kulki ustaw na zero (wartość minimalną),
- po wypięciu magazynka oddaj pojedynczy strzał kontrolny – spowoduje to pełne zwolnienie sprężyny,
- zawsze, zarówno przed rozpoczęciem strzelania, jak i po jego zakończeniu upewnij się, że w lufie nie znajdują się niepożądane obiekty, w tym także niewystrzelone kulki lub zabrudzenia,
- regularnie kontroluj lufę na obecność niepożądanych przedmiotów, a jej przewód, oczyszczaj przy użyciu wycioru z założoną miękką bawełnianą ściereczką; zabezpiecz lufę przed powstawaniem ognisk korozji stosując środki wypierające wilgoć; unikaj stosowania druczianych szczotek do oczyszczania przewodu lufy, gdyż mogą go uszkodzić,
- zawsze po zakończonym strzelaniu osusz replikę, pozwól odparować wilgoci, nie umieszczaj jej w szczelnie zamkniętym pokrowcu, kufrze lub futerale. Powierzchnie metalowe zabezpiecz przed korozją, a gumowe i plastikowe odpowiednim środkiem konserwującym (silikonowym),
- okresowo nanieś niewielką ilość olejku silikonowego w sprayu na gumikę systemu podkręcenia kulki (np. przez komorę hop-up, od strony magazynka).

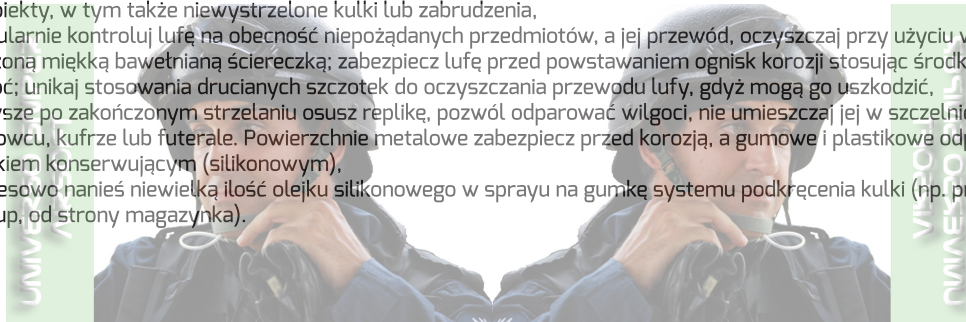

# NOTES

REMARQUES // NOTAS // NOTATKI

UNIVERSO SIMPER  
AIRSOFT

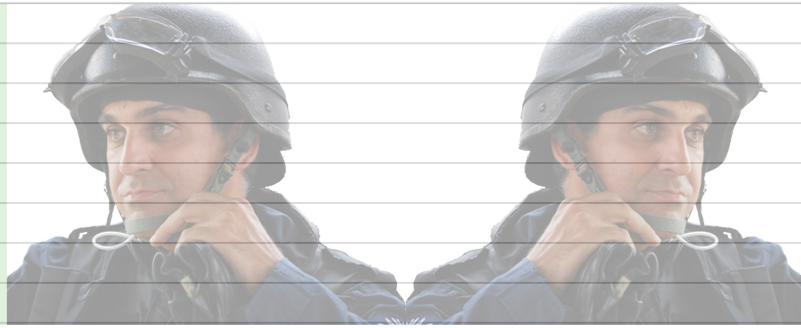

UNIVERSO SIMPER  
AIRSOFT

UNIVERSO SNIPER  
AIRSOFT

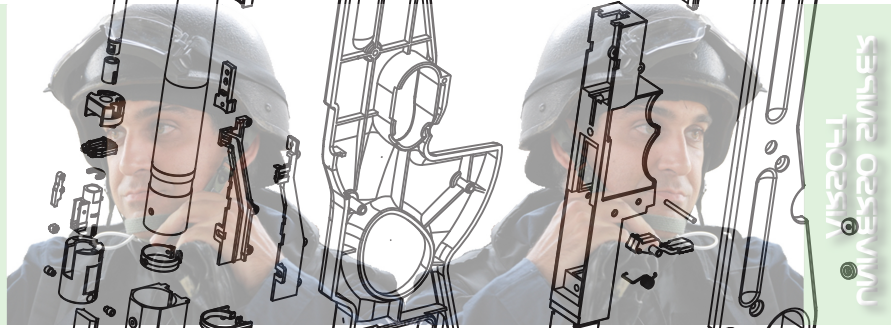

UNIVERSO SNIPER  
AIRSOFT

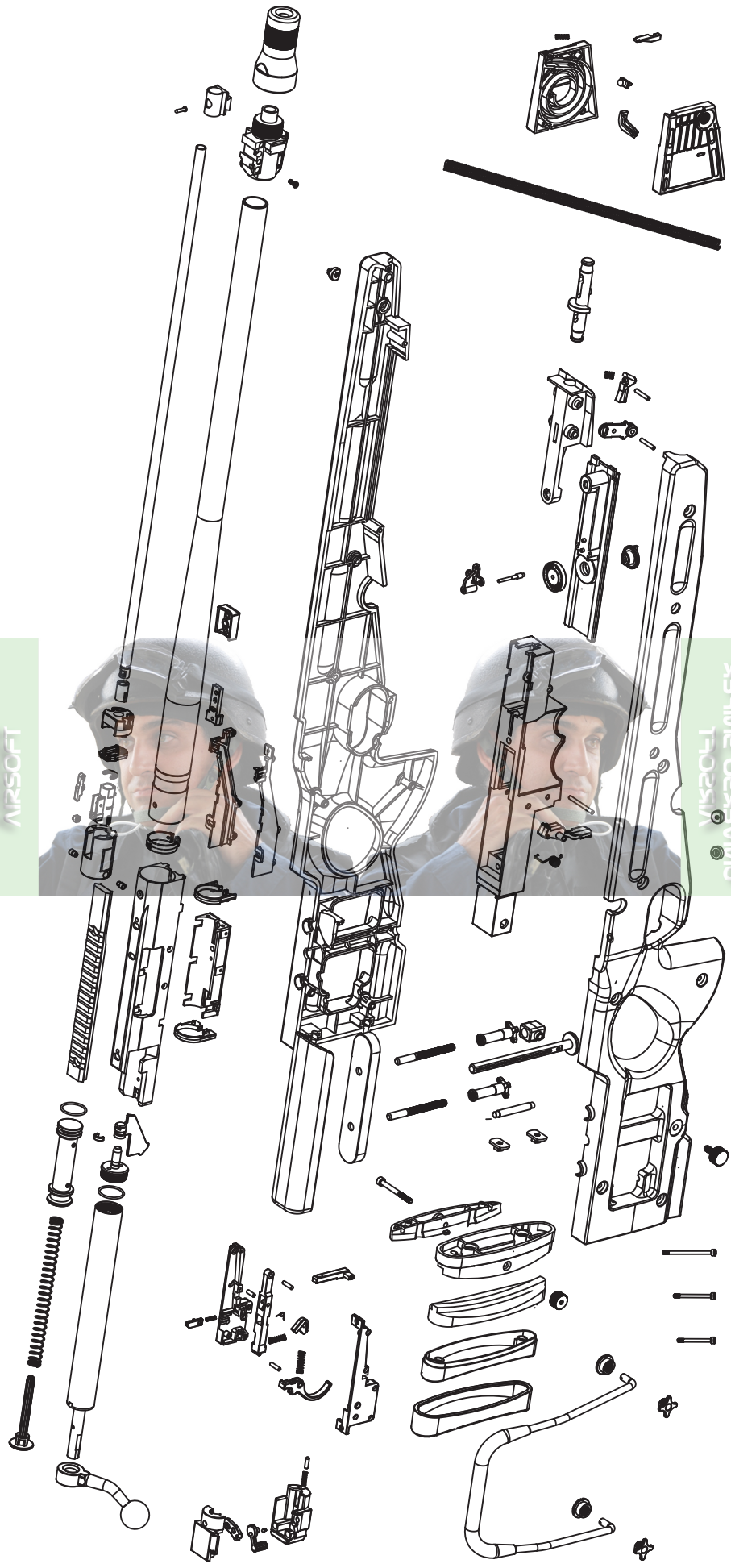

UNIVERSO SNIPER  
AIRSOFT



VISOR  
UNIVERSO SNIPER



SPECNA<sup>®</sup>  
ARMS

UNIVERSO SNIPER  
AIRSOFT



UNIVERSO SNIPER  
AIRSOFT

[www.specnaarms.com](http://www.specnaarms.com)

[sales@specnaarms.com](mailto:sales@specnaarms.com)