

THE AUTOMATIC ELECTRIC GUN **ウージー・サブマシンガン**

UZI SMG

9mm X 19

SEMI&FULL AUTOMATIC SELECTIVE FIRE COMPACT SUB-MACHINE GUN

対象年齢18才以上
Users Restricted to
18 Years of age or older

オートマチック電動エアガン
取扱い注意・説明書

HANDLING CAUTIONS AND INSTRUCTION MANUAL



- EG1000 R (CW回転) 新型ハイトルクモーター採用
- 独創の構造を誇る新メカBOX (バージョン5) 搭載



NEW MECHABOX
VERSION 5



●ご使用の前に最後まで必ずお読みください。

Always read through this manual before operation.



警告

WARNING



18才以上
Only for 18 years
of age or older

●このエアガンは、使用者・管理者対象年齢18才以上用の競技銃です。
Operation of this air gun for competition use is restricted to users of 18 years of age or older.



ケガ注意
Injury caution

●発射したプラスチックBB弾を、およそ50~60m先に到達させる能力がありますので、不注意な発射や誤った使用は、失明や怪我などの危険を生じます。
Since plastic BB bullets reach 50 to 60 meters, careless shooting may cause eye damage or other injuries.



注意書熟読
Careful reading of
Handling cautions
and
Instruction manual

●ご使用前には、必ず〈取扱い注意・説明書〉を良く読んで、記載されている各注意点を認識した上で取扱いください。
Always read through this HANDLING CAUTIONS AND INSTRUCTION MANUAL carefully before operation. Operate the air gun with full recognition of warnings and cautions.

●〈取扱い注意・説明書〉を紛失した場合は、すぐに当社までご請求ください。
Promptly request a copy if you lose the HANDLING CAUTIONS AND INSTRUCTION MANUAL.



警告

WARNING

〈取扱い注意書〉

HANDLING CAUTIONS AND INSTRUCTION MANUAL

このエアガンは、正しいスポーツシューティングを通じて健全なホビーライフをエンジョイするために開発
 特のフィーリングが体験でき、射撃センスを向上させるスポーツグッズとなりますが、発射されたプラステッ
 どの危険を生じます。必ず下記の各注意点とそれぞれのガンの取扱い説明書を最後まで読み、良く認識された
 This sport gun is developed for enjoying sport shooting through correct sport shooting operation. You can experience unique feel of the air gun, which is a most suitable sport
 shooting and wrong operation are dangerous, causing eye damage or other injury. Make sure to read through warnings stipulated below and observe rules and manners for

このエアガンは、使用者・管理者対象年齢18才以上用の競技銃です。不注意な

Operation of this air gun for competition use is restricted to users of 18 years old or more. Careless shooting and wrong operation are dangerous, causing

警告 必ず目の保護具を装着する。
WARNING Always wear eye protective gear.



弾を発射する時やゲームなどの場合は、跳弾にも注意し、ゴーグル等の眼の保護
 具を本人と参加者全員が必ず装着して行って下さい。(参加者以外の第三者に弾が
 当たらないように十分注意して下さい)

When shooting the air gun for a target or game, you and all participants must wear goggles or other
 eye protective gear, also paying attention to ricochets. (Pay sufficient attention also to third
 personnel other than participants.)

警告 銃口は人や動物に向けない
WARNING Never shoot the air gun towards a person or animal.

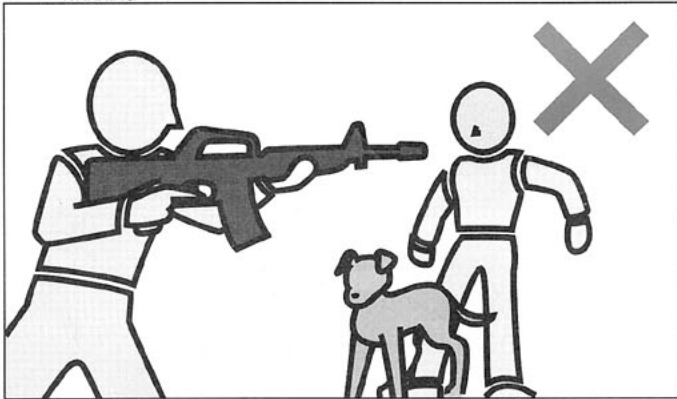

エアガンで人や動物を狙ったり、撃ったりしないで下さい。標的を
 撃つ時以外は銃口に保護キャップを必ず装着して下さい。

Never aim or shoot a person or animal as the target. Always attach the protective plug to the muzzle,
 except when you are ready to shoot a target.

警告 イタズラのもりでも処罰される場合がある。
WARNING You may be punished if you are shooting for a practical joke.

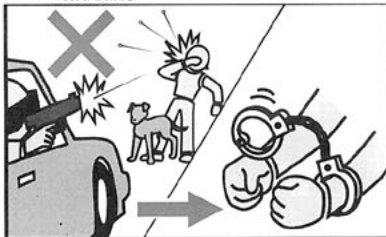

たとえイタズラのもりでも、共
 有物、及び他人の財産を撃って破
 損させたり、人や生き物を撃って
 怪我をさせたりすると、器物破損
 の罪や傷害の罪などで処罰される
 場合があります。

You may be punished if you damage public or
 personal properties or injure a person or
 animal even if you are shooting for a practical
 joke. Always observe manners and enjoy
 healthy sport shooting.

警告 いつも銃口に保護キャップをつけておく。
WARNING Always attach the protective plug to the gun muzzle.

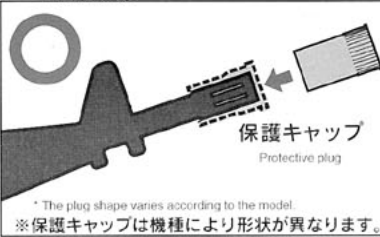

万一の暴発を防ぐと共に、防塵の
 ために発射時以外は必ず銃口に
 保護キャップを装着して下さい
 (装着したまま引き金を引かないで
 下さい)。

Make sure to attach the protective plug to the
 gun muzzle, except when you are shooting, for
 preventing accidental, sudden discharge and
 for the dust-proof purpose. (Never pull the
 trigger with the protective plug being attached.)

警告 銃口は、いかなる場合も絶対にのぞかない。
WARNING Never look into the gun muzzle.



銃口は、弾が入っている入ってい
 ないにかかわらず、絶対にのぞか
 ないで下さい。BB弾が眼に当た
 った場合、最悪失明の恐れがあ
 り大変危険です。

Looking into the muzzle is extremely
 dangerous, regardless of with or without
 bullets being installed. If a BB bullet hits
 your eye, you may, in the worst case, lose
 your sight.

警告 不用意に引き金を引かない。
WARNING Avoid pulling the trigger carelessly.

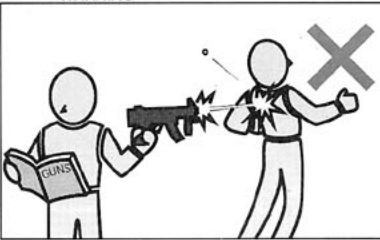

不用意に引き金を引くと非常に
 危険です。引き金は、保護キャ
 ップをはずし、標的に向かって
 撃つ時以外は指を触れないで下
 さい。

Activating the trigger carelessly is
 extremely dangerous. Never put your
 finger onto the trigger unless the
 protective plug is removed and you are
 ready to shoot a target.

警告 銃口は常に安全な方向に向けて取扱う。
WARNING Always direct the muzzle towards a safe direction.



銃口はいかなる場合も人や動物、
 又は危険な場所には向けなくて
 下さい。標的を撃つ時以外は、銃口
 に保護キャップを必ず装着して下
 さい。

Never direct the muzzle towards a person,
 animal or other dangerous directions. Always
 attach the protective plug, except when you are
 ready to shoot a target.

警告 人や車が横切るような場所ではガンを絶対に撃たない。
WARNING Never shoot the air gun at places where people and cars pass cross.

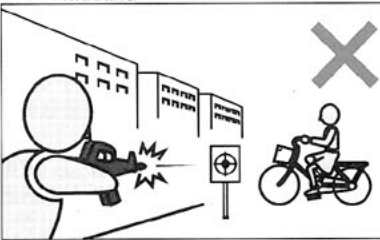

ガンを撃つ場所は、安全に配慮
 し、人や車が横切るような場所、
 及び回りに人がいるような場所
 での射撃は絶対におやめ下さい。

Select a safe place for operating the air gun,
 avoiding places where people and cars
 pass cross or third persons are around.

■操作方法はガンにより異なります。必ずそのガンの特性を良く理解した上でお取扱い下さい。

■誤った使用法・取扱い、改造・分解によって発生した事故、事件、怪我、修理等については、当社では一切責任を負いません。

■The operation procedure varies according to the model. Make sure to operate an air gun after recognizing its features.

■We are not responsible for any accidents, events, injuries or repair costs arising from wrong operation and handling or by modification and disassembly of the gun.

ご使用の前に最後まで必ずお読み下さい。

Always read through this manual before operation.

されたスポーツガンです。それぞれのガンの特性や、使用上の注意点を良く認識した上で使用されますと、独
クBB弾をおよそ50~60m先に到達させる能力がありますので、不注意な発射や誤った使用は、失明や怪我な
上、ルールやマナーを守ったスポーツシューティングをお楽しみ下さい。

goods to improve your shooting sense, if you recognize its features and operational warnings. As the air gun has the capacity to shoot BB bullets by 50to 60 meters, careless
pleasant sport shooting.

発射や誤った使用は失明や怪我等の危険が生じますので十分ご注意下さい。

eye damage or other injury.

警告 移動するときは、ガン必ずケースやバッグに入れる。
WARNING Always put the gun in a case or bag when you are carrying it.



エアガンを持ち歩く場合は、銃口に保護キャップをし、セレクトターレバーをセフティ位置にした上で、必ずケースやバッグに入れて運んでください。

When you carry the air gun, attach the protective plug, set the selector lever to the Safety position and put it in a case or bag.

警告 子供の手の届かない所に保管する。
WARNING Store the air gun at places out of reach by children.

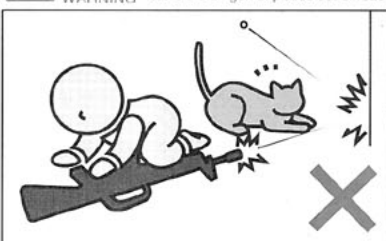

対象年齢以下の子供がイタズラをして怪我などを起こさないように、必ず銃口に保護キャップをしてバッテリーをガンからはずし、ケースやバッグに入れて手の届かない所に保管して下さい。

Always attach the protective plug to the muzzle, remove the battery and store the air gun in a case or bag and at a place out of reach by children so that they will not be injured during mischievous play.

警告 マガジンを抜いても弾が発射される場合がある。
WARNING BB bullets may be shot out ever if the magazine is removed.



マガジンを抜いてもガン内部に弾が残っている場合があり、不用意に引き金を引くと発射され、危険です。マガジンを抜いた後、銃口を安全な方向に向けて撃ち、弾が残っていない事を確認してから、銃口に保護キャップをして保管して下さい。

There are cases that bullets remain in the gun after the magazine is disconnected. Pulling the trigger carelessly is extremely dangerous. After removal of the magazine, direct the muzzle towards a safe direction and pull the trigger to confirm that no bullets remain in the gun. Then attach the protective plug to the muzzle.

警告 切り替えレバーは常にセフティにしておく。
WARNING Always set the selector lever to the Safety position.



①銃口に保護キャップを装着する。②切り替えレバー(セレクトターレバー)をセフティ位置にする。③マガジンを取りはずす。④バッテリーをガンから取りはずす。

①Attach the protective plug to the muzzle. ②Set the selector lever to the Safety position. ③Remove the magazine. ④Remove the battery from the air gun.

警告 発射時以外は引き金に指をかけない。
WARNING Release put away your fingers from the trigger, except when you are ready to shoot a target.

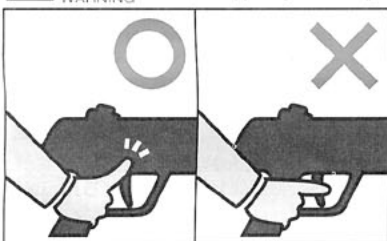

標的に向けて発射する時以外は引き金に指をかけない事。引き金に指をかけた状態では、何らかのはずみで引き金を引いてしまう恐れがあり、危険です。

Never put your fingers onto the trigger except when you are shooting a target. Maintaining your fingers on the trigger may cause sudden discharge for some reasons, which is dangerous.

警告 ガンの分解、改造はしない。
WARNING Never disassemble or modify the air gun.

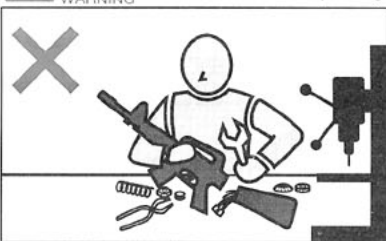

このガンは、最適な性能・操作性を考慮して製造されています。むやみな分解、改造は、危険性を誘発したり性能を著しく損なう場合がありますので絶対におやめ下さい。

This air gun is manufactured under consideration of appropriate performance and operability. Disassembling or modifying the gun may generate danger or adversely affect the performance. So, avoid disassembling or modifying the air gun.

警告 WARNING

- このガンは、直径6ミリのプラスチックBB弾をおよそ50~60m飛ばす能力があります。使用の際にはこの性能を念頭に置き、あらゆる危険防止を考慮した上で取扱って下さい。
- ゲームなどの場合、想定される危険エリア内にゴーグルなどを装備していない人や、ゲームに参加していない第三者がいない事を確認してから行って下さい。
- 銃口を、破損の危険性のあるもの(ガラス、照明灯、家電品、食器類、家具、自動車、ガスボンベ、その他)には絶対向けないで下さい。
- マガジンや銃身にはBB弾以外の物は、絶対に装填しないで下さい。
- このガンはその形状から指等を挟みやすい箇所があります。スライド式ストック(伸縮式ストック)、フォールディングストック(折り畳み式ストック)製品のストック操作時、またエジェクションポート開閉作動時には、指を挟まないようにして下さい。
- 飲酒した上でのガンの取扱いはさまざまな危険性を誘発する恐れがあるので、おやめ下さい。
- ガンを保管する場合、転倒したり落下したりするような場所を避け、子供又は管理者以外の人の使用ができない場所へ、銃口に保護キャップを装着し、必ずパッケージやケース、又はバッグに入れて保管して下さい。
- 保護キャップを紛失された方は¥100+送料¥130(計¥230、切手でも可)をお送り下さい。折り返し保護キャップをお送り致します。その場合必ず製品名を明記して下さい。
- 「取扱注意・説明書」は必ず保管しておいて下さい。紛失された場合は、すぐに当社までご請求下さい。
- このガンに使用する専用バッテリーは、故意にショートさせたりすると発火、爆発などの危険がありますので必ず説明書の注意点を守ってご使用下さい。
- バッテリーの充電は、必ず専用の充電器で行って下さい。
- ガンを水中に落下させたり、大量の水をかけたりするとモーターやバッテリー、スイッチなどに異常をきたし、誤作動などの原因となります。そのような場合すぐ撃つのをやめ、バッテリーをはずし、当社アフターサービス部にご連絡下さい。
- 正常な使用方法(取扱説明書どおり)で引き金を引いても発射されない場合、又は長期にわたる使用で耐用期限を過ぎて起こるトラブルや、誤って落下させた時なども自分で直そうとせず、必ず当社アフターサービス部にご連絡の上、お買い上げ販売店、又は当社に修理を依頼して下さい。
- 電動ガンには、専用の当社オプションパーツが取付けられます。取付けの際には各オプションパーツに添付された取扱説明書をよく読んで下さい。
- このガンは、通常の使用でおよそ30000発前後の発射で消耗パーツ等の交換が必要です。耐用期限を過ぎての使用は、作動不良等で危険性を誘発しますので当社アフターサービス部、又は販売店に整備をご依頼下さい。

- This air gun is capable of shooting 6mm diameter, plastic BB bullets by 50 to 60 meters. Operate the air gun under consideration of the performance and paying attention to safety.
- During a game, always pay attention that persons without wearing goggles or third persons non-members of the game are not within the estimated dangerous zone.
- Never direct the muzzle towards items subject to damage (glass, lamp, household apparatus, tableware, furniture, car, gas bomb, etc.).
- Never insert foreign matter other than BB bullets into the magazine and gun barrel.
- Because of the design of the air gun, there are places subject to enlargement of your fingers. Pay attention not to entangle your fingers when operating the sliding type stock (expand type stock), the stock of folding stock or opening/closing the ejection port.
- The air gun must not be operated after drinking to avoid possible danger.
- Avoid storing the air gun at places subject to drop or falling down. Always store it at places out of reach by children and after attaching the protective plug to the muzzle and putting it in a package, case or bag.
- If you loose the protective plug, contact us for a replacement part at cost. Make sure to inform us of the model of your air gun.
- Make sure to store the HANDLING CAUTIONS AND INSTRUCTION MANUAL at a safe place. If you loose the manual, consult us for a replacement copy.
- Observe warnings and cautions of the manual for the battery exclusively used for this air gun. Never short circuit the battery intentionally to avoid firing or explosion.
- Always use the exclusive battery charger when charging the battery.
- Malfunctions of the motor, battery and switches will occur if you drop the gun into water or apply a large amount of water to it, causing faulty operation. In such an event, immediately stop operating the gun, remove the battery and consult our after service dept.
- When no bullets are shot out while the trigger is operated correctly as instructed in the HANDLING CAUTIONS AND INSTRUCTION MANUAL and malfunctions caused by expiration of the product life or drop of the gun occur, never attempt to repair by yourself. We take a contact to your dealer or our after-service department.
- Our exclusive optional parts can be installed to the electrical air gun. Carefully read the respective instruction sheets provided with options.
- For this air gun, consumable parts must be replaced after normal operation of about 30,000 bullets. Operation after expiration of part lives causes malfunctions and danger because of faulty operation. Consult our after-service department for overhaul/maintenance.



『ウージー』戦いの歴史

The Battle History

1948年5月14日。中東パレスチナ、テルアビブの地で、新生国家「イスラエル」の建国が宣言された。ユダヤ民族にとっては2000年間に及ぶ差別と迫害、そして放浪の末の「夢の実現」であった。しかしながら周囲をぐるりと囲んだアラブの国々は、この小さな新しい国の誕生を祝福を持って迎えたわけではなかった。日増しに強くなる周辺各国の敵意。度重なる紛争。さらには同盟国からの武器供給にもいつピリオドが打たれるかも知れない状況にあってイスラエル政府は早急に国防軍備を固める必要を痛感。「生産性に優れ、誰にでも操作が用意で、しかも頑丈で強力。」そんなコンセプトのもとに国家の威信を懸け、国産SMGの開発に乗り出した。

当時イスラエル陸軍が保有していたSMGは、危機的な状況にバタバタと対処していた結果、ドイツのMP38&MP40、イギリスのステン、イタリアのベレッタ等、まさに種々雑多。兵士の訓練に要する手間や整備・補修用品の供給は最悪の状態だった。しかしながら同時に、各国のあらゆるSMGの長所&短所を詳細に研究できる環境にあったとも言える。そして1951年初頭、イスラエル陸軍将校ウジール・ゲイル少佐らの手によって、遂に画期的な証作品SMGが完成した。L字型のボルトが銃身の周囲を包むように配置（ラップアラウンド・ボルト方式）され、十分な銃身長を確保しながらも全長は驚くほど短くコンパクト。グリップがマガジンハウジングを兼ねており、手元を見なくてもマガジンチェンジが容易。ラチェット式のッキングハンドルや、グリップセフティなどの完璧な安全装置。さらには巧みに設計されたプレス部品を多用することによって、砂塵の多い環境下でも作動不良を起こさず、生産性が高かった事も魅力だった。このSMGは設計の中心となったウジール・ゲイル少佐に因んで『ウージー』と名付けられ直ちに量産された。初の自国製SMGの配備に、イスラエル国民の士気は大いに高揚したという。イスラエル



●ウージー同様、イスラエルで開発され、特務機関モサドでも使用されているデザートイーグル.50AE。(東京マルイ ガスブローバック/¥19,800)

●過去にモデルアップされたウージーの全てを凌駕する完成度。
●Superseding previous this SMG models in reality

はその後何度も繰り返された中東戦争を戦い抜き、全てに勝利したが、『ウージー』もまた実戦を通じてその優秀さを世界中にアピールすることとなった。1960年、ッキングハンドルの大型化やセレクターレバーのメカ改良等、若干の改修が行われ現在の形に変更されたものの、『ウージー』は砂塵の最前線の過酷な環境下でタフに働き続けた。

『ウージー』はまた、諸外国からも高く評価され、重要輸出品目としてイスラエルの外貨獲得・国力増強に大いに貢献した。中東の情勢は常に緊張状態にあり、利害も複雑に絡み合っていて、当時国であるイスラエルからの兵器購入には様々なリスクも伴ったものの、『ウージー』の魅力は何物にも代え難く、西ドイツ、オランダ等、各国が軍・警察用に制式採用。また、ベルギーのFN（ファブリック・ナショナル）社、アメリカのアクション・アームズ社など、多くの銃器メーカーがライセンス生産を続けている。

メディアの寵児『ウージー』

The this SMG in the Media

世界的に実力を認められた『ウージー』は、数多くの小説、映画でも取り上げられている。とくに世界各国の戦場を渡り歩くプロの戦闘集団である“特殊部隊”や“傭兵”を扱った作品には必ずと言って良いほど登場し、頑強でタフな男達のドラマを盛り上げている。『ワイルド・ギース』『戦争の犬たち』『エンテペの勝利』『サンダーボルト作戦』『パニック・イン・スタジアム』『パトリオット・ゲーム』等、代表作だけでも枚挙に暇がない。とくにSFアクションの傑作『ターミネーター』では、アーノルド・シュワルツェネッガー扮する西暦2029年の未来からやってきたサイボーグが銃砲店で『ウージー 9mm銃をくれ。』と名指して注文、その後のシーンでも非常に印象的な片手撃ちを見せてファンに強烈な印象を残した。

『ウージー』のメディアでの活躍はフィクションの世界に止まらなかった。1981年3月に起きたレーガン大統領狙撃事件の際、現場の様態を伝えたTV映像に世界中の目が釘付けになった。そこには大混乱のさなか、スーツの下から取り出した『ウージー』のフォールディング・ストックを伸ばし、次の攻撃に備えんとするシークレット・サービスの姿があった。売明に映し出された本物の緊張感に、世界中が固唾を飲んだのである。



●ドイツ連邦軍でも、戦車兵や偵察兵が使用。

●Also used by Germany's BW&BGS, tank crews and recon patrols.

Made popular in Hollywood movies such as "The Wild Geese", "The Dogs of War", "The Terminator", and "Patriot Games", the this SMG has made it's way into history from long ago. Movies of the world, T.V. Dramas, even the News gives this unique gun it's place. The World News event of the attempted assassination of former U.S. President Ronald Reagan leaves us with images of Secret Servicemen branding this SMGs that had been concealed under their suits. No doubt the popularity of the this SMG will keep it on the "market" for years to come. Keep an eye out for it in the next movie you see.

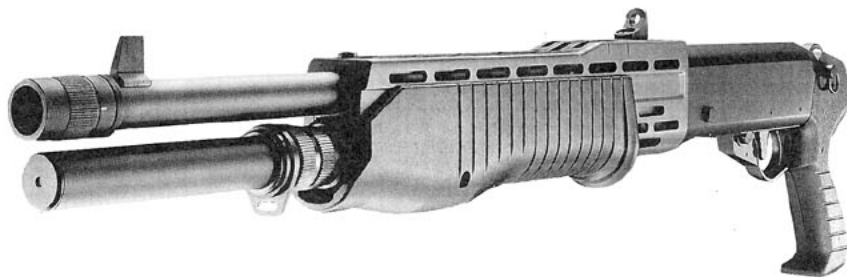

●ウージーと共に映画『ターミネーター』で活躍したSPAS 12。
(東京マルイ エア・ショットガン/¥19,800)

●Deadly Combination: The Terminator's UZI and SPAS 12 (Marui Air Shotgun/¥19,800)

頂点に立つ最高傑作! 東京マルイ電動『ウージー』

Marui ELECTRIC SMG

プロの道具として数々の実戦の場で証明された実力に加え、数多くのメディアに登場して来たことから、日本でも大変な人気機種であった『ウージー』が、遂に東京マルイの電動ガンシリーズに加わった。シリーズ最新作、通算24機種めに当たるこの『ウージー』には過去に培ったマルイ電動ガン技術の全てが結集されていると言っても過言ではない。

過去にも数多く存在した『ウージー』のモデルガン&エアガン史上、最もリアルに再現された外観は、《無可動実銃より採寸・設計》され、まさに“最高傑作”と自負できる完成度を誇る。特に、グリップやハンドガードのスリムな握り心地は、「ウージー」を良く知るファンの方々にも新鮮な感動を味わって頂けるだろう。

『ウージー』専用に、斬新な発想のもと開発された《バージョン5・新メカBOX》は、そのBOXケースの材質に航空機などにも使用されている高価格・高耐久度エンジニアプラスチックをあえて採用、メカBOX全体の軽量化と金属ケースに勝るとも劣らない高耐久性を実現している。また独特なピストン・レイアウトにより、後方への強烈なリコイル（反動）・ショックを発生させ《EG1000型・新ハイトルクモーター/ウージー専用Rタイプ》との絶妙なマッチングによる射撃フィーリングは、まさにスーパートルクフル! 電動ガンシリーズの新世紀を告げるに相応しい鮮烈な衝撃を遊戯銃の世界に提供する。また、使用するバッテリーはAKタイプ・ミニバッテリーで、従来機種との共用が可能である。

その他、アウターバレル、レシーバーカバー等は質感に優れた金属製。スチール製のフォールディングストックは強度抜群で実銃同様の操作が楽しめ、構えもガッチリと決まる。コッキングハンドル、グリップセフティ等もライブで作動。また、フレームロックピンを抜くだけでグリップフレームが取り外せ、弾詰まりの処理やクリーニングが容易である等、『ウージー』ファン待望のリアルな機構満載である。もちろん可変ホップアップ標準装備だ。

モデルガンを超えたリアリティと、電動ガンとしての性能の高次元な両立。あくなき挑戦の一つの頂点として、ここに結実した『ウージー』。その完成された射撃フィーリングを、心ゆくまで御堪能いただきたい。

Years of planning has made it possible for us to present you with the best this SMG air gun on the market. Of course, the Electric type is Marui's trademark. Making gas cans and hoses obsolete. Yet, the designs of older motors allowed for fitting into only larger size weapons. This completely new motor (Version 5 Mecabox) was designed especially for the ELECTRIC SMG. This compact size still provides full power and includes a feeling of kick-back when firing. The added feature of metal parts gives it that extra weight and feel of the real thing. Removable Grip Frame, movable parts and folding metal stock also improves the level of fun. Of course, Marui's famous Hop-Up System makes for a superior weapon in the field. The closer-to-life feeling that surpasses even some model guns will give the satisfaction of owning something that is hardly considered a "toy".

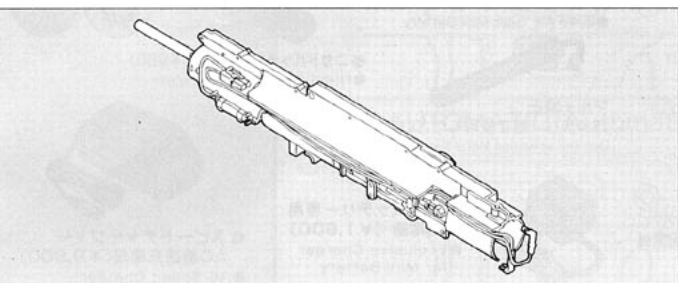

●航空機などにも使用されている高価格・高耐久度エンジニアプラスチックをあえて採用し、軽量化と高耐久性と言う異なる難問を両立させ、さらに銃全体のマスマランスを最適なものにしてている。
●In the past, "light weight" meant "cheap". Not any more with PCV Engineer Plastic making a light weight and durable gun.

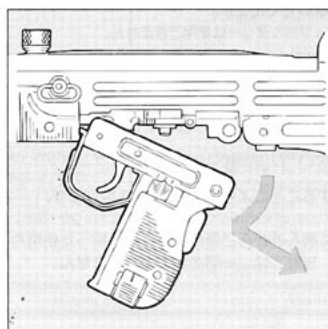

●グリップフレームを分解できる。
●Grip Frame can be removed.



●金属製リトラクタブルストック。
●Metal Retractable Stock.

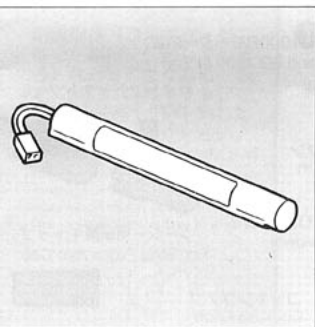

●AKタイプバッテリーを使用。
●Uses AK Type Battery.

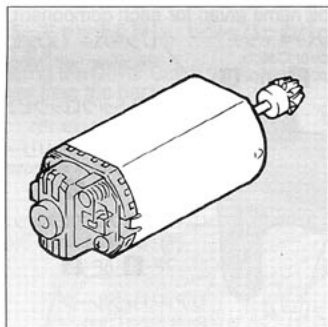

●EG 1000Rモーター使用。
●Uses EG 1000 R Motor.

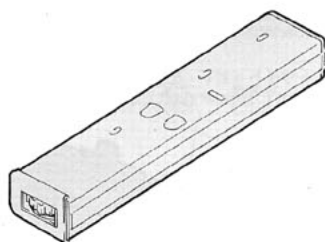

●ウージー用220連射マガジン 同時発売 (別売) 金属製アウターケースの32連型ロングタイプ。 ¥3,980
●220 Round Magazine (sold separately) Metal outer case 32 round magazine.

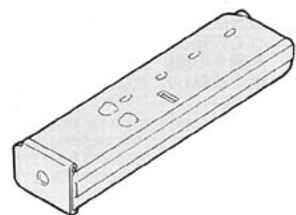

●ウージー用スペアマガジン (送弾数 40発) ¥1,200
●ELECTRIC SMG spare magazine.

ウージー 電動エアガンテクニカル・データ	
Data of ELECTRIC SMG Electric Air Gun	
型名	ウージーサブマシンガン ELECTRIC SMG
全長	455mm/655mm (ストック伸長時) 455mm/655mm (when stock is extended.)
重量	2,070g (バッテリー含) 2,070g (including battery)
銃身長	244mm
装弾数	40発 (オプション220発) 40rounds (option 220rounds)
弾丸	6mmBB弾 6mm BB bullets
初速	90m/秒 (軽量弾) 90m/sec (light-weight bullet)
連射速度	700~850発/分 700 to 850rounds/min

ウージー 実銃テクニカル・データ	
Data of Actual SMG Gun	
型名	ウージーサブマシンガン ACTUAL SMG
全長	455mm/655mm (ストック伸長時) 455mm/655mm (when stock is extended.)
重量	3,500g (マガジン未装弾) 3,500g (with empty magazine)
銃身長	260mm
装弾数	25発 25rounds
弾丸	9mm×19mm 9mm×19mm
初速	380~460m/秒 380~460m/sec
連射速度	600発/分 600rounds/min



取扱う前に必ず最後までお読みください。
Read through this manual before shooting paying special attention for safe operation.

取扱説明書の表示について

●この説明書には、各項目の左欄及び本文中に製品を安全に正しくお使いいただくため、絵表示と説明によって操作上、特に注意すべき点を示しています。本文と合わせて熟読し、内容をよく理解した上、ご使用ください。
Thoroughly understand the warnings and cautions for safe operation.



この表示を無視して、誤った取扱いをすると、ケガの発生や製品の故障を誘発し危険です。
注意・禁止事項は遵守してください。



Always observe warnings and cautions strictly.
Failing to do so may cause injury, accidents, or damage to the gun.

ラージバッテリー 使用不可



専用 バッテリー



バッテリーについての注意 Batterys CAUTION

- 電動ウェーダーに使用されているメカBOXは、当社600mAhミニタイプバッテリーの出力にあわせてセッティングされております。当社製を含むそれ以上の容量の大型バッテリーを使用するとタイミングのズレ等で重大なトラブルを起こしますので絶対に使用しないでください。
- The ELECTRIC SMG Meca box is designed to be used with the 600mAh Battery. Use of other batteries may cause overheating.

バッテリーの充電について (バッテリー・充電器別売) Charging the Battery (Battery and charger sold separately.)

- この製品には、指定のマルイ8.4V600mAhハイパーコマンドAKタイプミニバッテリーを使用してください。他社製品及び、指定外のバッテリー（アンペア数の異常に高い製品や粗悪なバッテリーなど）はメカBOXが破損しますので絶対使用しないでください。
- SDタイプ・MINIタイプミニバッテリー・ラージバッテリーは使用できません。
- Always use the 8.4V, 600mAh Hyper Command AK Type Mini Battery, a genuine part specified by Tokyo Marui. Never use batteries of other companies or those not specified by Marui.
- CAUTION The SD, Mini Batteries and Large Batteries cannot be used.
- 充電器は、上記バッテリーに対応するバッテリー専用充電器、又は、マルイスピードチャージャー・AC急速充電器をご使用ください。
- Use the specified battery charger which is applicable to the above battery. The charger Exclusive Type or Marui AC Speed Charger.
- ニカドバッテリー放電器（別売）を適正使用することにより、充電効率がUPします。
- The battery's capacity power is increased with use of the Ni-cd (battery) Discharger (Sold separately)
- それぞれに付属している、取扱説明書をよく読んでからご使用ください。誤った使用方法や指定外のバッテリーによる事故、故障等については、当社では、一切の責任を負いません。
- Use the correct battery and charger according to respective instruction manuals. We will not be held responsible for any accident or damage caused by wrongful operation or usage of non-specified batteries.

- 8.4V AKタイプミニバッテリー(¥4,500)
- 8.4V AK Type Mini Battery



マルイ純正バッテリーをご使用ください。
Use the specified Marui battery.

- ニカドバッテリー放電器(¥950)
- Ni-cd Battery Discharger (sold separately)



- ミニバッテリー専用充電器(¥1,800)
- Exclusive Charger for Mini Battery

- スピードチャージャー AC急速充電器(¥9,800)
- AC Speed Charger (sold separately)

注意 CAUTION

- 各ページの説明および、注意等は全て、右の名称に沿って表記されています。読み違えの無いよう、名称を良く理解した上でご使用ください。
- Detailed information for each part is given on the pages shown. Please read and fully understand the instructions before using.

各部の名称 (細部については名称下部の各ページ項目で説明します。)

Component Names (For details, see the name given for each component.)

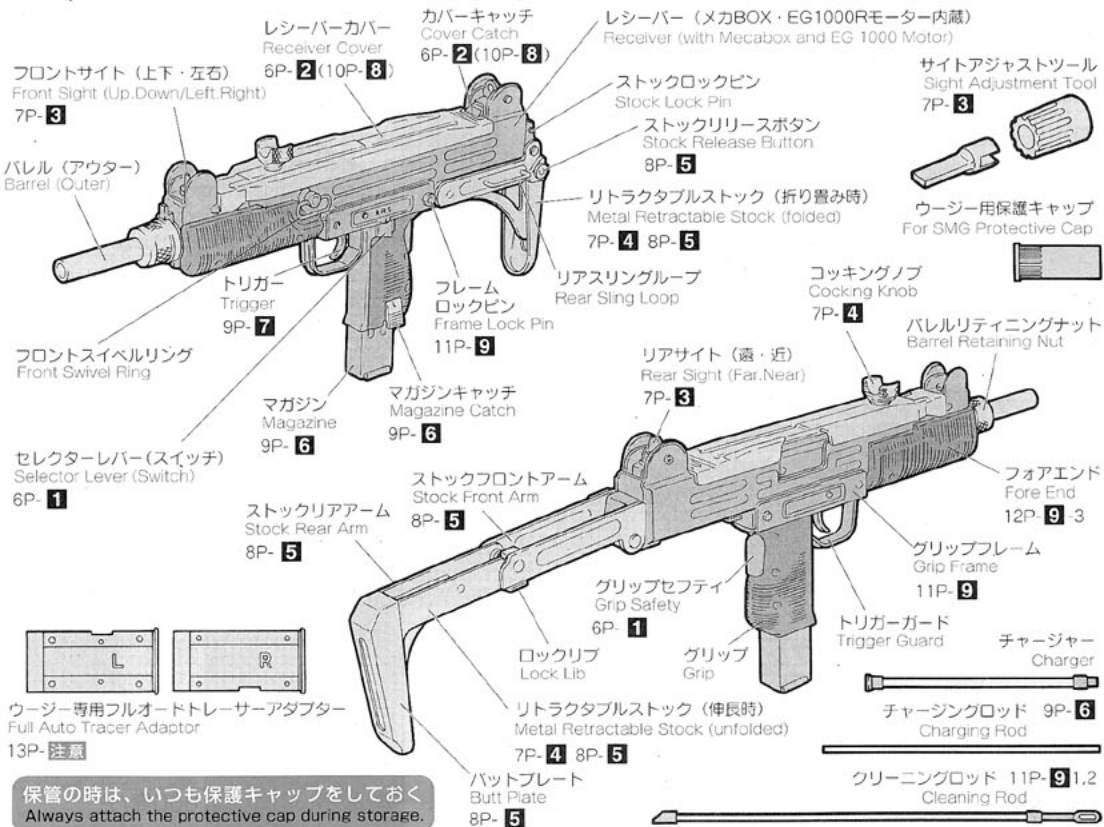

保管の時は、いつも保護キャップをしておく
Always attach the protective cap during storage.

警告
WARNING

- トリガーを引いたままセレクターレバーを操作しますと、誤動作の原因になり危険です。必ずおやめください。
- Never operate the Selector lever while pulling the trigger. Otherwise, malfunctions or possible accidents may occur.

注意
CAUTION

- グリップセフティを押していない場合や、セレクターレバーをセフティ位置にしている状態で無理にトリガーを引くと故障の原因になります。
- Pulling the trigger with the Safety lever being set to safe may damage the gun.

- 空撃ちは絶対にしないでください。機関部を破損する恐れがあります。
- Do not dry fire (firing without BBs) the gun as it will cause damage.

警告
WARNING

- バッテリーの接続は、万一の誤動作（コネクターをつないだ瞬間に作動してしまう）などをふせぐ為に、必ず銃口に保護キャップを装着し、マガジンを外した状態で接続してください。
- Always attach the protective cap and disconnect the magazine to avoid sudden operation upon connecting the connector to the battery.



注意
CAUTION

- 可動部分に指などをささない様に注意してください。
- Be careful so as not to catch your fingers in the movable parts.

1 **グリップセフティ・セレクターレバーの説明** (発射直前までセフティをかけておきます。)
Grip Safety Selector Lever (Always set the safety lever to SAFE until you're ready to fire.)



注意 セレクターレバーは、正確な位置で止めないと誤動作する場合があります。
CAUTION Set the selector lever correctly in position; otherwise, malfunction may occur.

SAFETY Setting

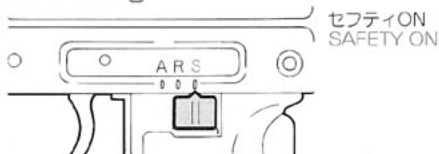

「S」セフティ（安全装置） トリガーは引けません。The trigger cannot be pulled.
撃たない時、銃を保管する時には、必ずセフティにする事。保護キャップも忘れずに付けておく。When you are not firing the gun or during storage, Always set the lever to the Safe position and attach the protective cap.

S=Safe

SEMI AUTOMATIC (Single Shot)



「R」セミオート（単発）

トリガーを引くと1発だけ弾が出ます。
The gun will fire one shot each time the trigger is pulled.

R=Repeat

FULLY AUTOMATIC (Automatic Firing)

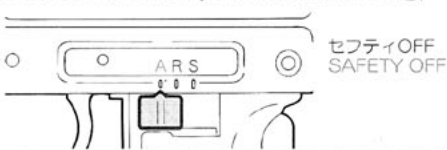

「A」フルオート（連発）

トリガーを引いている間連続して弾が出ます。
The gun will fire automatically while the trigger remains pulled.

A=Automatic

2 **バッテリーのセット** (ここからはバッテリーを充電してから行います。)
Setting the Battery (Conduct operations hereafter after charging the battery.)

1 カバーキャッチを押し、レシーバーカーバーを後部より引き上げます。
Pushing the Cover Catch back, remove the Receiver Cover from the back end first.

2 コネクターを接続します。
Connect the connector.

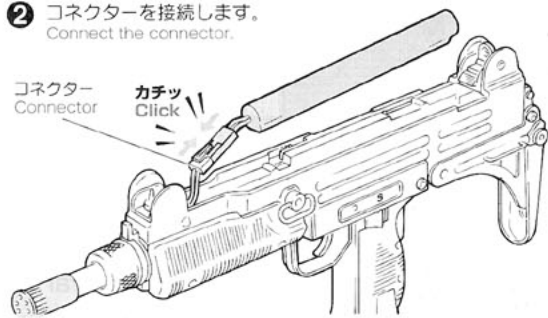
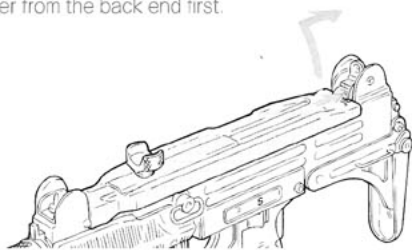

3 接続したコネクターを図1のように収納します。（コネクターフックは内側、外側どちらを向いても収納可）またバッテリーは図2のように本体側の形状に沿って凸部を上方にし、収納します。
Place the Connector Hook and Battery carefully in the gun as shown below.

4 レシーバーカーバーの前部フックを本体側の穴に差し込み、つづいて後部をはめ込みます。
Replace the Receiver Cover by placing the front endfirst.

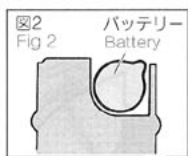

レシーバーカーバー後部を力を入れて押すとカバーキャッチがロックされます。Push the Receiver Cover in firmly. The Cover Catch will lock in place.



一連の操作はホップアップシステムの調整時にも行います。(10P 8 参照)
Set the connector with the projection facing outwards and close the cover. (refer to 10p 8)



- アジャストツールは紛失しないように!!
● Be sure not to lose the adjustment tool.
- アジャストツールはアウターパーツとインナーパーツで構成されています。どちらを紛失しても調整できませんので注意してください。
● The Adjustment Tools consist of 2 parts. Adjustment cannot be made without both parts together.

- 電動ガンウージーのフロントサイトおよびリアサイトは実銃のものをリアルに再現したものです。したがって射撃特性の異なる電動ガンで精密射撃を行う場合は、十分に試射を繰り返した後、適正なサイト調整を施してください。
● The sights on Marui's GUN are made as close to the real thing as possible. Of course the setting for the electric gun will vary. Set sights accordingly.

- サイトの調整は①～③の説明をよく理解した上で調整してください。
● Please read the instructions carefully before using.

3 フロントサイト・リアサイトの調整 Setting the Front Sight

●フロントサイト ●Front Sight.

- ① フロントサイトにアジャストツールを被せます。アウターパーツの凸部をサイトロックスクリューの凹部に合わせます。
Place the cylindrical tool over the front sight and insert the second tool as shown.

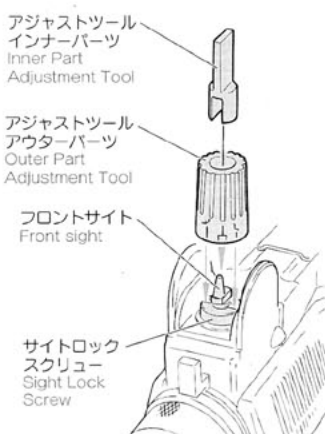

- ② アジャストツールのアウターパーツを回し、サイトロックスクリューを緩めます。
Turning the outer tool will loosen the Sight Lock Screw.

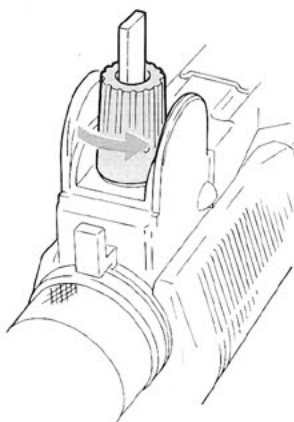

- ③ インナーパーツを回し、試射しながら上下左右の調整をします。
Turning the inner tool will raise or lower the hitting point.

左に回すと着弾点、下
Turning counterclockwise:
Lowers the bullet hitting point.

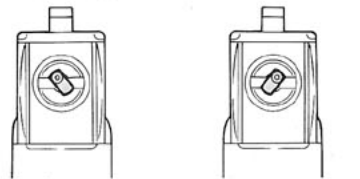
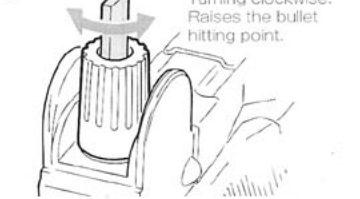

右に回すと着弾点、上
Turning clockwise:
Raises the bullet hitting point.

- ④ 調整が終わったら、インナーパーツが動かないようにして、アウターパーツを②と逆方向に回し、サイトロックスクリューを締めます。
After adjusting hold the Inner Part from moving while turning the Outer Part to tighten the Sight Lock Screw.



- リアサイト (手で動かさず。)
●Rear Sight. (move manually)

100=近距離用サイト
100=Short-distance sight.

200=遠距離用サイト
200=Long-distance sight.

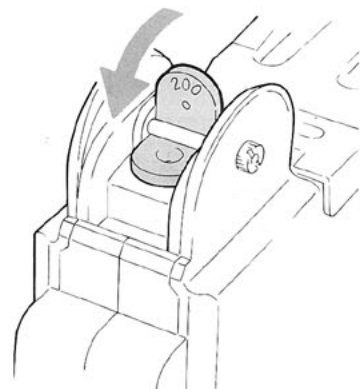
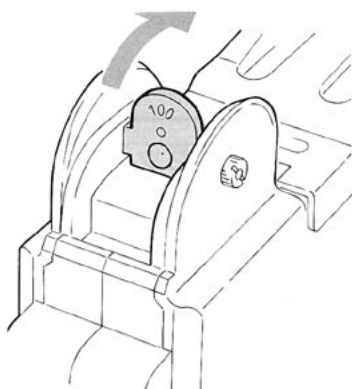

4 可動部の説明 Movable Parts



- 各可動部に指などをはさまない様に注意してください。
● Be careful not to catch your fingers in the movable parts.



- コッキングノブ
コッキングノブが引けます。
(可動しますが、機能的にはダメです。)
Cocking Knob can be pulled.

- リトラクタブルストック
ストックは折り畳み式で、精密射撃の際は伸長させます。
Retractable Stock can be extended for accurate shooting.

- ストックの伸長、および折り畳み方法は8Pで説明します。
See p.8 for instructions concerning the Retractable Stock.



危険
DANGER
必ずお読みください。
Please read carefully.

●電動ガンウージーのストックは金属製で、折り畳み式となっています。そのため、特に折り畳み動作中に、ストックのパーツ間に、指、皮膚などを挟むとケガをする恐れがあります。右の本説明文をよく読み、内容を十分にご理解の上、操作してください。

●Take extra care when folding and unfolding the stock as there is a high chance of catching your fingers in the metal parts.



注意
CAUTION
誤った使用方法、分解、改造などによるケガ、事故、故障について当社では一切責任を負いません。またそれらの修理費用等はお客様の負担となります。あらかじめご了承ください。

●Tokyo Marui will not be held responsible for accidents resulting from the misuse of its products.

5 リトラクタブルストックの伸長・折り畳み方法

Folding and unfolding the Retractable Stock

- 伸長方法
- Unfolding the Stock

- ① バットプレート部を下方へやや力を込めて引き下ろします。
Pull down from the rear of the Stock.

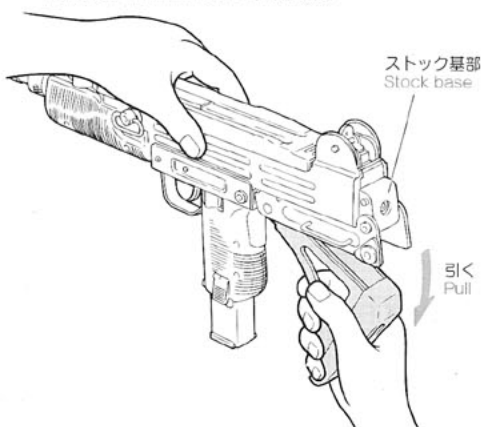

- ② バットプレートを握ったまま後方へ半円を描くように伸ばすとストック基部と、ストックのフロントとリアのアーミングが固定されます。
Pull out towards yourself in a semi-circle until the Stock clicks into place.



- 折り畳み方法
- Folding the Stock

- ① ストックリアーム右側を図の方向へ押しロックを外し、バットプレート部を持ち上げます。
Push on the rear part while pushing in the Stock Lock Spring.

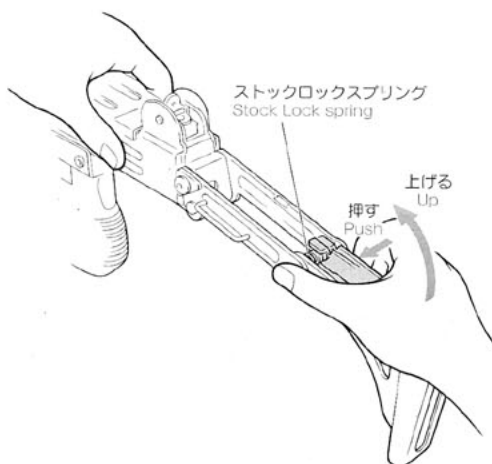

- ② バットプレートおよびストックリアームを図の位置に持ち上げ、続いてストックリリースボタンを押し、ストック基部のロックを解除します。
Push in the lock where the Stock connects to the gun.

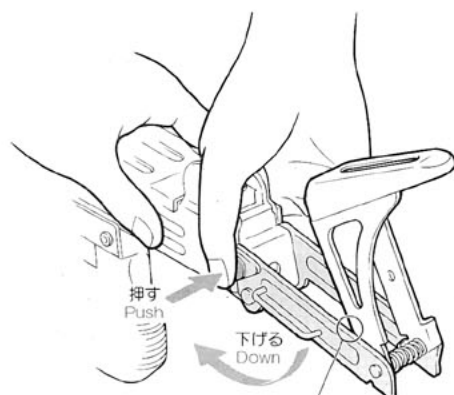

危険 可動部に指を挟まないように注意してください。
CAUTION Be careful not to catch your fingers.

- ③ ストック基部のロックを解除したら、伸長させた時と逆方向へ円を描くようにストックフロントアームをレシーバー底部に折り畳みます。
Rerefold in the semi-circle motion used to unfold the Stock.

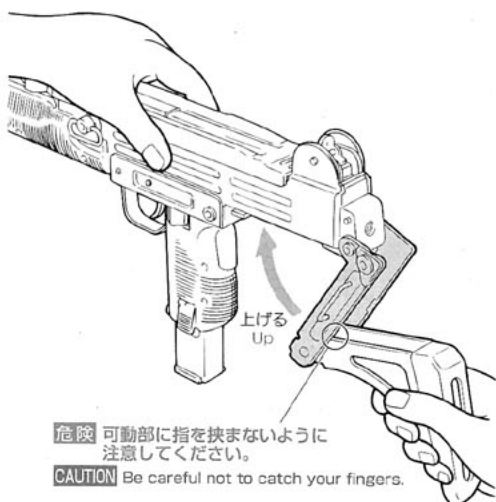

危険 可動部に指を挟まないように注意してください。
CAUTION Be careful not to catch your fingers.

- ④ (1) 必ず最初にフロントアームをレシーバー底部へ密着させます。
Put Front Arm in place first.
(2) 続いてバットプレート部をやや力を込めて押し上げます。バットプレート部を押し上げる事によってストックはレシーバーへ固定されます。
Push up rear part until it clicks into place.

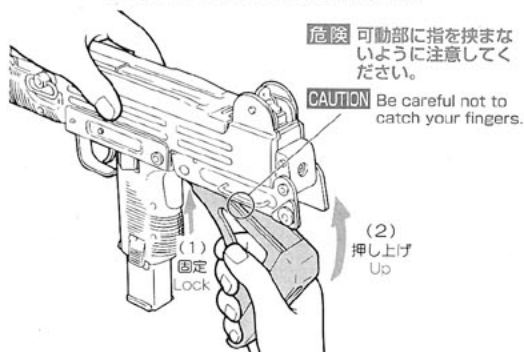

注意 CAUTION バットプレートを先に押し上げてしまうと、レシーバーへ固定できません。必ず先にストックフロントアームを図の位置にしてからバットプレートを押し上げてください。
The Stock cannot be folded out of order. Make sure to place the Front Arm in first.

注意
CAUTION

●この銃には、必ず「東京マルイ製BB弾」をご使用ください。他社製BB弾を使用して発生した故障については、一切の責任を負いません。
●Always use the Marui BB Bullet for this air gun. We shall not be held responsible for any damage or accidents arising from the use of bullets supplied by other manufacturers.

マルイBB弾 (0.2g) (0.25g)
Marui BB Bullet (0.2g) (0.25g)

他製BB弾 BB bullet of other manufacturer

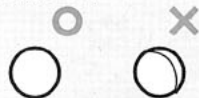

●マルイ電動ガン対応BB弾
0.25g NEWBB弾 2000発入 ¥1,000
950発入 ¥500
0.20g NEWBB弾 3500発入 ¥1,000
1600発入 ¥500

●精密射撃用 スーパーグレードBB弾
0.25g (500発入) ¥1,000

射撃の際には必ずゴーグルを装着してください。
マルイプロゴーグル
●Sサイズ ¥680
●Lサイズ ¥880

6 マガジンのセット
Setting the Magazine

1 マガジンキャッチの下部を押し、マガジンを抜きます。(マガジンが落ちる場合があります。) Press the magazine catch to remove the magazine. (Support the magazine as it may drop.)



2 チャージャーに当社6mmBB弾を入れます。(チャージャーには41発入ります。) Insert 6mm BB bullets supplied by Marui into the charger. (41 bullets may be inserted.)



3 チャージャーをマガジンに差し込みます。 Insert the charger into the magazine.

チャージャーをマガジンに差し込む時は、BB弾ストッパーを横向きに入れてください。(マガジン内のマガジンストッパーとぶつかるとおれる場合があります。) Insert the BB bullet stopper horizontally when inserting the charger into the magazine, to avoid interference with the magazine stopper in the magazine.)

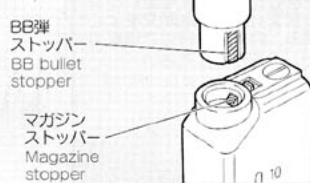

4 チャージングロッドでマガジンに押し込みます。 Press in bullets using the charging rod.



注意 マガジンの装弾数は40発です。
The magazine is capable of containing 40 rounds.

5 必ず下からマガジンをセットします。カチッ音がするまでしっかり押し込んでください。 Make sure to set the magazine upwards and connect it firmly until a click sound is heard.

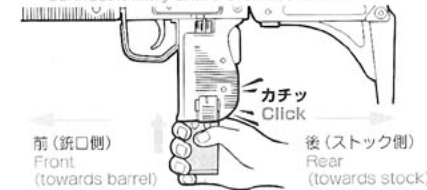

注意 セフティの位置を確認してトリガーに指をかける前にください。
CAUTION Confirm that the safety lever is set to the Safety position and don't place your finger on the trigger.

矢印の方向にマガジンストッパーのリップをスライドさせると撃ち残ったBB弾を取り出せます。 Sliding the rib in the arrow direction permits to remove remaining BB bullets.



注意 ストッパーを解除すると残ったBB弾が勢いよく飛び出しますので、十分に注意してください。
CAUTION Pulling the Magazine Stopper will release any remaining BBs. Use caution as the BBs will spring out.

注意
CAUTION

●セミオート射撃中、まれにトリガーを引いてもスイッチONされないことがあります。セレクターをフルオートにし、5~6発撃った後、セミオートで撃ってください。正常に作動するようになります。

●There are possible cases that no firing occurs after pulling the trigger in the semi auto mode. In this case, do not pull the trigger furiously. Fire 5 to 6 shots in the full auto mode and then return to the semi auto operation.

●撃ち始めのしばらくの間、モーター部から多少臭いがしますが異常ではありません。

●Smell may be generated from the motor for a while when a new air gun is operated, this is the normal operation of the gun.

●シリコンオイルスプレー後約200~300発前後はホップが不安定になりますが故障ではありません。

●The hopping up operation may be unstable for 200 to 300 rounds after using silicone oil, this is the normal operation of the gun.

●空撃ちは絶対にしないでください。機関部を破損する恐れがあります。

●Do not dry fire (firing without BBs) the gun as it will cause damage.

7 射撃 (十分に安全を確かめてから射撃してください。)
FIRING (Confirm safety sufficiently before beginning firing.)

警告
WARNING

●電動ガンウージーはその構造上の特徴としてマガジンを抜いても、チャンバーに弾が残っている場合があります。安全な方向に向けてセミオートで必ず1発撃ち、残弾の有無を確認の上取り扱ってください。
●Even with the magazine taken out of the gun there may be BBs remaining in the barrel. Test-fire the weapon in a safe direction.
●マガジン内の弾は撃ち尽くしても、マガジンを抜くと弾が3~4発こぼれ落ちますが故障ではありません。(途中でマガジンを抜いても同じです。)
●3-4 BBs may fall out when the magazine is taken out. This is the normal operation of the gun.



保護キャップは撃つ時のみ外す
Remove the protective cap only when you are ready for firing the gun.

注意 マガジン装着後、トリガーを引いても初弾のみ空撃となる場合がありますが、故障ではありません。

CAUTION A blank firing may occur after setting the magazine, this is the normal operation of the gun.

モーターとバッテリーの注意
Cautions on Motor and Battery

●発射回数(回転)が遅くなったら、バッテリー切れですので再充電してください。
●Charge the battery if the firing cycle becomes slow.
●モーターやバッテリーを長持ちさせるために、およそ連続で500発撃ったら5~10分休ませましょう。
●Give the air gun a rest for 5 to 10 minutes after firing about 500 rounds, in order to ensure long service lives of the motor and battery.

このような時は・・・
When Bullets Are Clogged

●もしも弾が詰まった場合は、詰まった弾をただちに取出します。(12P 9-2を参照)弾を取り出したら11P 9-1を参照して、シリコンオイルまたはシリコンオイルスプレーを使用しメンテナンスしてください。スムーズに連射されるようになります。(CRC-556などの鉱物性オイルは絶対に付けないでください。プラスチックが溶解してしまいます。)

撃ち終わったら・・・
After Operation

●See instructions on p.11 and p.12. Use Silicon oil or spray for smooth firing. (Do not use other oils as they may damage plastic parts)
●マガジンを抜いて安全な方向に向けてセミオートで一発撃ってください。(撃たないとバネが弱くなる場合があります。)セレクターをセフティの位置にします。
●Remove the magazine and dry fire the gun in the semi auto mode directing the muzzle to a safe direction. (Otherwise, the spring may be weakened.) Set the selector to the Safe position.
●使用しない時は、必ずバッテリーを外して保護キャップをしておきましょう。
●Always disconnect the battery and attach the protective cap whenever you do not operate the air gun.

保管の時は、いつも保護キャップをしておく
Always attach the protective cap during storage.



注意
CAUTION

- 万一強くかけすぎて弾づまりをおこしたら、すぐ撃つのをやめてレバーをノーマル側にもどし、ホップを解除して2~3発撃ってから再度調整してください。
- If the hop-up is adjusted excessively causing clogging of bullets, immediately stop operating the gun, return the lever to Normal, fire 2 or 3 shots and readjust.



注意
CAUTION

- 精密なタイトバレルを使用していますので汚れた弾や、バリや突起などのある粗悪なBB弾を使用すると弾づまりを起こし、メカBOX及びシステムに重大な故障を来します。
- Since a precision tight barrel is used, use of dirty bullets or those with burrs causes clogging of bullets and possible fatal damage to the mechanical box and system.



警告
WARNING

- ホップアップシステムは弾丸が回転しながら飛びますので、ガンを倒して撃つと、BB弾が左右に大きく曲がって飛び、危険です。ガンは必ず通常の立てた状態で撃ってください。
- Never hold the gun sideways as the BB bullets will curve right or left. This is due to the HOP-UP system.

8 可変ホップアップシステムの説明

Variable Hop Up System

マルイ電動ガン対応BB弾をご使用ください。
Always use the genuine BB bullet for Marui Electric Gun.

このシステムは、発射されるBB弾に一定方向の回転を与える事によりBB弾に揚力を持たせ、普通の発射機構が放物線を描く弾道に対し、より遠い目標に向かって水平に、かつ遠距離に飛ばす事を実現させたものです。さらにマルイの可変ホップアップシステムは固定式のものとは異なり、ダイヤルやレバー調整でスピンのかかり方をワンタッチで微調整することができる、まさに理想的なホップアップシステムです。

By producing a back-spin on the BB bullets, this system allows for straighter and longer distance shooting than normal air guns. Unlike the fixed type, the Marui variable hop up system permits one-touch adjustments using the dial and lever, making it an ideal hop up system.

調整のしかた (取扱説明書のP9 7 射撃を読んで試射をしながら行ってください。)

Adjustment Procedure (Adjust by carrying out trial firing, referring to 7 on page 9 of the instruction manual.)

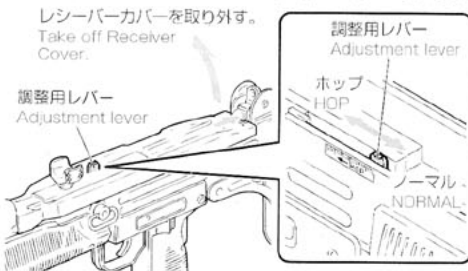

- 6P 2 バッテリーのセット同様にレシーバカバーを取り外し、図の位置にある調整レバーを少しずつホップ方向へ動かすとホップがかかります。(BB弾が水平にとぶところがベストです。)
- The Hop-Up Adjustment Lever is found, as shown, in the battery chamber. Adjust accordingly so the BEs fly horizontally.
- あまり強くかけすぎると逆に飛行性能を悪くしますので、必ず水平になったらやめてください。
- Turning excessively adversely affects the trajectory. So, stop turning the dial when bullets fly horizontally.
- 可変ホップの調整レバーは、一定以上のホップはかかりません。ムリに動かしてかけようとすると故障の原因となります。
- The hop up lever can only be turned a certain amount. Turning it too much will damage it.

- 下図のようにBB弾が水平に飛ぶ位置がベストポジションで飛距離もアップします。
- The best position is where the bullets fly horizontally, and the longest flying distance is obtained.

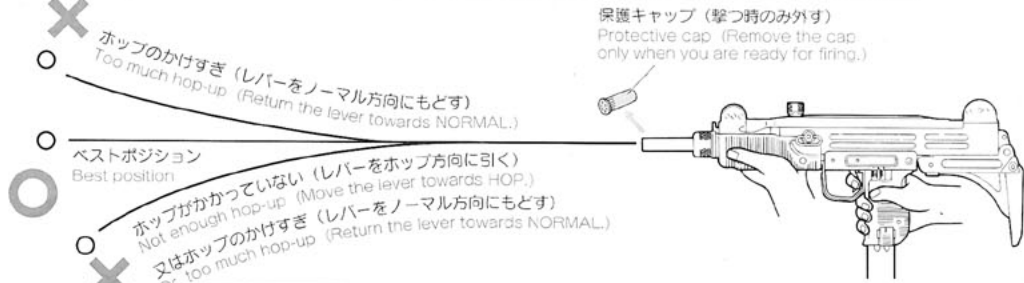

構造図

Construction Diagram

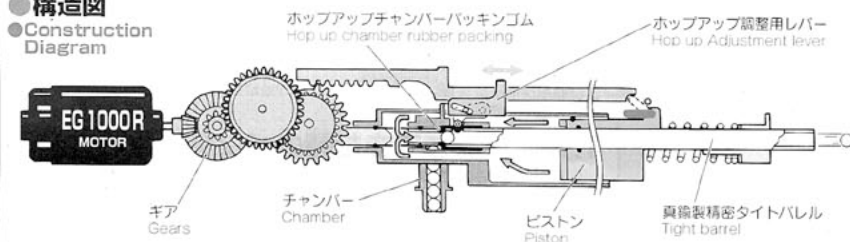

ご使用上の注意

Operational Cautions

(必ず守ってください)

(Strictly observe the following cautions.)

- ホップ側にレバーを引きすぎると弾づまりをおこします。弾づまりをしたまま撃ち続けると、ピストン及びギアが破損します。
- Turning the hop lever excessively causes clogging of bullets. Keep pulling the trigger with bullets being clogged damages the piston and gears.
- 弾づまりをおこした場合は、すぐに撃つのをやめてホップレバーをノーマル位置に戻し、クリーニングロッドでつまった弾を取り出します。(11P 9、12P 9 2 参照)
- If bullet clogging occurs, immediately stop firing the gun, return the hop lever to the Normal position and remove clogging bullets using the cleaning rod. (refer to 11P 9, 12P 9 2)
- 弾づまりを直す時やクリーニングする時は、ホップ調整レバーを必ずノーマル位置まで戻します。(戻さないでチャンバーパッキンをいためます。)
- Make sure to return the hop lever to the Normal position when removing clogged bullets or cleaning. (Otherwise, the chamber packing is damaged.)
- 一度使用した弾、汚れた弾は絶対に使用しないでください。(チャンバーにゴミが付き、ホップが不安定になります。)
- Never use used and dirty bullets. (Otherwise, the chamber becomes dirty, resulting in instable hopping up.)
- 10000発撃ったら、チャンバーにシリコンオイルスプレーを0.5~1秒間スプレーしてください。(11P 9 1 参照：スプレー後、約200~300発前後はホップが不安定になる事がありますが、故障ではありません。)
- When about 10,000 rounds are fired, spray silicone oil to the chamber for 0.5 to 1 sec. (refer to 11P 9 1. The hopping up operation may be instable for 200 to 300 rounds after spraying the silicone oil, which is not a problem.)
- 読んだ使用方法、分解、改造などによる故障・事故について当社は一切責任を負いません。また、それらの修理費用はお客様の負担となります。
- We shall not be responsible for any damage or accidents arising from wrong operation, disassembly and modification of the air gun. Any costs for repair of such damage shall be paid by the user.

ホップがかからない時は...

When Hopping Up is Improper

銃の状態 Symptom	原因 Cause	対処の方法 Action
弾が上に飛ぶ Bullets flying upwards	ホップのかけすぎ Too much hop setting	調整用レバーをノーマル方向に少しずつ戻す Gradually return adjustment lever towards Normal.
弾があまり飛ばない (ホップがかからない) Short flying distance of bullets (less hopping up effect)	ホップのかけすぎ Too much hop setting ホップパッキンに油が付いている又は汚れている Hop packing contaminated by oil or dirt	調整用レバーをノーマル方向に少しずつ戻す Gradually return adjustment lever towards Normal. 4~5マガジン分銃射するか、クリーニングロッドで汚れをおとす Fire bullets equivalent to 4 to 5 magazines or clean the chamber using cleaning rod.
	ホップパッキンの摩耗破損 Worn or damaged hop packing	お買い求めのお店、又は当社での部品交換・修理 Purchase the replacement part at your dealer or from Marui and replace it.

銃の状態 Symptom	原因 Cause	対処の方法 Action
調整できない Cannot adjust	調整レバーその他のパーツ破損 Damaged adjustment lever or other parts	お買い求めのお店、又は当社での部品交換・修理 Purchase the necessary replacement part at your dealer or from Marui and repair.
弾づまりをおこす Frequent bullet clogging	ホップのかけすぎ Too much hop setting BB弾の不良、径が大きい Improper or too large sized BB bullets	調整用レバーをノーマル方向に少しずつ戻す Gradually return adjustment lever towards Normal. 東京マルイ製電動ガン対応BB弾を使用する Use the BB Bullet supplied by Tokyo Marui.
	ホップパッキンが汚れている Dirty hop packing	クリーニングロッドで汚れを落とすか、お買い求めのお店又は当社での修理・整備 Clean using the cleaning rod or consult your dealer or Marui for repair.

9 整備のための通常分解と各種メンテナンス

Normal Disassembly for Overhaul(Take Down) and Maintenance Procedures

注意 分解をはじめる前に… 分解をはじめる前に必ずマガジンを外し、安全な方向に向けてセミオートで一度だけ空撃ちしてください。またその後、必ずバッテリーも外して作業に入る事。

CAUTION After removing the magazine, Fire the rifle in semi-automatic once to move the piston forward for easy disassembly.



1 セレクターをS(セフティ)にしてフレームロックピンのリブを押し、グリップフレームより引き出します。
Put the weapon on R (semi-auto) or S (safety), and push out the Frame Lock Pin.

注意 セレクターがA(フルオート)位置にあると外せません。
The pin cannot be removed if the gun is set on A.

2 グリップフレームを後部より引き下げます。
Pull down and remove the Grip Frame.

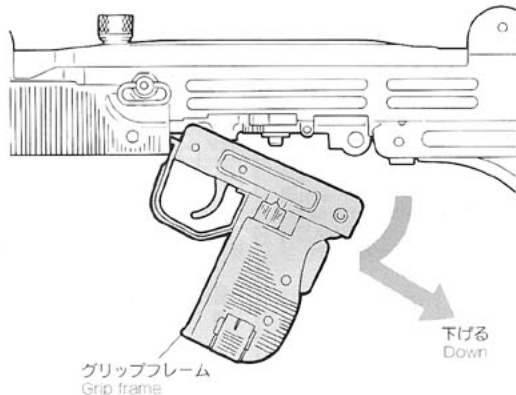

注意 CAUTION

- グリップフレームの脱着は必ず、マガジンを外した状態で行ってください。マガジン内の残弾がレシーバーやフレーム内に飛び出し、故障の原因になります。
- Make sure to remove the magazine before disassembling the Grip Frame. Leaving the magazine in will cause damage to the gun.
- 安全のため必ずバッテリーも外して作業してください。
- Remove battery as well to insure safety.

警告 WARNING

- 各部分に指などを挟まないよう注意してください。
- Be careful not to catch your fingers in the moving parts.



セレクタープレート
Selector plate

注意 セレクタープレートとセレクターレバーは固定されていません。フレームを逆さにすると落下しますので紛失しないよう注意してください。
The Selector Plate and Selector Lever are not fastened to the Grip Frame. Be careful as they may fall out.

警告 これ以上の分解はしない事。
Do not disassemble past this point.

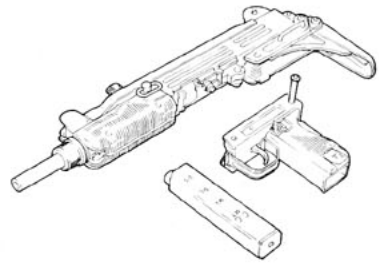

1. 弾速が落ちてきた時のメンテナンス

Maintenance When Bullet Speed Becomes Low

1 給弾口よりシリコンオイルまたは、テフロンオイルを数滴たらすか、シリコンオイルスプレーを0.5~1秒間吹き付けます。マガジンにBB弾を入れ、1~2マガジン撃つてください。
Drop a few drops of silicone oil or Teflon oil from the bullet entrance. Insert BB bullets into the magazine and fire bullets equivalent to 1 or 2 magazines.



2 クリーニングロッド(綿付き)で下図の様にチャンバーの油分をふき取りクリーニングして終了です。
To complete the cleaning, use the cleaning rod (with cotton) as shown below, to remove excess oil.

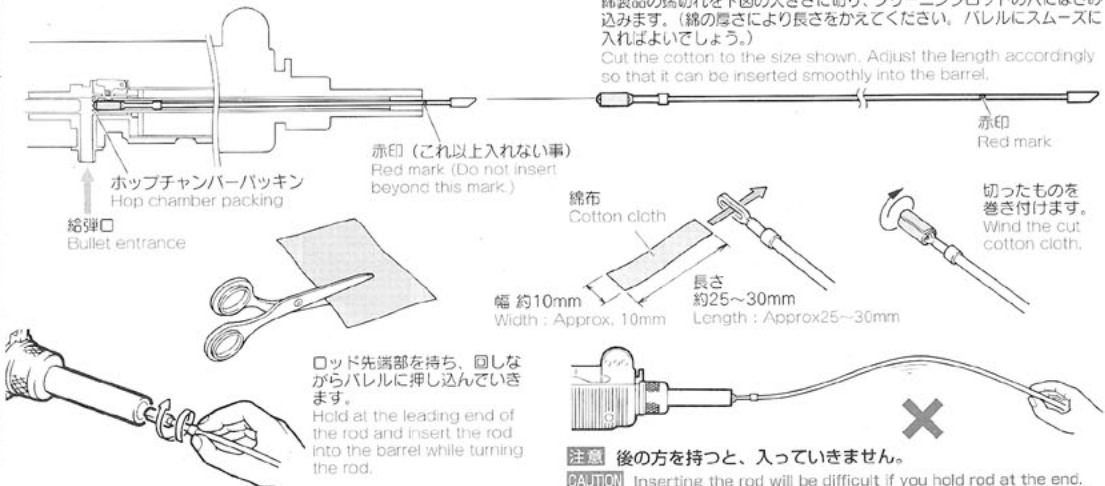

注意 CAUTION

- 必ずホップアップレバーをノーマル(ホップOFF)の位置に戻してからメンテナンスしてください。
- Begin the maintenance after returning the hop-up lever to the NORMAL(HOP-OFF) position, as in the case of clearing clogged bullets as instructed above.
- チャンバー内は、非常に精密にできています。硬いブラシなどは、ホップチャンバーパッキングをいためるおそれがあります。
- Be careful during maintenance. As the inside chamber is precisely designed it can be damaged easily. Use of a hard brush may damage the hop chamber packing.
- 一度使用したBB弾は、使用しないでください。
- Never use any used BB bullets.
- 必ずホップアップレバーをノーマル(ホップOFF)の位置にしてからクリーニングロッドを入れてください。
- Make sure to insert the cleaning rod AFTER returning the hop up lever to the Normal position. (HOP-OFF)

注意 後の方を持つと、入っていきません。
CAUTION Inserting the rod will be difficult if you hold rod at the end.

注意
CAUTION

- 弾が詰まった時は、直ちに射撃をやめて、弾を取り除いてから射撃を再開してください。(弾が詰まったまま射撃を続けるとメカが破損してしまいます。)
- When bullets are clogged, immediately stop operation. Remove clogged bullets and then restart operation of the air gun. (If operation is continued with bullets being clogged, the mechanism may be damaged.)
- つまっている弾が、勢いよく出る事がありますので必ずゴーグルを付け、安全を確かめて行ってください。
- Since clogging bullets may jump out at a high speed, always wear safety goggles and confirm safety.

注意
CAUTION

- ヒューズがとんでしまったのは電氣的に過電流が流れたためです。内部メカになんらかの故障が考えられる場合がありますので、他の部分をチェックしてから、バッテリーをつなぎご使用ください。
- The fuse may blow out due to an electrical overcurrent. Malfunctions of the internal mechanism are possible. So, check possible faulty parts and then connect the battery again.
- モーター位置を調整した後、調整ネジをネジロック剤、瞬間接着剤などで動かない様に固定した方がよいでしょう。
- It is recommended to lock the adjustment screw by a screw locking agent or instantaneous adhesive agent after adjustment of the motor position is complete.
- 通常はさわらないで下さい。
- It's not normally necessary to adjust the motor.
- 調整ネジを締めすぎると破損する恐れがあります。
- Excessive tightening of the screw may damage the motor.

2.弾詰まりの取り方
Removing Clogged Bullets

(セフティをかけ、マガジンを外します。)
(Set the Safety button to ON and remove the magazine beforehand.)

- 1 マガジンを外し、グリップフレームを外します。(11P 9 参照)
Remove the magazine and then the Grip frame. (refer to 11P 9)
- 2 ホップアップ調整用レバーをノーマル(ホップOFF)の位置に戻して銃口からクリーニングロッドを差し込みます。
Return the hop up dial to the Normal position and insert the cleaning rod from the lead edge of the barrel.

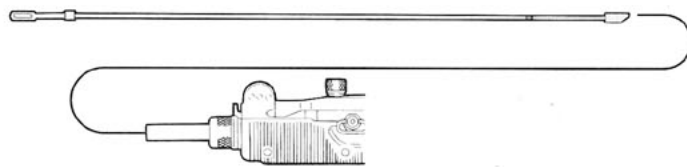

注意 弾を取り出したあとは、必ずバレルチャンバーのクリーニングをしましょう。(11P 9 参照)
Make sure to clean the barrel chamber whenever bullets are removed. (refer to 11P 9)

- 3 下図のようにクリーニングロッドの斜めになっている部分が下になるように注意して、つまっている弾を押し出します。
Be careful so that the angled part of the cleaning rod faces down, and remove clogged bullets.

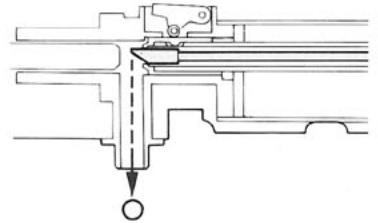

● 取り付けのポイント
Assembly

取り付けは分解の逆手順でゆっくり作業してください。
Assembly is the reverse order of disassembly.

グリップフレーム前部にあるリップをレシーバー側の穴に差し込みます。
Replace by putting in lib first.

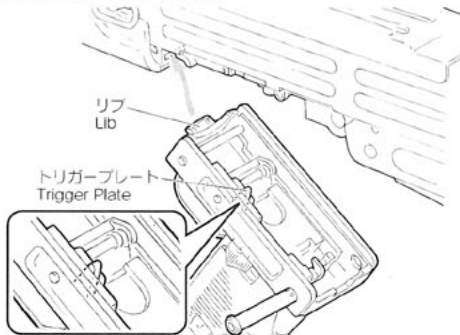

注意 トリガープレートが図のように垂直になっている事を確認して取り付けてください。
The Grip Frame cannot be reassembled if the trigger is being pulled.

グリップフレーム後部を持ち上げ、フレームロックピンを元通りに差し込みます。
Hold in position and insert Frame Lock Pin.



注意 セレクターがS(セフティ)の位置になっていないと組み立てられませんので注意してください。
The Grip Frame cannot be reassembled if the Selector Lever is not on the R or S position.

3.ヒューズ交換のしかた
Fuse Replacement

- 1 フォアエンドのネジを取り外し、フォアエンド左右を取り外します。ヒューズが出てきます。
Take out the two screws from the fore end and remove as shown.

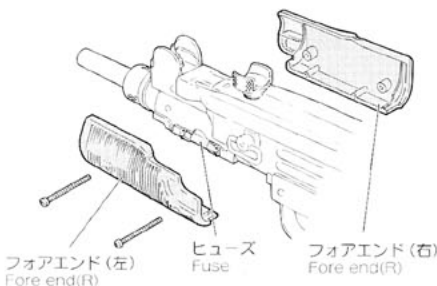

- 2 ヒューズを交換してください。
Change the fuse.

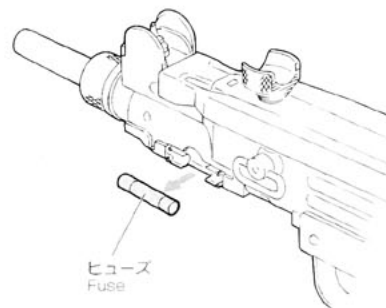

〈ガラス管ヒューズ〉
(Glass tube fuse)
お近くの電器店、ガソリンスタンドなどでお求めになれます。(必ず15Aをお求めください。)
You can buy it at a near-by electric shop or gas station.

電動ガン共通
15A Fuse common for electric gun series

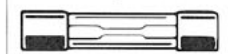

4.ギアかみ合わせの微調整
Fine Adjustment of Gear Engagement

注意 長時間使用後、モーターの回転音が高くなってきた場合にのみ、右図のように調整して下さい。

CAUTION Only when the motor noise becomes high after operations for a long period of time, conduct the fine adjustment as shown.

- 図のM3止めネジを六角レンチで少しずつ左右に回しながらトリガーを引いてください。音が静かになったらそこで止めてください。
- Pull the trigger while adjusting the set screw to the left or right. Stop turning when the motor is the quietest.

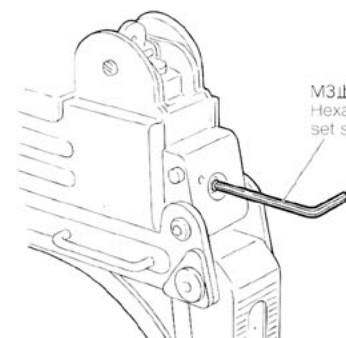

M3止めネジ用六角レンチ
Hexagon wrench for M3 set screw



● 取り付けしたフルオートトレーサー部分を持って銃全体を持ち上げないでください。抜け落ちる場合があります。
● Do not hold the weapon by the Full Auto Tracer.

注意 (別売フルオート・トレーサーを取付ける場合のみ、ご使用ください。)

CAUTION Read the below only when you want to attach the optional full auto tracer.

● フルオート・トレーサー (BB弾発光装置) アダプターの付け方

● Full Auto Tracer Adapter Installation Procedure

- ① バレル (アウター) にトレーサーアダプターと発光ユニットを合わせて取り付けます。
Attach the Tracer Adapter and the Flashing Unit to the Flash Suppressor.

- ② アウターケースを取付け、フタを取付けます。
Place the outer case on before the cap.

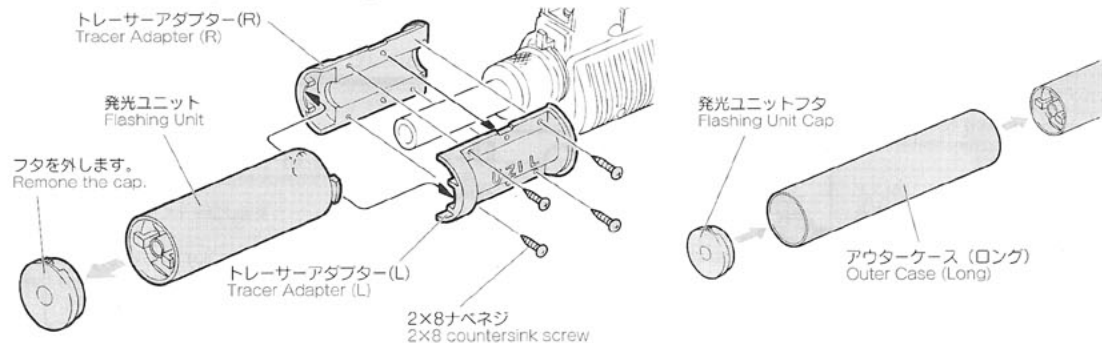

注意 トレーサーアダプターには左右があります。注意してください。

CAUTION The tracer adapter has distinct left and right sides.

● 取扱い方法は、フルオートトレーサー説明書をお読みください。
For the operation procedure, refer to the Full Auto Tracer Instruction Manual.

10 トラブルクリニック (故障内容自己診断)

TROUBLE CLINIC (TROUBLESHOOTING)

BB弾は、当社専用弾以外は使用しないでください。粗悪品を使用すると故障の原因となります。分解・改造は絶対にしないでください。

Never use BB bullets other than those supplied by Tokyo Marui. Use of poor quality BB bullets will cause problems. Never disassemble or modify the gun.

症状 Symptom	原因 Cause	対処の方法 Action
作動しない No operation at all	セレクターレバーがセフティになっている Selector lever is set to Safety.	セレクターレバーをセミフルに入れる Set the selector lever to Semi or Full Auto.
	バッテリーが充電されていない Battery is not charged.	バッテリーを充電する Charge the battery.
	バッテリーのコネクターが外れている Battery connector is disconnected.	コネクターをつなぐ Connect the connector.
	バッテリーと銃のコネクターが④⑤逆になっている The ④ and ⑤ of battery connector is reverse.	④⑤を正しくつなぐ (ヒューズをチェックする) Connect the connector correctly. (check the fuse)
	ヒューズが切れている Fuse is blown out.	ヒューズを交換する (P12参照) Replace the fuse. (See page 12.)
	モーターの寿命 (5~6万発が限度) もしくは接点不良 Expired motor life (50,000 to 60,000 rounds) or poor electrical connection.	モーターを交換する (お買い求めのお店が当社へ) 接点修理する Replace the motor (purchasing from your dealer or us) or check and repair the contacts.
	空撃ちのしすぎによるギアトラブル Gear problem caused by too many blank firing.	お買い求めのお店が当社での整備 部品の交換 (ギアーなど) 修理 Consult your dealer or us for overhaul/maintenance part replacement (gear, etc.) or repair.
モーターは動いているが弾が出ない No BBs are being shot out.	マガジン内に弾が引っかかっている Bullets are clogged inside the magazine.	チャージングロッドをマガジンに1~2度上下させ、引っかかりを取る Insert the charging rod into the magazine and move up and down a few times to remove clogged bullets.
	チャンバー内に弾が詰まっている Bullets are clogged in the chamber.	クリーニングロッドを使用して弾のつまりを取る (P12参照) Remove clogged bullets using the cleaning rod. (See page 12.)
	ギアトラブル Faulty gear.	お買い求めのお店が当社での整備・修理 Purchase the replacement gear from your dealer or us and repair.
フルオート射撃 (連射) ができない Full-auto (automatic firing) malfunction.	バッテリーのパワー不足 Insufficient battery power.	バッテリーを充電する Charge the battery.
	マガジンの送弾不良 Faulty bullet feed of magazine.	マガジンのつまりを直す Repair clogging of the magazine.
	接点不良 Poor electrical connection.	お買い求めのお店が当社での整備・修理 Consult your dealer or us for overhaul/maintenance or repair.
セミオート射撃 (単発) ができない semi-auto (single shot) malfunction.	ギアーのタイミングのズレ Deviation in gear timing.	フルオートに切り替え5~6発位撃ってからセミオートに切り替える Set to semi auto after firing 5 to 6 rounds in full auto.
	バッテリーのパワー不足 Insufficient battery power.	バッテリーを充電する Charge the battery.

症状 Symptom	原因 Cause	対処の方法 Action
セミオート射撃 (単発) ができない semi-auto (single shot) malfunction.	接点不良 Poor electrical connection.	お買い求めのお店が当社での整備・修理 Consult your dealer or us for overhaul/maintenance or repair.
連射速度が遅くなった Automatic firing cycles become long.	バッテリーのパワー不足 Insufficient battery power.	バッテリーを充電する Charge the battery.
弾の飛距離が短くなった Shooting distance becomes shorter.	チャンバーパッキンの磨耗・破損 Worn or damaged chamber packing	お買い求めのお店が当社での整備・修理。チャンバーパッキン、ピストンパッキン (Oリング) 及びピストンアッセンブルの交換 Consult your dealer or us for overhaul/maintenance or repair. Replace the chamber packing, piston packing (O-ring) and piston assembly.
	ピストンパッキン (Oリング) の磨耗・破損 Worn or damaged piston packing (O-ring)	
	ピストンスプリングの疲弊 Deteriorated piston spring.	
	BB弾の不良 (小さい・重い) Faulty BB bullets, too small or heavy.	当社の純正BB弾を使用する Use the genuine Marui BB bullets.
	シリコンオイル切れ Shortage of silicone oil.	シリコンオイルをチャンバーの下から数滴たらす Drop a few drops of silicone oil from under the chamber.
作動の音が異常になった Operating noise becomes too loud.	ギアーの磨耗・破損 Worn or damaged gear	お買い求めのお店が当社での整備 部品の交換 (ギアーなど) 修理 Consult your dealer or us for overhaul/maintenance, part replacement (gear, etc.) or repair.
	空撃ちのしすぎによるギアトラブル Gear problem caused by too many blank firing.	
銃口から弾がこぼれる BBs fall out of the barrel.	チャンバーパッキンの磨耗・破損 Worn or damaged chamber packing.	
	BB弾の不良 (小さい) Faulty BB bullets, too small.	当社の純正BB弾を使用する Use the Marui genuine BB bullet.
水 (雨) にぬれた、水中に落とした Being wet by or dropped into water (rain)	ただちに使用を中止し、すぐバッテリーを外し、本体内部とバッテリーの水分を拭き取り、よく乾かした後、再度セットして安全な場所で試射してください。作動しなかったり、誤動作があるようでしたら、お買い求めのお店が当社で修理 Stop operation immediately, disconnect the battery, wipe off water from inside the main body and the battery, and, after completely dry, carry out trial firing. If no operation or malfunction is detected, consult your dealer or us for repair.	

東京マルイ・電動ガンシリーズの修理について

この製品は、最適な性能・操作性を十分に考慮した上で製造されていますが、正しい操作による通常の使用状態でも、約30,000発の発射回数を超えたと、パーツの交換などが必要となります。このような耐用期間を過ぎたパーツの交換及び故障、または、操作ミスによる故障及びメンテナンスの場合は、お買い求めいただいたお店もしくは当社アフターサービス部までご連絡ください。

- 修理依頼品を当社アフターサービス部まで直接お送りいただける場合は、以下の点に注意してください。
- 修理依頼品は、①製品名、②故障内容、③ご住所、④お名前、⑤電話番号、⑥郵便番号、を明記したメモを必ず添えてください。
 - 時期により修理パーツの不足、あるいは修理依頼品が混んでいる場合がありますので、事前に当社アフターサービス部までお問い合わせください。
 - 当社アフターサービス部まで直接お送りいただける修理依頼品は、BB弾を抜き、セフティをかけ、バッテリーを外し保護キャップをはめた安全な状態でお送りください。
 - 修理依頼品の往復送料は、基本的にお客様のご負担となりますので、ご了承ください。

- 以下の場合、修理をお受けできないことがあります。
- 安全性に問題のある改造品、性能アップを目的とした改造パーツの組み込まれた製品、または分解・改造の形跡がある製品など。
 - 説明書にある正しい使用方法以外の使用が見受けられる製品など。

※改造などを施した銃、及び分解・改造が原因による事故に関しては、当社は一切の責任を負いません。

11 ウージー パーツリスト

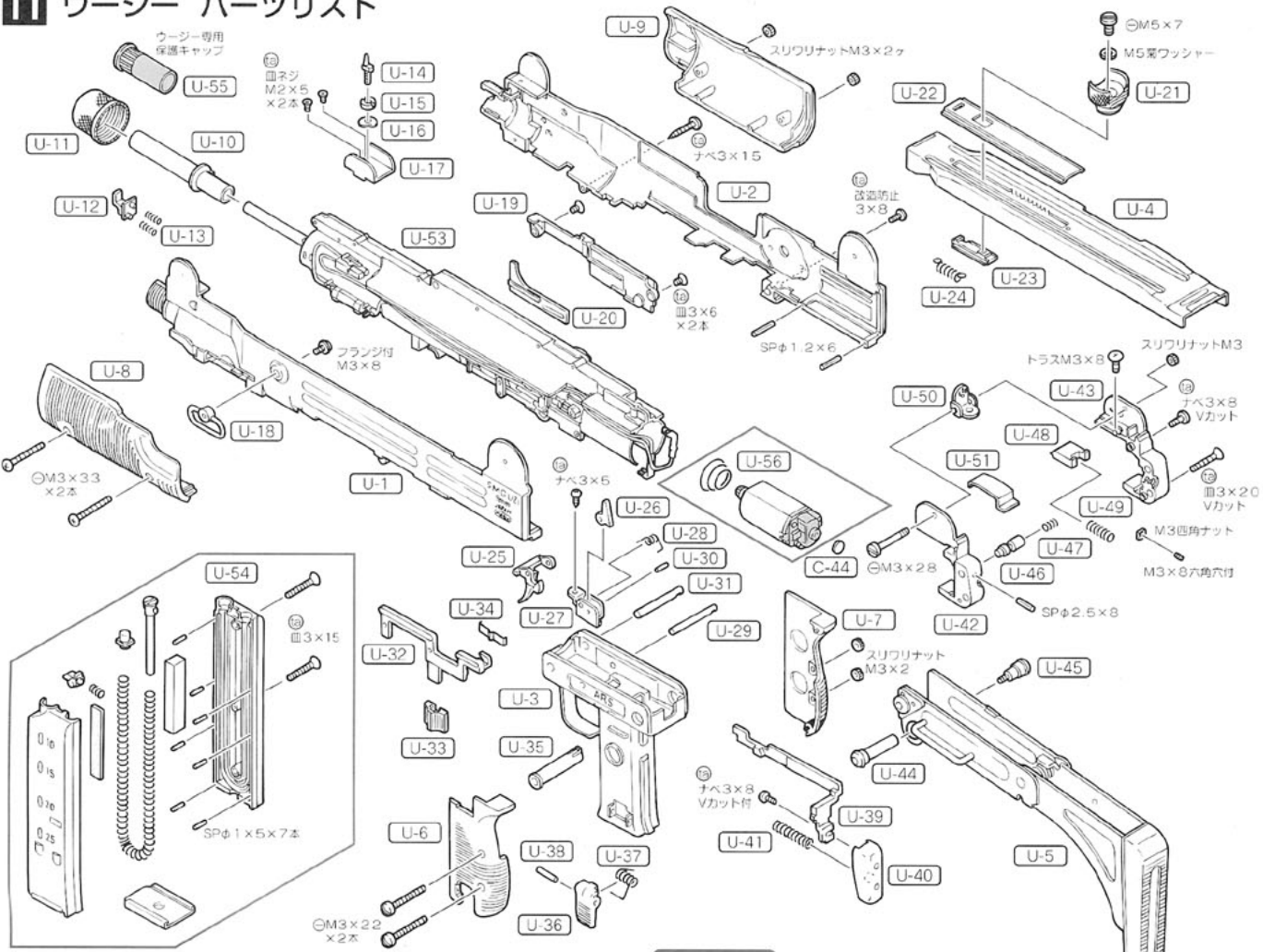

別売パーツ、アクセサリパーツのご注文は

- パーツをお求めの方は、下のパーツ表から必要なパーツのNo.、パーツ名、個数を紙に記入し、代金、送料と共に小為替、又は現金書留にて当社までお申し込みください。
(消費税は含まれておりませんので価格に消費税分を足した金額をお送りください。)
- 複数ご注文される場合の送料はあらかじめお問い合わせください。
- 時期により、パーツの在庫が不足している場合がありますので、あらかじめお問い合わせください。
- パーツ名、あなたの住所、氏名、郵便番号、電話番号は、はっきりとお書きください。不明瞭な場合は発送できません。
(部品や料金は予告なしに変更する場合がありますので、ご了承ください。)

警告

●メカBOX (パーツNo.53)には、「改造防止シール」が貼ってあります。このシールをはがすと修理は有料となりますのでご注意ください。また絶対に改造しないでください。

警告

EG1000Rモーターはウージー (Ver.5メカBOX) 専用です。他のメカBOXに使用すると破損します!!

●EG1000Rモーター (パーツNo. U-56) は、電動ウージー専用モーターであり、従来型に対して逆回転します。従って他の電動ガンシリーズに使用するとメカBOXが破損します。絶対に使用しないでください。

株式会社 東京マルイ 〒120-0005 東京都足立区綾瀬4丁目16番地16号

No.	パーツ名	価格送料	No.	パーツ名	価格送料	No.	パーツ名	価格送料	No.	パーツ名	価格送料
U-1	レシーバー (左) 塗装済	1,500 390	U-21	コッキングノブ	500 120	U-41	グリップセフティSP	100 120	220	連射マガジン	3,980 270
U-2	レシーバー (右) 塗装済	1,500 390	U-22	コッキングノブガイド	250 90	U-42	ストック基部 (左)	500 160	AKタイプ8.4Vバッテリー	4,500 270	
U-3	グリップフレーム	2,200 270	U-23	ノブフック	150 60	U-43	ストック基部 (右)	500 160	8.4Vミニバッテリー用充電器	1,800 270	
U-4	レシーバーカバー	2,500 390	U-24	コッキングノブSP	100 80	U-44	ストックジョイント (左)	250 120	バッテリー放電器	950 270	
U-5	ストック	4,900 390	U-25	トリガー	350 120	U-45	ストックジョイント (右)	250 120	15Aガラス管ヒューズ (3本セット)	200 120	
U-6	グリップ (左)	500 200	U-26	トリガーガイド	100 80	U-46	ストックロックピン	200 90	シリコンメンテナンススプレー	450 270	
U-7	グリップ (右)	500 200	U-27	トリガーベース	300 120	U-47	ストックロックSP	50 80	シリコングリス	300 120	
U-8	フォアエンド (左)	500 200	U-28	トリガーSP	100 80	U-48	カバーキャッチ	150 120	高粘度特殊グリス	300 120	
U-9	フォアエンド (右)	500 200	U-29	トリガーピン	150 80	U-49	カバーキャッチSP	50 80	メンテナンスグリスセット	600 120	
U-10	パレル (アウター)	1,000 240	U-30	トリガーガイドピン	50 80	U-50	リアサイト	150 120	電動ガン対応0.258B (2000発入)	1,000 ※510	
U-11	パレルリネッキングナット	1,000 200	U-31	グリップフレームピン	150 80	U-51	リアサイトSP	100 120	電動ガン対応0.2BB (3500発入)	1,000 ※510	
U-12	パレルナットストッパー	200 120	U-32	セレクタープレート	300 120	U-52	ネジセット (本体U-No.別売でない物)	400 140	スピードチャージャー (急速充電器)	9,800 ※510	
U-13	パレルロックSP (1本)	50 80	U-33	セレクターレバー	150 120	U-53	メカBOXアッセンブル	16,000 ※510	パレルマウント	1,800 240	
U-14	フロントサイト	100 80	U-34	セレクタークリックSP	100 80	U-54	マガジン (組立済)	1,200 270	レーザーサイト	9,800 270	
U-15	フロントサイトロック	150 80	U-35	フレームロックピン	200 120	U-55	保護キャップ (ウージー専用)	100 120	ビームライト	3,400 270	
U-16	フロントサイトワッシャー	100 80	U-36	マガジンキャッチ	200 120	U-56	EG1000Rモーター	3,500 270			
U-17	フロントサイトベース	200 120	U-37	マガジンキャッチSP	100 120	C-44	ネジ受けプレート	30 130			
U-18	フロントスライベリング	400 120	U-38	マガジンキャッチピン	50 80		フルオートレーザーアダプターセット	400 140			
U-19	ボルト	150 120	U-39	グリップセフティプレート	250 120		フロントサイト調整ジグセット	400 120			
U-20	HOP調整用レバー	100 80	U-40	グリップセフティ	200 120		フルオートレーザーアダプターセット	400 140			