

Super

ガスガン スーパーイングラムM10A1

Ingram M10A1

CALIBER:6mm LENGTH:334-572mm HEIGHT:300mm WIDTH:35mm WEIGHT:1100g MAGAZINE CAPACITY:60bullets



AIRSOFT GUN

- Newly Organized Mechanism.**
- Semi/Full Change Over Switch.**
- Recoil Shock Can Be Enjoyed.**
- Magazine Loadable Up To 60 Shots.**
- Muzzle Brake Attached.**
- Booster/Main Body One-Touch Connection.**

UNIVERSO SNIPER
AIRSOFT



SI-12800

MARUZEN

●対象年齢18才以上

操作方法

① ガスポンベの取り付け

① ブースターのセッティング

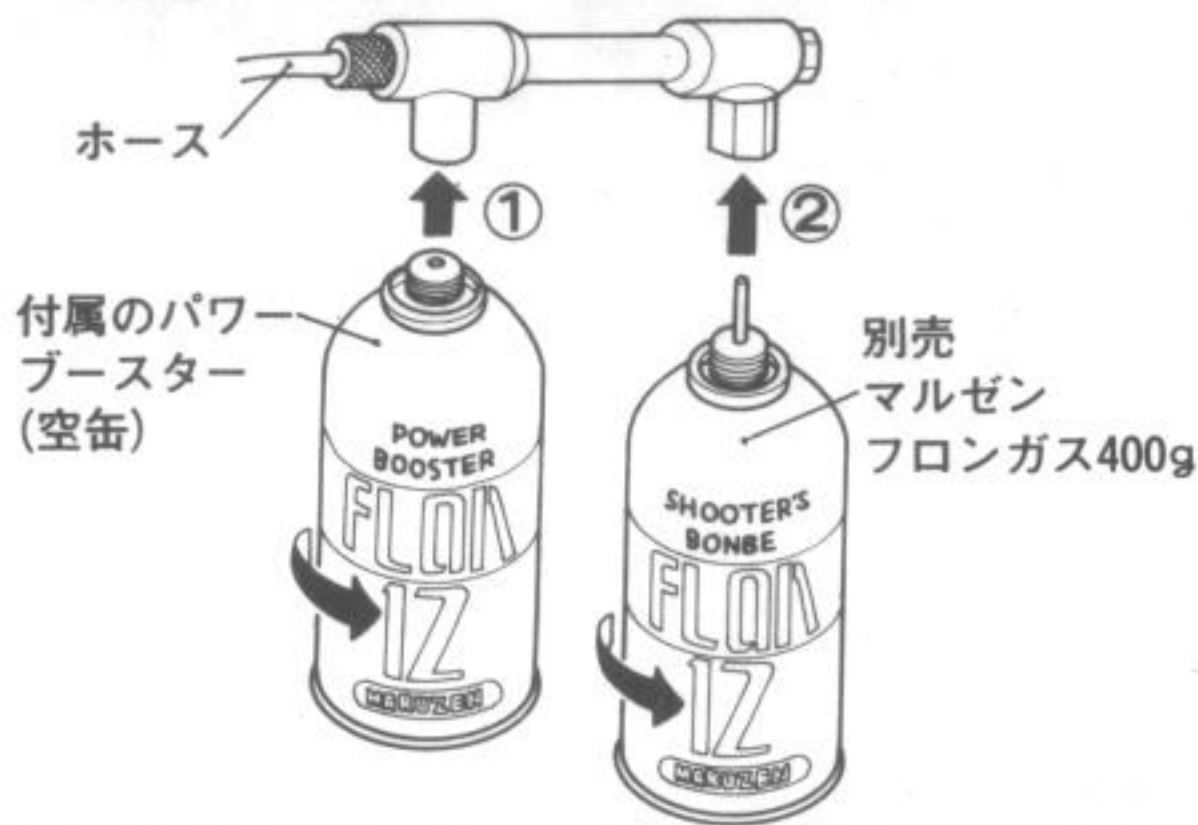

② カプラーの取り付け方

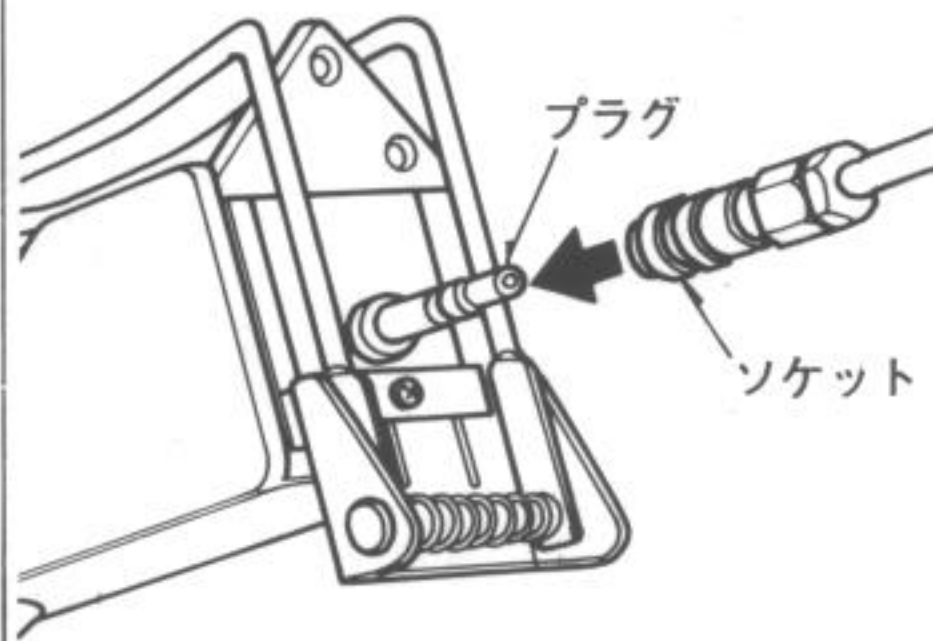

③ カプラーのはずし方

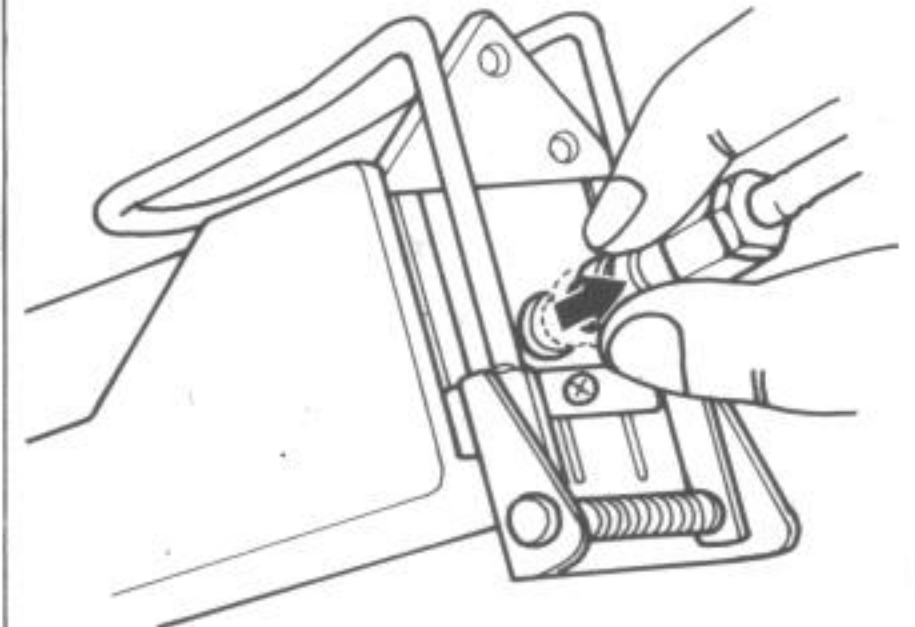

※カプラーを痛める原因となりますので、無理な方法ではずさないでください。

まずホース側にパワーブースター、次に後ろ側にフロンガスポンベを、適度な力で止まるまでねじ込んでください。(ガスポンベの交換は、ボンベだけの脱着で行えます。)

カプラーソケットを、カチッと音がするまで押し込みます。

矢印部を指先で本体側に押しながら、カプラープラグからはずします。

② BB弾の装填

① ローダーパイプのセット



この位置までしっかり差し込みます。

②

ゴミなどを巻き込まないように、BB弾をパイプ内に60発まで流し込む。



③

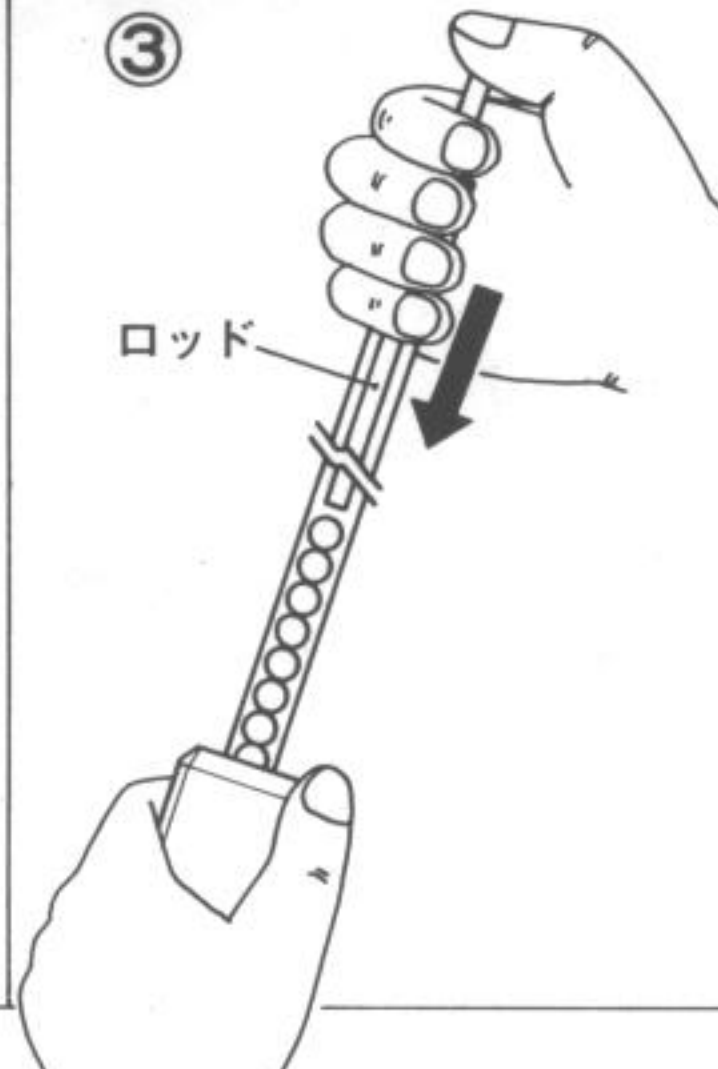

ローダーロッドでBB弾をマガジン内に押し込みます。

④

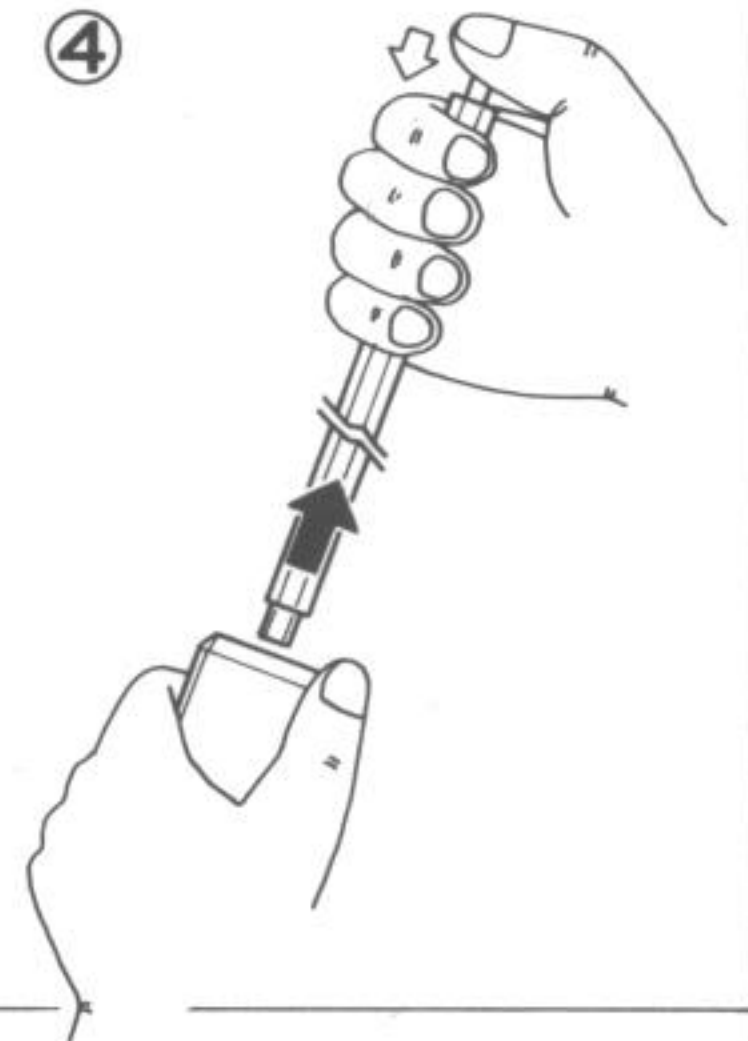

ロッドを指で押しながら、ローダーパイプをマガジンより抜き取る。

※トラブルの原因 (主にチャンバー内の弾づまり) になりますので、なるべく精度の良いBB弾をお使いください。

③ マガジンの装着

① 装着

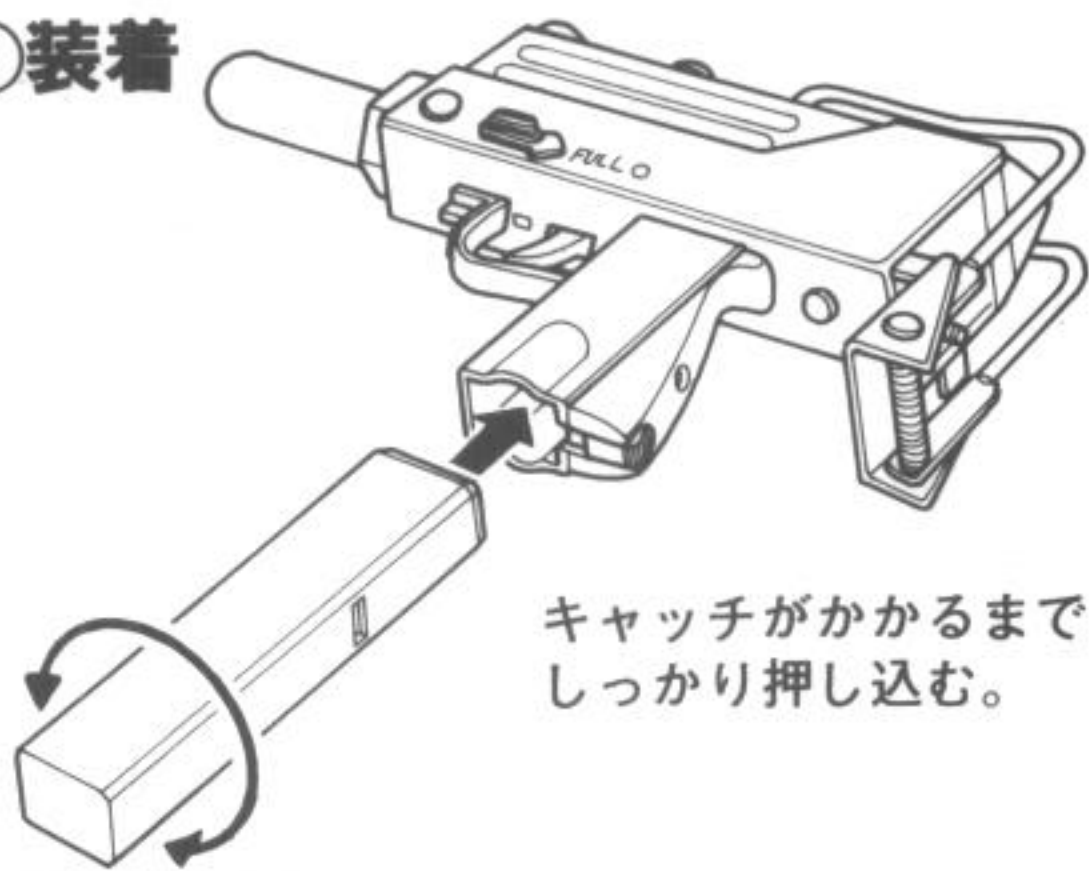

キャッチがかかるまでしっかり押し込む。

② はずし方

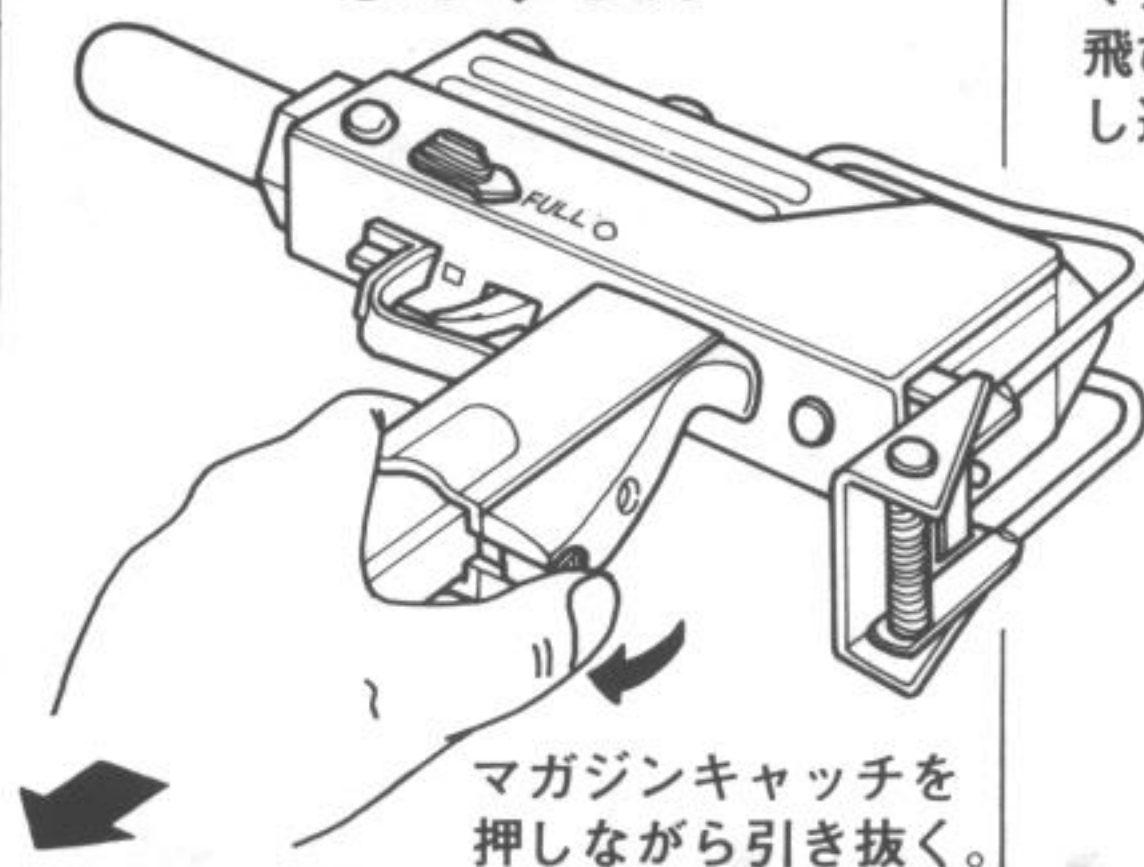

マガジンキャッチを押しながら引き抜く。

マガジンスプリングの先端が飛び出た場合、ていねいに押し込んでください。

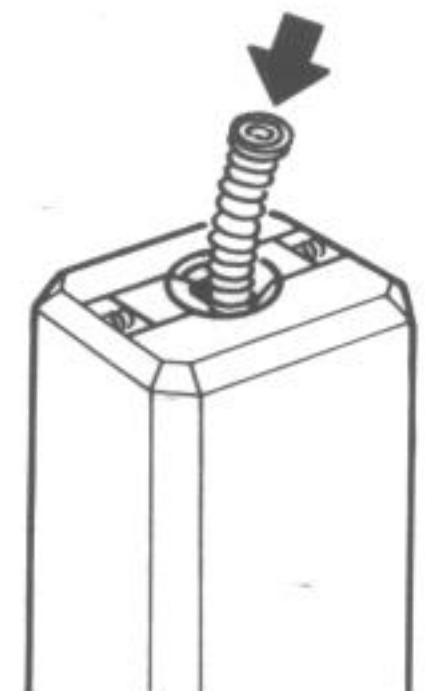

スーパーイングラムのマガジンは前後に方向がないので、どちらからでも素早い装着が可能です。

マガジン内にBB弾が残っている状態でマガジンをはずされると、弾が4~5発こぼれてしまいます。この時、チャンバー内にBB弾が残ることがあり、思わぬ事故の原因となりますので、一度装着したマガジンはできるだけ撃ち切ってからはずすようご注意ください。

4 セフティー、セレクターの操作

① セフティー



この位置で安全装置がかかり、トリガーを引くことができません。セフティーは常にこの位置にしておき、発射直前にはずすようにしましょう。

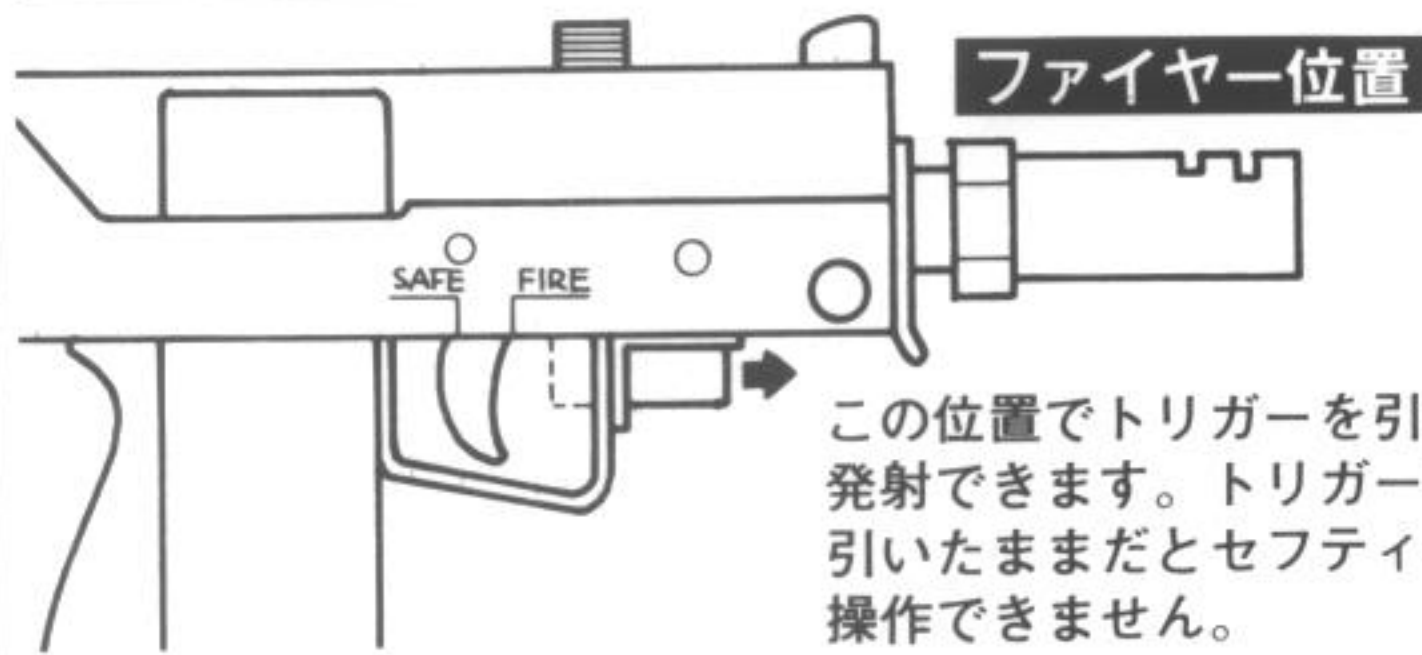

この位置でトリガーを引き、発射できます。トリガーを引いたままだとセフティーは操作できません。

② セレクター ※セレクターの操作は、トリガーから指を離し、下方方向の回転で行ってください。

セミ・オート時

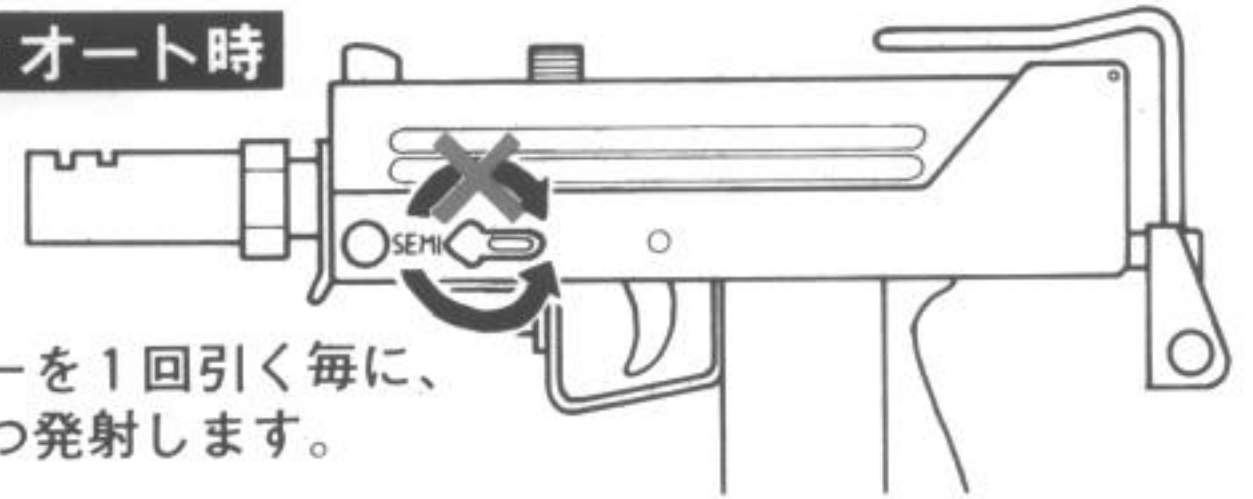

トリガーを1回引く毎に、1発ずつ発射します。

フル・オート時



トリガーを引いている間、連続発射します。

5 発射



トリガーを引くだけで、迫力あるリコイル、発射音と共にBB弾を発射します。

※セミ・オート時、発射後トリガーを引いたままですと、ガスが出たままになりますので、発射後はすばやくトリガーを戻してください。

●発射時、ボンベが逆さ(図の様に)になっていますと、生ガスで発射してしまい、ガスのムダになりますのでご注意ください。

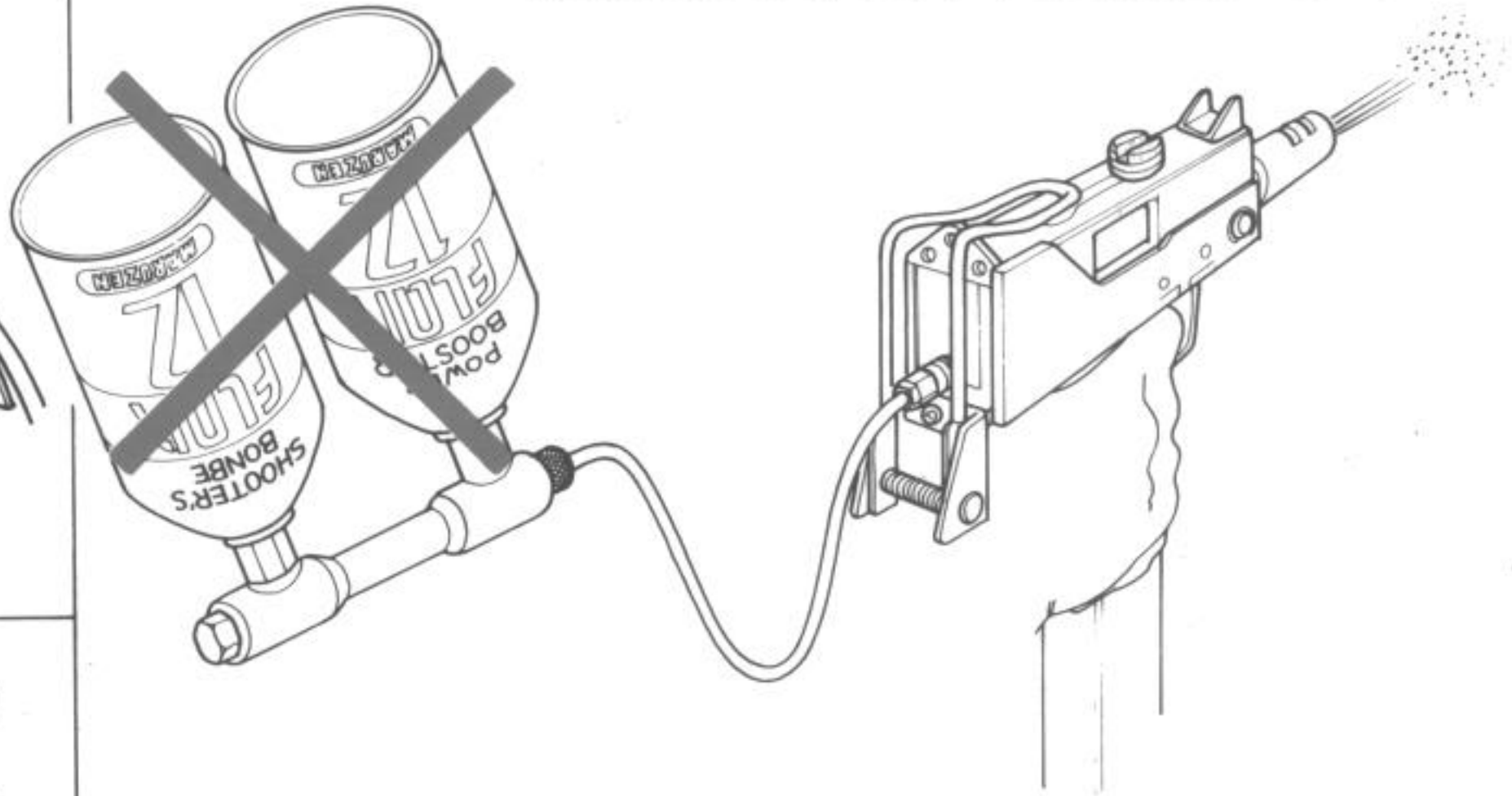

6 ストックの伸ばし方

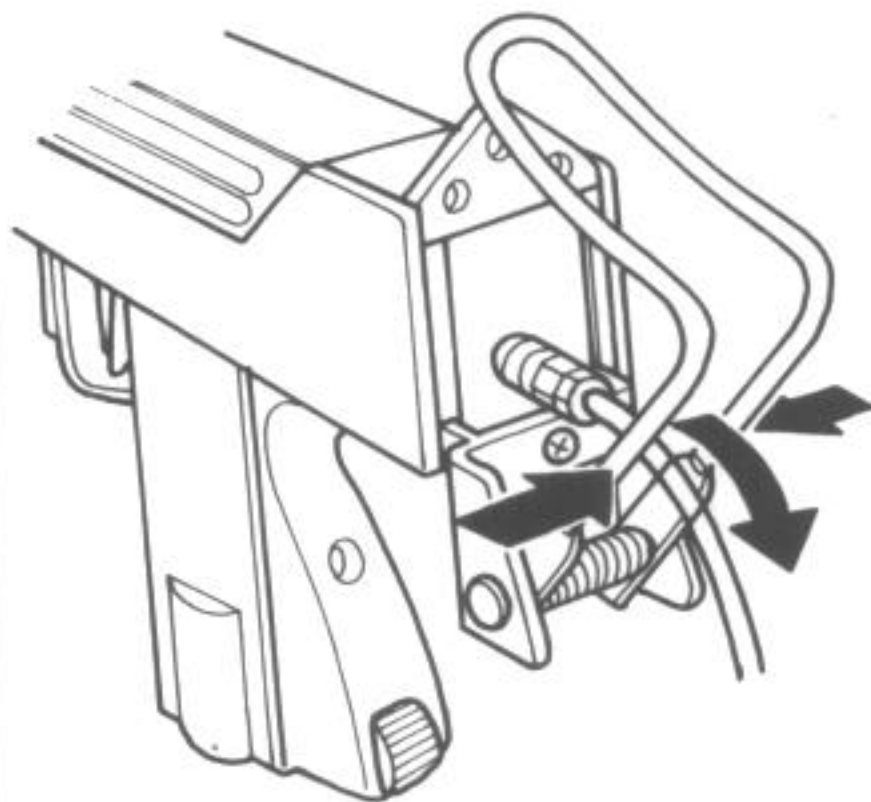

ワイヤー・バットの矢印部を両側からはさみ、カチッと音がするまで後ろに倒す。

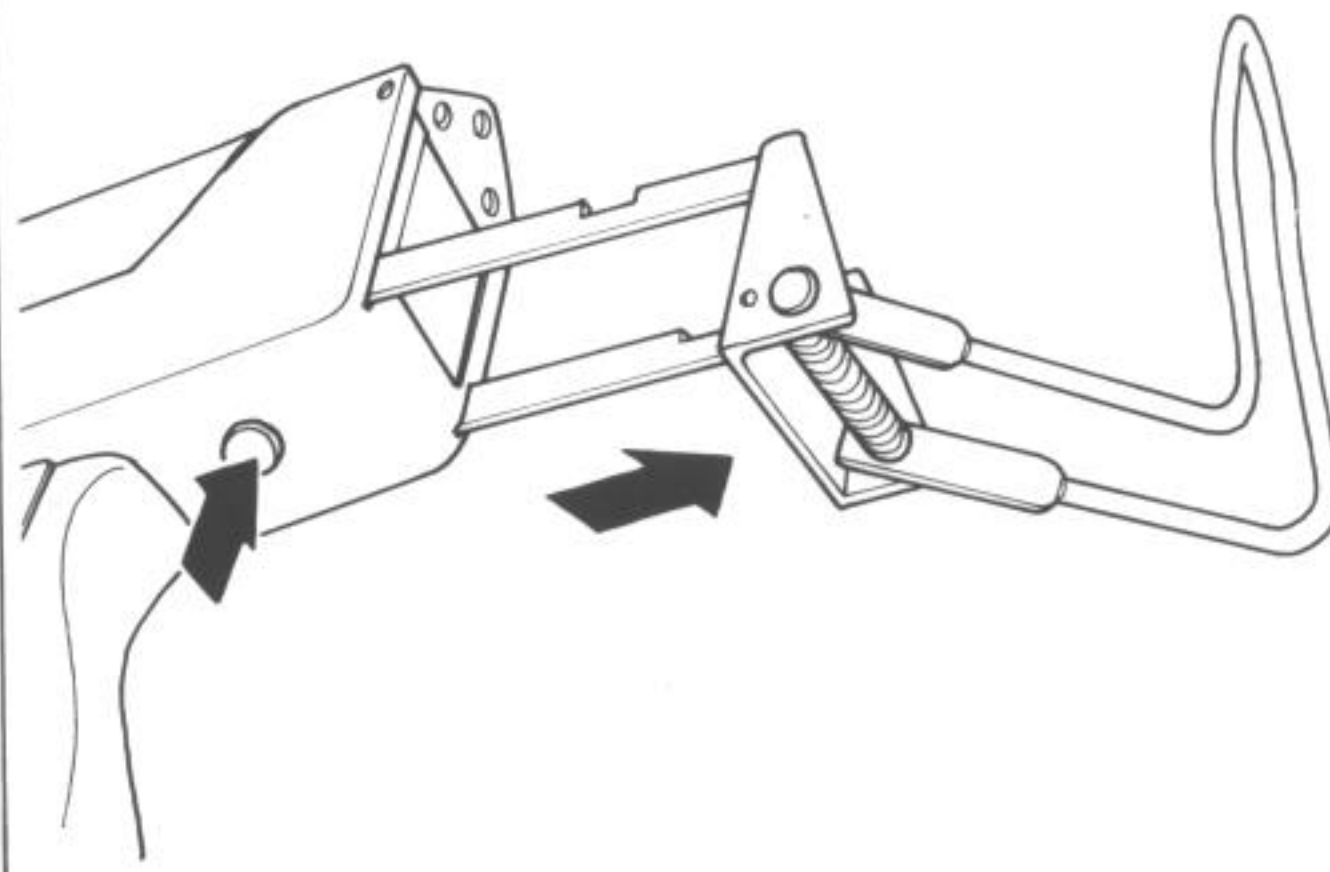

リリース・ボタンを押しながら、ストックを1段伸ばす。さらに伸ばすと取りはずせませす。収納は逆の手順で行う。



ストックはスチール(鉄)製のため、汗などによりサビることがあります。シリコンオイルを含ませた布などで時々ふいてください。

使用後の手入れ、及びメンテナンス

使用後は①マガジン(カラ)をはずして

②カプラーをはずして

取り扱いの判らない人の手が届かないところに保管してください。また、長く使わない時は、ブースターからガスボンベもはずしてください。

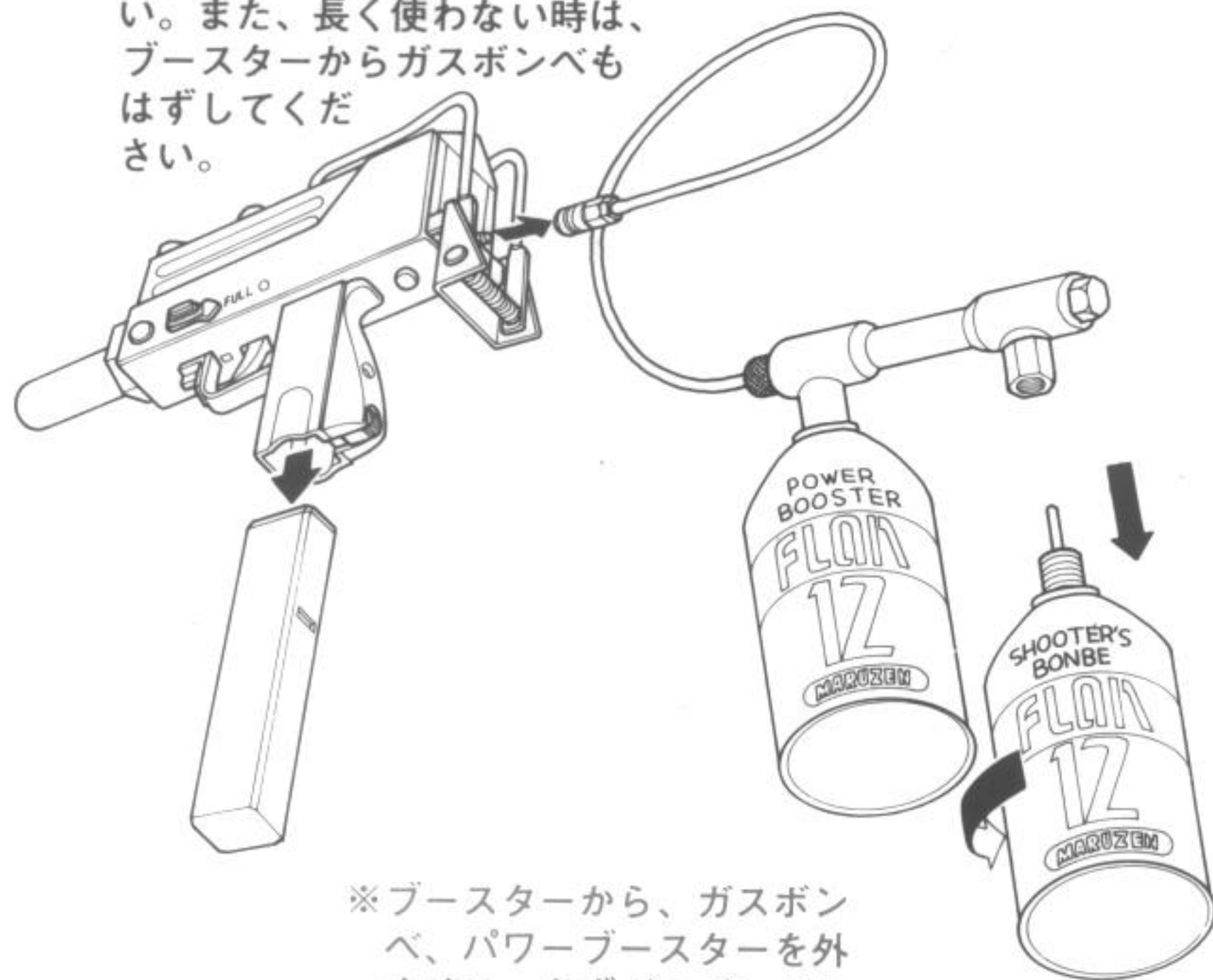

※ブースターから、ガスボンベ、パワーブースターを外す時は、必ずガスボンベから先に外してください。

メンテナンス

発射時のガスの放出により油分が飛んでしまうため、20マガジン位撃った後、次の2箇所におイルを注入してください。注入するオイルは、ゴムを侵さないテフロン系、シリコン系をお使いください。マルゼンシリコンオイルスプレー(¥500)が最適です。



ひきながら注入する。

- ①グリップ内奥のチャンバー入口から注入する。
- ②トリガーを引きながらカプラープラグの中に注入する。

ガスボンベの取扱い注意

- ①温度40℃以上(車の中、ストーブのそばなど)になるところに長時間保管しないこと。
- ②直射日光の当たらない場所に保管すること。
- ③使用後、火中に投じないこと。

故障と思われる時

①ブースターからガスがもれる!!

★ガスボンベ、もしくはパワーブースターのねじ込みが足りない。	➡止まるまでさらにねじ込んでください。
★強くねじ込みすぎて、缶側のネジ山が壊れてしまった。(いくらネジ込んでも止まらない。)	➡新たにパワーブースター、及びガスボンベをお買い求めください。
★ブースター内のゴムOリングの紛失。	➡別売の替ゴムOリング(各¥40)を購入してください。

②BB弾がつまってしまった!!

……弾もガスも出ない時……

★フロンガスがなくなった。(缶がカラ)	➡新たにマルゼンフロンガスを購入して下さい。
★連続使用により、ボンベが冷えてしまい発射するだけのガス圧がなくなりました。(缶にはまだ液がある。非常に冷たい。)	➡ガス圧が回復するまでしばらく待つ。 (この時、絶対に火であぶったり、湯につけるなどしないこと。) より連続使用されたい方は、二重連用別売ブースター(¥1800)をお使いください。
★チャンバーパッキンのオイル切れ。	➡別記メンテナンス法に従い、オイルを注入してください。

……弾は出ないが、ガスは出る……

★精度の悪いBB弾がチャンバー及びその周辺部に詰まっている。	➡安全装置をかけ、マガジンをはずし、バレル先端から付属のローダーロッドで2・3度つつくと、グリップ内奥のチャンバー入口から、つまり弾が取れます。取れない場合は、空のマガジンを装着し、バレルから発射して取ってください。
--------------------------------	--

以上の方法でも正常に作動しない場合や、その他の故障があるときは、当社修理センター(03-623-2682)へお電話ください。

安全弁について

この銃には、一定以上のガス圧がかかった場合、危険防止のため安全弁が作動して、その圧力を逃がしてしまう機構が組み込まれています。その時、本体よりガスのもれる音がしますが、故障ではないので一定の圧力にもどせば正常に作動します。

アクセサリー

•下記の価格は税別です。

矢印方向に回して付属のマズルブレーキをはずす。

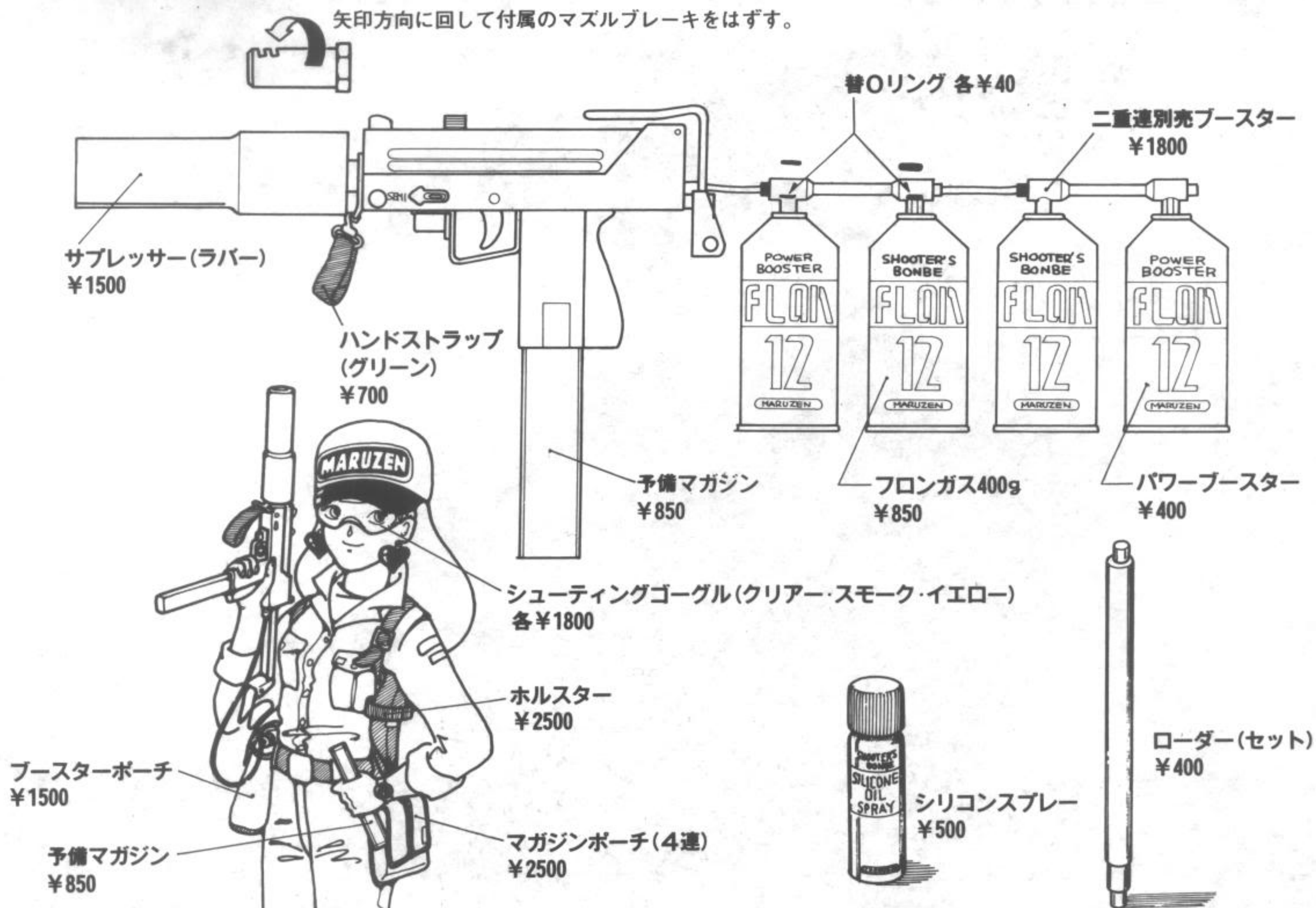

エアガン使用上のマナー

銃を使用してもよい場所を知ること。



銃口は絶対に人に向けないこと。



銃には常にタマがこめられていると思って扱うこと。



発射時以外に引き金に指を絶対にふれないこと。



跳弾の出る可能性のある石やかたい所には撃たないこと。



発射の場合、必ずまわりを確認すること。



シューティングゲームをするときは、目を保護するために必ずゴーグルを使うこと。

取扱上の注意

- ①銃口を人に向けないこと。
- ②射的をするとき以外、銃に弾をこめないこと。
- ③射的する方向に人や動物がいないことを確認すること。
- ④表示年齢未満の子供の手のとどかない場所に格納すること。
- ⑤付属の弾以外は使用しないこと。
- ⑥銃口から銃身内をのぞかないこと。
- ⑦銃の加工をしないこと。
- ⑧標的用紙を使用するときは、固い材質の上に貼付しないこと。
- ⑨専用B・B弾以外は使用しないこと。

誤った使用方法、改造、変造による故障や、事故に対して当社は一切その責任を負いません。説明書は良く読んで充分理解の上御使用下さい。
18才以上を対象に開発された射的用スポーツ銃です。

MARUZEN CO., LTD.

本社 〒131 東京都葛飾区神上1-48-7/営業 サーチビル 〒130 東京都墨田区横山3-11-11 TEL.03-603-2682

マルゼン スーパーイングラムM10A1 パーツリスト

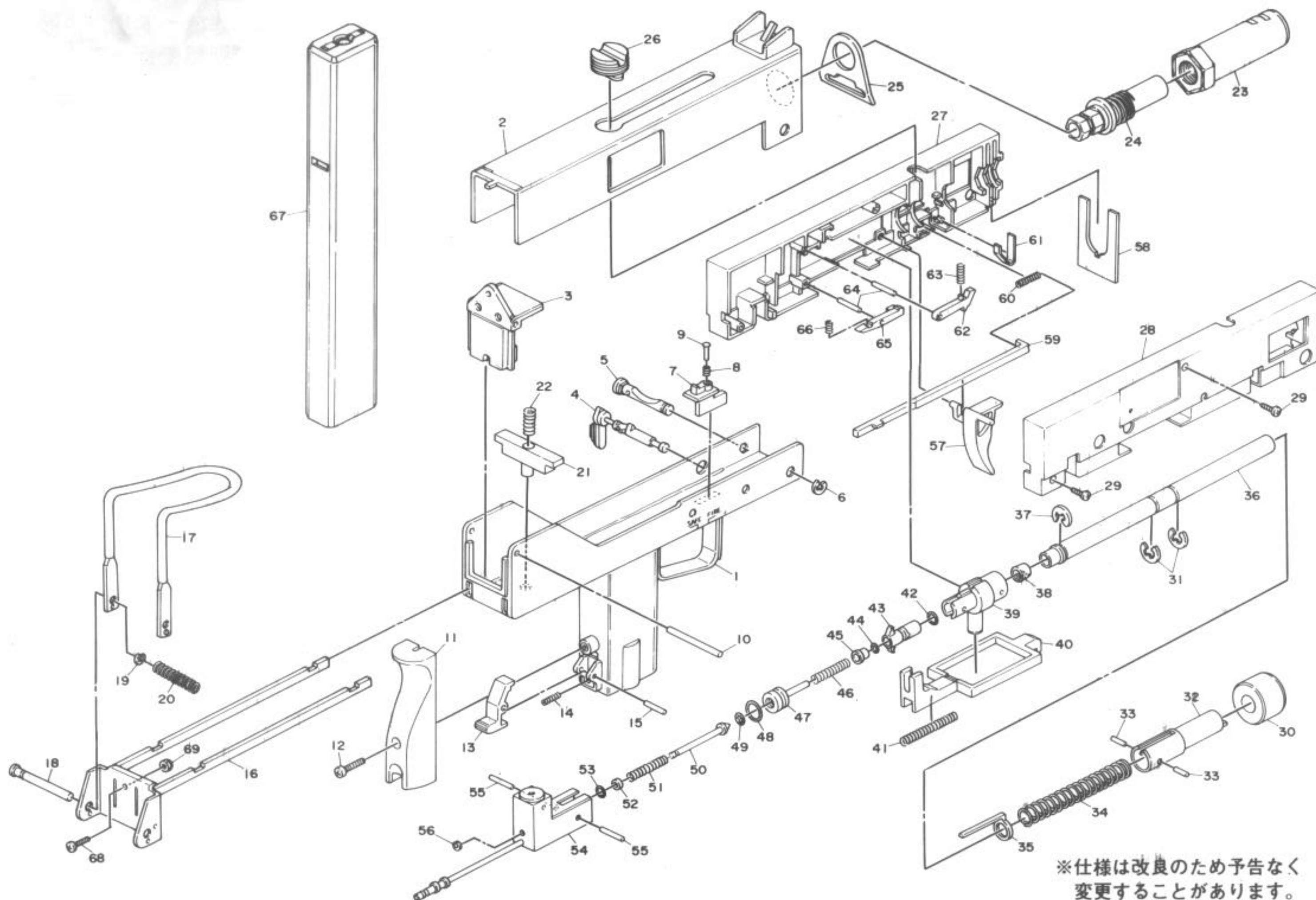

※仕様は改良のため予告なく変更することがあります。

パーツ No	パーツ名	価格	備考	パーツ No	パーツ名	価格	備考	パーツ No	パーツ名	価格	備考
1	ローア レシーバー	¥1,800		28				55	ユニットC ピン(長)	1ヶ ¥10	× 2
2	アッパー レシーバー	¥1,000		29	メカフレーム スクリュー	1ヶ ¥10	× 2	56	ニードルバルブ Eリング	¥ 20	
3	レシーバーガイド	¥ 200		30	バレルウエイト	¥ 500		57	トリガー	¥ 250	
4	セレクターピン	¥ 250		31	バレルウエイト Eリング	1ヶ ¥ 20	× 2	58	アウターバレルロック	¥ 40	
5	レシーバーピン	¥ 250		32	ユニットA	¥ 300		59	セレクターバー	¥ 120	
6	レシーバーピン Eリング	¥ 40		33	ユニットA ピン(短)	1ヶ ¥10	× 2	60	セレクターバー SP	¥ 20	
7	セーフティー	¥150		34	メインSP	¥150		61	セレクターピン SP	¥ 30	
8	セーフティー SP	¥ 20		35	チャンバーロックブランジャー	¥150		62	チャンバーロックシアー	¥ 50	
9	セーフティー ブラジジャー	¥ 10		36	バレル	¥1,100		63	チャンバーロックシアー SP	¥ 20	
10	レシーバーガイド ピン	¥ 40		37	バレル Eリング	¥ 20		64	シアーピン	1ヶ ¥10	× 2
11	リアグリップ	¥ 300		38	チャンバー パッキン	¥ 60		65	セミオートシアー	¥ 50	
12	リアグリップ スクリュー	¥ 30		39	ユニットB	¥ 500		66	セミオートシアー、SP	¥ 20	
13	マガジンキャッチ	¥180		40	トリガーバー	¥ 350		67	マガジン	¥ 850	
14	マガジンキャッチ SP	¥ 30		41	トリガーバー SP	¥ 60		※			
15	マガジンキャッチ ピン	¥ 20		42	Oリング(S-6)	¥ 40		68	ストックレール	¥ 40	
16				43	チャンバー	¥ 350		69	スクリューセット		
17	ストックアッセンブリー	¥2,500		44	Oリング(S-4)	¥ 40					
18	(※ 68 69)			45	チャンバーカバー	¥ 30					
19				46	チャンバー SP	¥15					
20				47	ガスブランジャー	¥150					
21	ストックキャッチ	¥150		48	Oリング(P-9)	¥ 40					
22	ストックキャッチ SP	¥ 40		49	Oリング(P-3)	¥ 40					
23	マズルブレーキ	¥ 500		50	ニードルバルブ	¥ 200					
24	アウターバレル	¥ 350		51	ニードルバルブ SP	¥ 60					
25	ストラップハンガー	¥ 300		52	ワッシャー	¥ 20					
26	ボルトハンドル	¥ 300		53	Oリング(S-3)	¥ 40					
27	メカフレーム(左)(右)	¥ 800		54	ユニットC	¥ 550					

※パーツ名のSPはスプリングの略称です。

(価格は税別です)

送料について

50g まで ¥120 100g まで ¥175 250g まで ¥250 500g まで ¥360 1kg まで ¥670

部品の大きさ、重さ、個数により送料は変わります。上記料金を目安にした送料をパーツ代(税別)に加えてお送りください。詳しくはTELにてお問い合わせください。